



## ПРАВИЛА ЭКСПЛУАТАЦИИ И УХОДА ЗА МЕБЕЛЬЮ

1. Мебель должна храниться и эксплуатироваться в закрытых отапливаемых помещениях при температуре не ниже +2°C и относительной влажности воздуха от 45 до 70%.

2. При установке изделий мебели в непосредственной близости от нагревательных и отопительных приборов их поверхности во время эксплуатации должны быть защищены от нагрева. Температура нагрева элементов мебели не должна превышать 40°C.

3. При ослаблении крепления соединений необходимо периодически подтягивать винты, шурупы, стяжки и т.п.

4. Поверхности изделий следует предохранять от различных растворителей, кислот, щелочей и механических повреждений.

5. Поверхности изделий можно освежить, применяя специальные составы, которые имеются в хозяйственных магазинах. Не допускается применение соды, порошков и других материалов, не предназначенных для ухода за мебелью.

6. Помните, что сохранность и долговечность изделия зависит не только от её конструкции и качества материалов, но и от правильной эксплуатации и ухода за ней.

7. Крепежные средства требуются различные для крепления к стене из разных материалов. Используйте крепежные средства, для материала вашего дома. Если вы не уверены, какой тип крепления подходит к данному материалу, обратитесь в специализированный магазин.

8. В целях безопасности не разрешайте детям забираться на полки и виснуть на них.

9. Максимально допустимая нагрузка 10 кг.

### ГАРАНТИЙНЫЙ ТАЛОН

Набор модульной мебели "МЕЛЬБУРН" изготовлен на ООО "Волгодонский комбинат древесных плит" по ТО 31.09.12-198-00257561-18 в соответствии с требованиями ТРТС 025/2012 ГОСТ 16371-2014. Мебель. Общие технические условия. Декларация о соответствии **EAЭС N RU Д-РУ.АЯ21.В.00631/19**. Действительна по 30.09.2021.



### УСЛОВИЯ ГАРАНТИИ

1. Предприятие-изготовитель гарантирует соответствие изделия требованиям ГОСТ 16371-2014 при соблюдении условий транспортирования, сборки и эксплуатации. Гарантийный срок эксплуатации - 24 месяца. Срок исчисляется со дня передачи мебели потребителю. Если день передачи установить невозможно, гарантийный срок исчисляется со дня изготовления мебели.

Дефекты производственного характера, обнаруженные в течение гарантийного срока, устраняются за счёт предприятия - изготовителя.

2. Изделие снимается с гарантийного обслуживания в следующих случаях:

- если имеет следы постороннего вмешательства или была попытка ремонта;
- если обнаружены несанкционированные изменения конструкции изделия;
- если изделие эксплуатировалось не в соответствии со своим целевым назначением или в условиях, для которых оно не предназначено.

3. Гарантия не распространяется на изделие, имеющее следующие повреждения:

- механические;
  - вызванные стихией, пожаром, бытовыми факторами;
  - вызванные попаданием на поверхность изделий едких веществ и жидкостей.
- Срок службы изделия - 8 лет.

ДАТА ВЫПУСКА " \_\_\_\_ " \_\_\_\_ 201 г

ПРОВЕРЕНО СКК

ДАТА ПРОДАЖИ " \_\_\_\_ " \_\_\_\_ 201 г.

ШТАМП МАГАЗИНА

Версия 2019 (1)



ООО «Волгодонский комбинат древесных плит»

## Вешалка напольная комбинированная ПМ-309.08.00.000

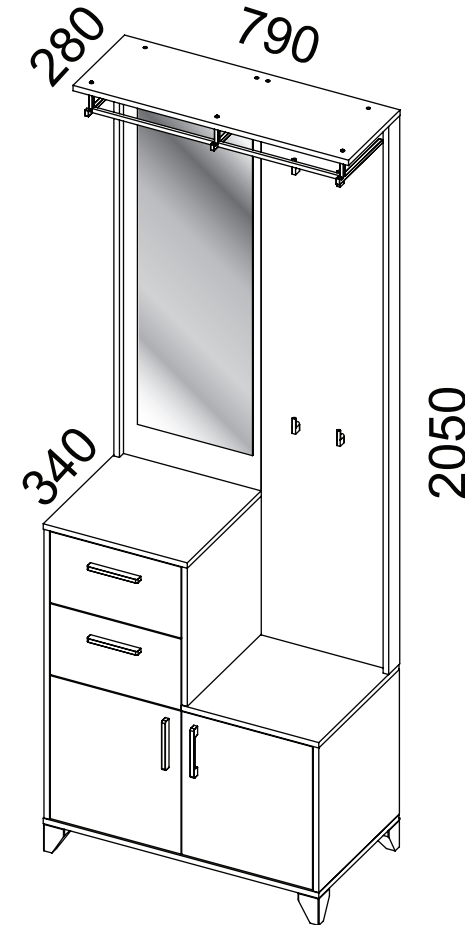

### Набор мебели для прихожей МЕЛЬБУРН

ПАСПОРТ И СХЕМЫ СБОРКИ

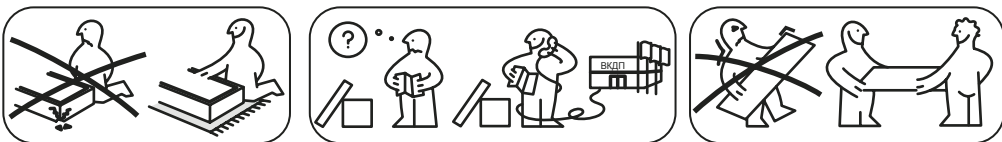

Обозначение	Наименование детали или сборочной единицы	Кол-во	Габаритные размеры(мм)
Пакет № 1			
5-6	Дверь правая	1	423 x 375
5.1-6	Дверь левая	1	423 x 375
3-1-6	Накладка	2	375(U) x 210
7-6	Стенка задняя (ДВП)	1	449 x 776
Пакет № 2			
6-8	Стойка вертикальная левая	1	1067 x 60
1-3	Стойка вертикальная	1	1493 x 60
8-8	Панель передняя правая	1	1493 x 361
Пакет № 3			
0-1-8	Панель с зеркалом (в сборе)	1	1067 x 395
7-8	Стенка задняя (ДВП)	1	424 x 399
Пакет № 4			
3-8	Стенка вертикальная правая	1	410(L) x 338
1-6	Стенка вертикальная правая	1	429(L) x 338
1-7	Стенка вертикальная левая	1	855(L) x 338
2-6	Стенка горизонтальная	1	790(L) x 340
5-1	Планка крепежная	1	756 x 120
10-8	Стенка горизонтальная	1	790 x 280
1-1-4	Стенка боковая правая	2	310 x 150
1.1-1-4	Стенка боковая левая	2	310 x 150
1-1-6	Стенка задняя	2	322 x 150
1-8	Крышка	1	394 x 336
5-8	Крышка	1	413(L) x 340
9-8	Перегородка	1	429 x 317
	Профиль стык. для ДВП	1	377мм
2-1-6	Дно ящика (ДВП)	2	354 x 317
4-29	Опора	4	80x60x60
	Фурнитура	1	

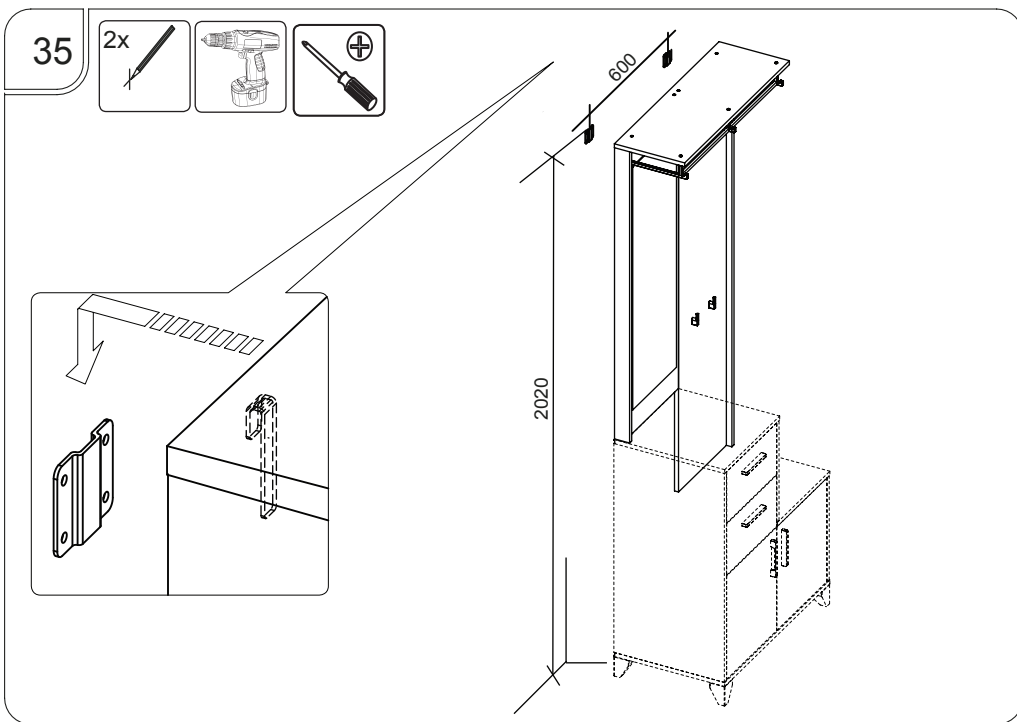
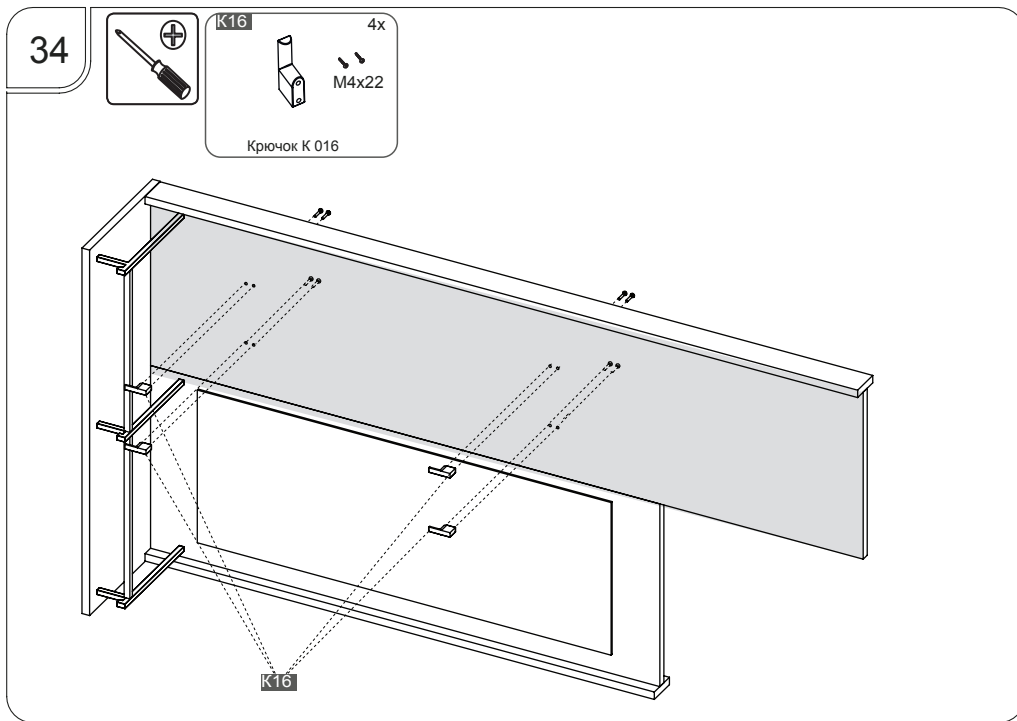

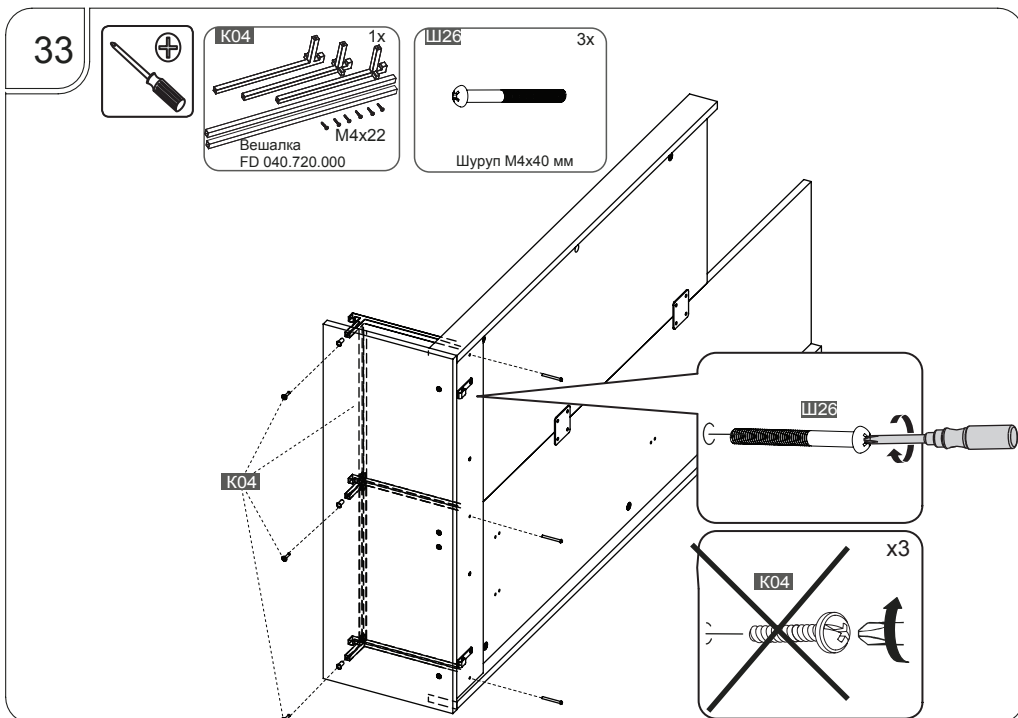
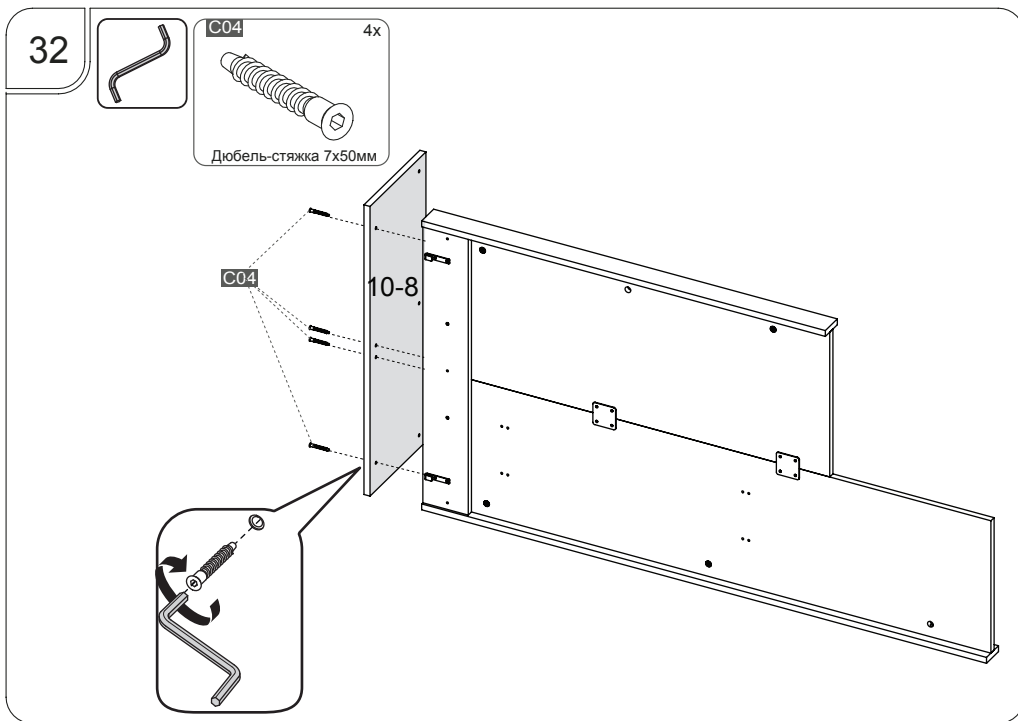

21

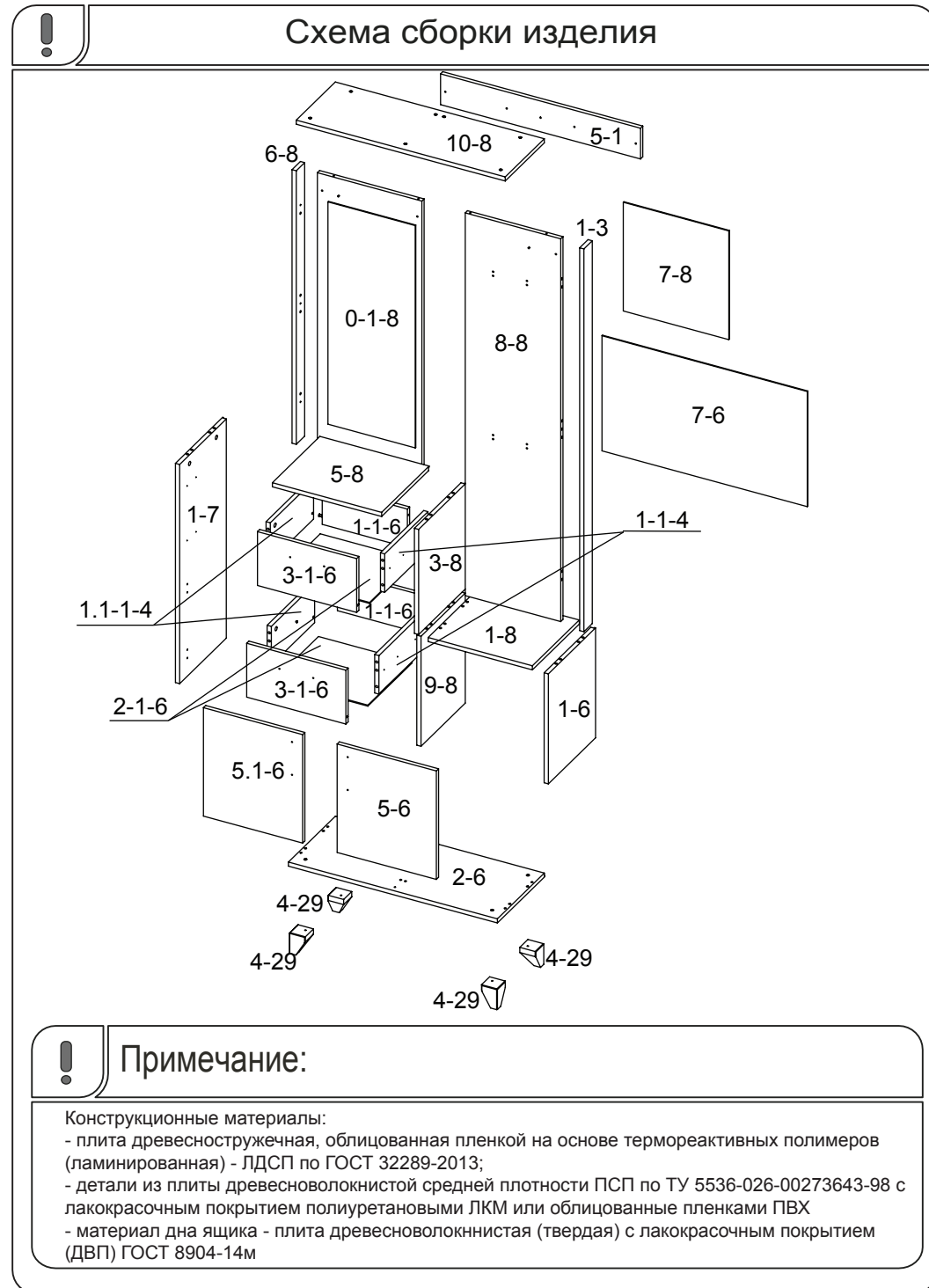

2



# Комплект фурнитуры:

<b>C11</b> 22x 1:2 Шкант 8x35 мм	<b>C04</b> 22x 1:2 Дюбель-стяжка 7x50мм	<b>P49</b> 4x 1:10 Ручка	<b>Ш26</b> 56x 1:1 Шуруп 4x16	<b>Ш07</b> 16x 1x2 4.2x13 мм Винт самонарезающий
<b>K31</b> 1x 1:2 Ключ SW4	<b>H10</b> 2x 1:10 300 мм Направляющая	<b>C01</b> 24x 1:2 Стяжка эксцентриковая	<b>C02</b> 20x 1:2 Дюбель	<b>Г14</b> 16x 1:1 Муфта Ø5
<b>B14</b> 8x 1:1 Винт 4x22 мм	<b>З04</b> 2x 1:1 Заглушка Ø18мм	<b>Д06</b> 1x 1x5 Подвеска	<b>Г01</b> 22x 1x1 Гвоздь 1,6x25 мм	<b>П23</b> 4x 1:4 Планка петли
<b>П22</b> 4x 1:4 Петля вкладная	<b>ПД3</b> 1x 1:1 Полкодержатель	<b>Ш25</b> 2x 1:1 Шуруп 4x25	<b>C12</b> 2x 1:2 Шкант 8x50 мм	<b>K04</b> 1x 1:10 М4x22 Вешалка FD 040.720.000
<b>Ш26</b> 3x 1:2 Шуруп M4x40 мм	<b>K14</b> 2x 1:4 Крючок ИП-571	<b>K15</b> 2x 1:2 Пластина ИП-570	<b>C03</b> 2x 1:2 Дюбель двойной	<b>K16</b> 4x 1:10 Крючок К 016 M4x22
<b>ПЛ4</b> 2x 1:4 Пластина металлическая				



30



Дюбель

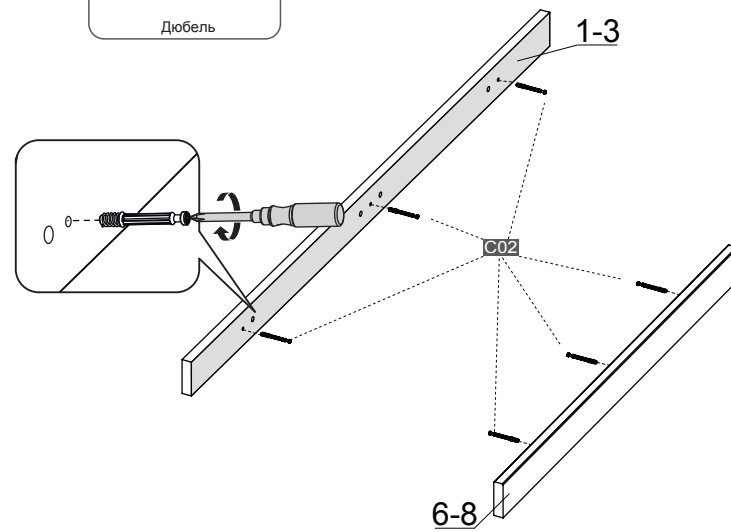

31

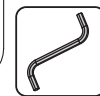

Стяжка эксцентриковая

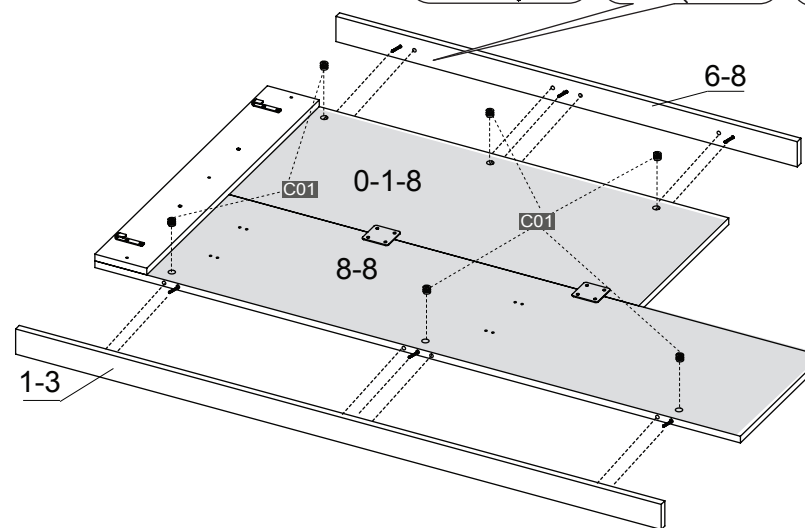
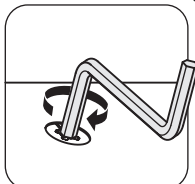
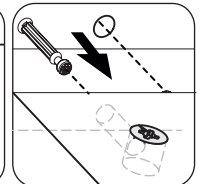
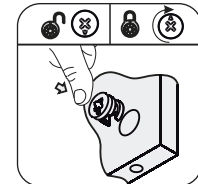

28

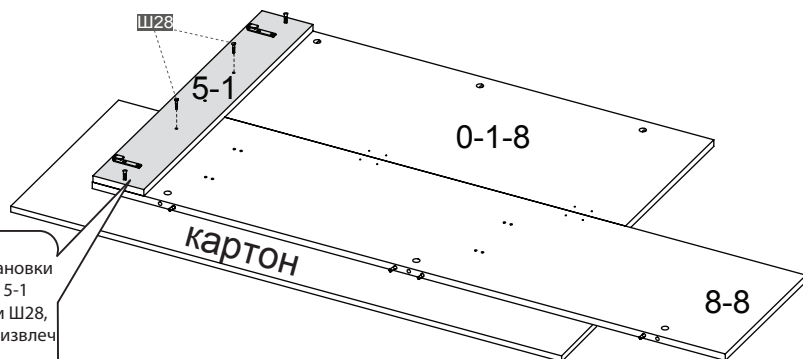
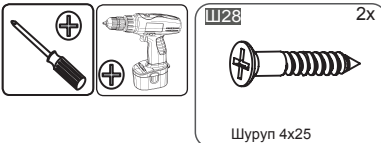

После установки планки 5-1 шурупами П28, винты В26 извлек

29

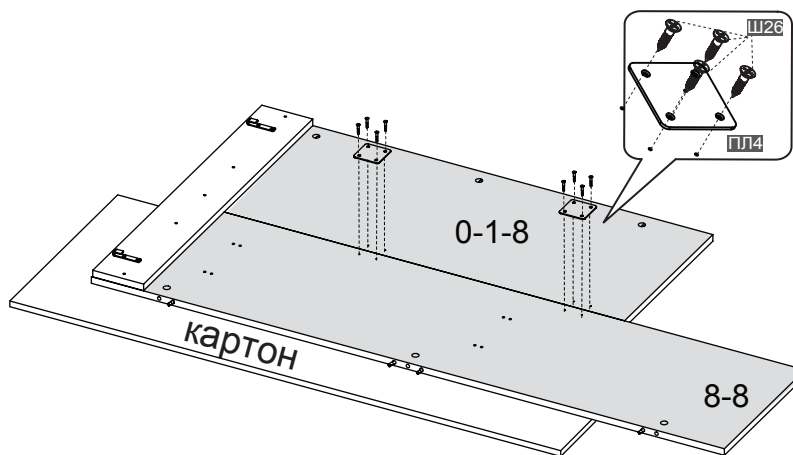

19



### Внимание:

- Проверьте внешний вид и целостность деталей в упаковке.  
Претензии по их повреждению принимаются только у изделий без следов сборки.
- Сохраните упаковку и инструкцию до окончания сборки.  
Прежде, чем начать сборку, убедитесь в соответствии выбранного Вами изделия (см.обложку паспорта) с номером изделия, указанным на этикетке, наклеенной на пакете. Упаковку с этикеткой сохранять до конца сборки.
- Проверьте количество деталей и фурнитуры по перечню.  
Предприятие - оставляет за собой право вносить некоторые конструктивные изменения, не ухудшающие внешний вид и не влияющие на функциональные свойства изделия.
- Соблюдайте порядок сборки, приводимый в данной инструкции.  
Сборку рекомендуется производить с помощью специалиста, так как неправильная сборка может привести к опрокидыванию мебели, что может повлечь за собой ущерб или телесные повреждения.
- Перемещайте мебель и её детали бережно, слегка приподнимая их.  
Это позволит исключить деформации и поломки.

1

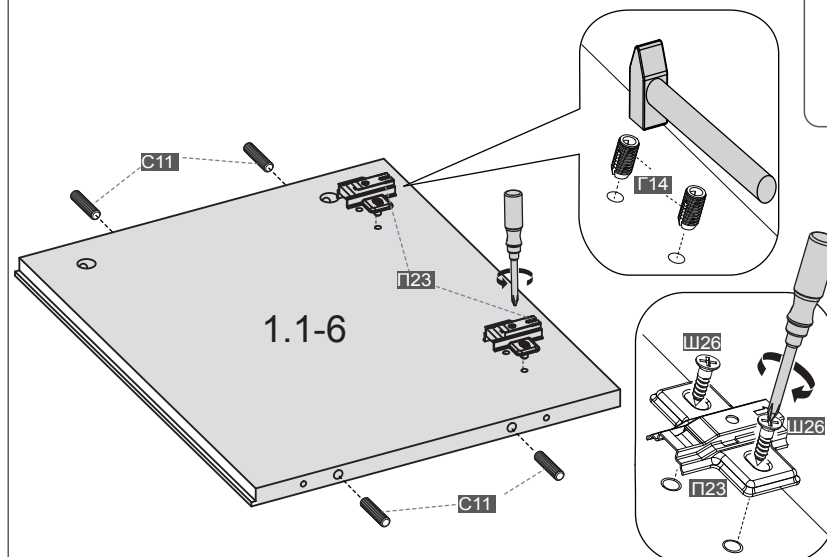
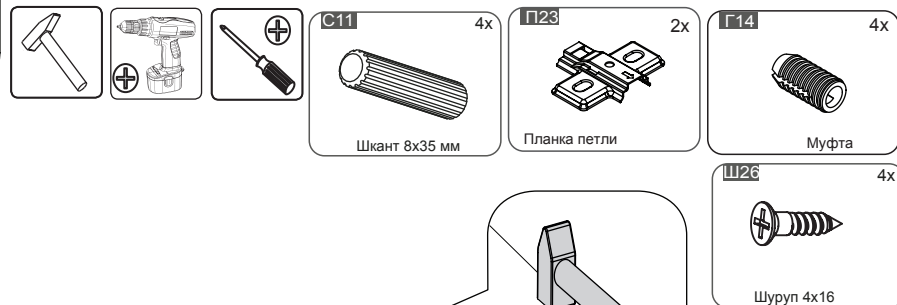

4

2

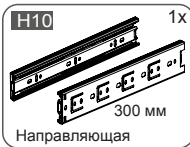
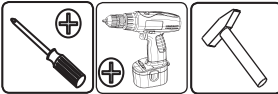

Перед установкой направляющих необходимо:

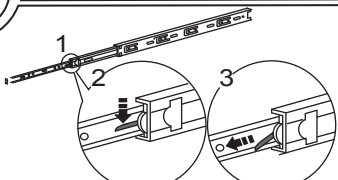

1. Выдвинуть направляющую полностью на всю длину до конца.
2. Нажать на «усик».
3. Зажав «усик» пальцем, потянуть в сторону.

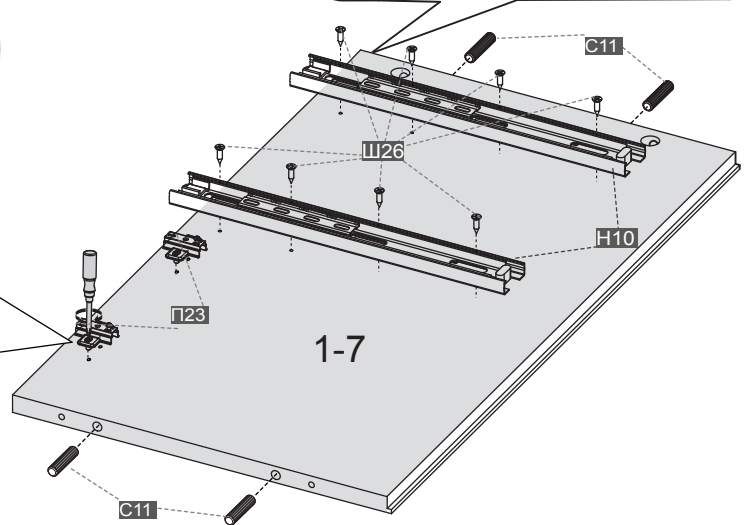
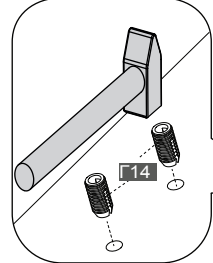
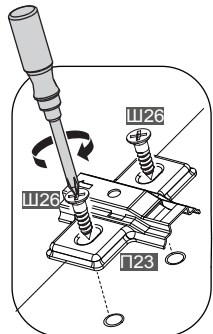
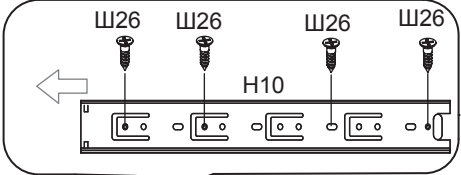
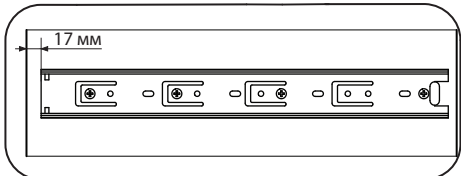

5

26

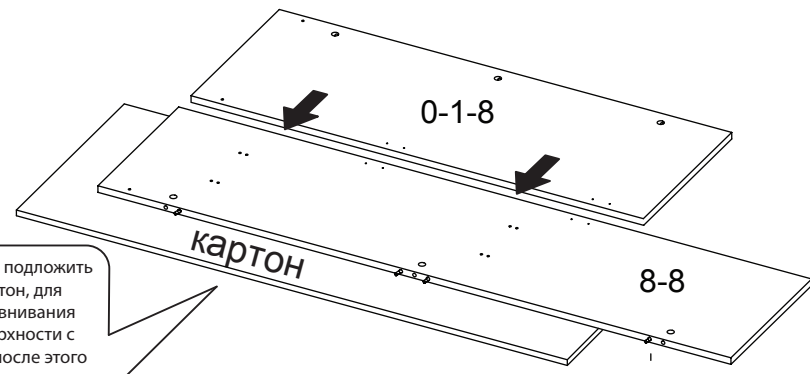

Под 8-8 подложить картон, для выравнивания поверхности с 0-1-8, после этого приступить к монтажу

27

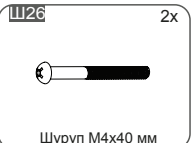

Винт М4х40 -2 шт использовать для центровки деталей 5-1 и 0-1-8, 8-8

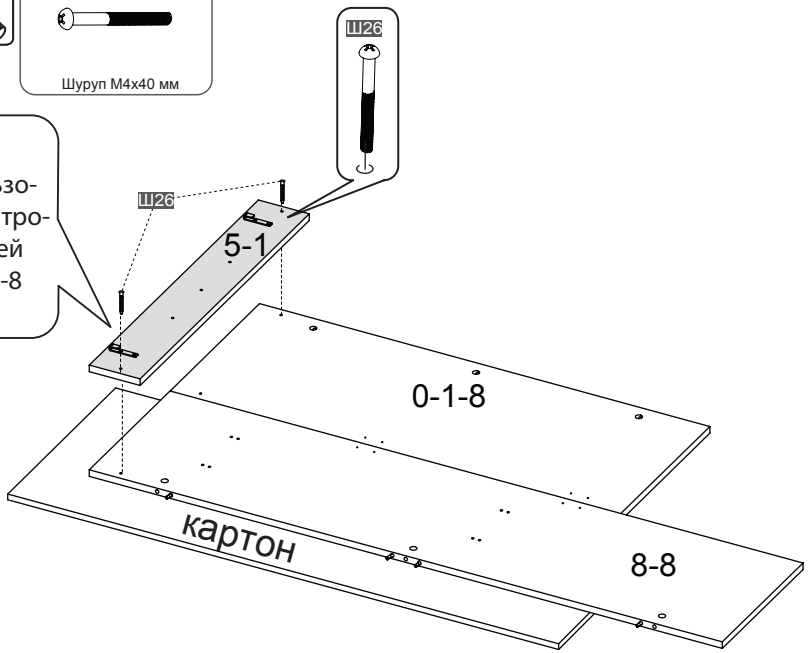

18

24

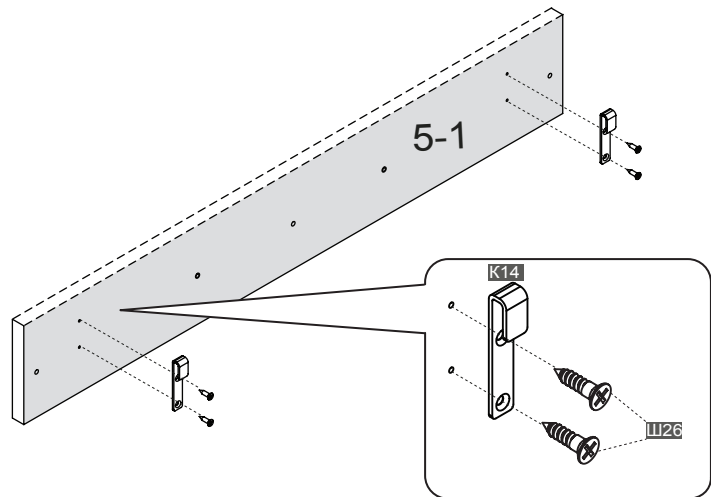

25

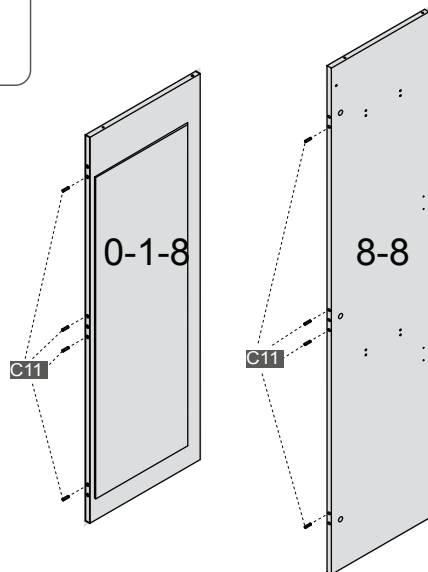

17

3

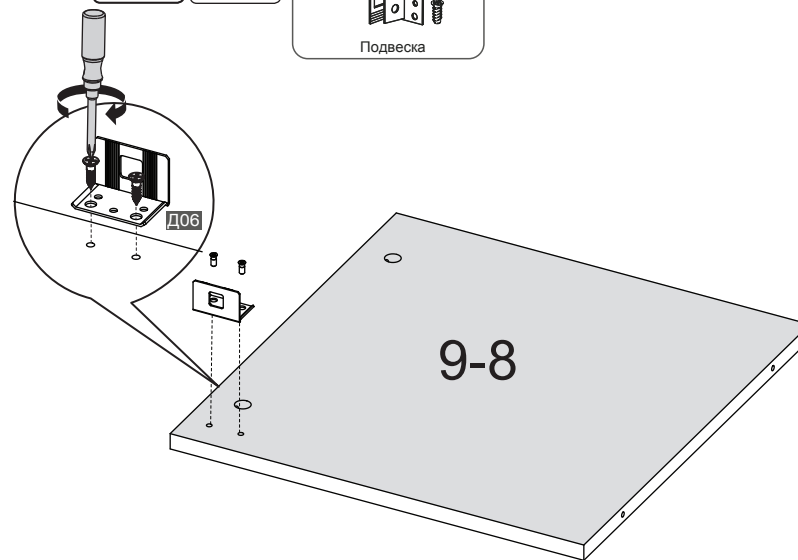

4

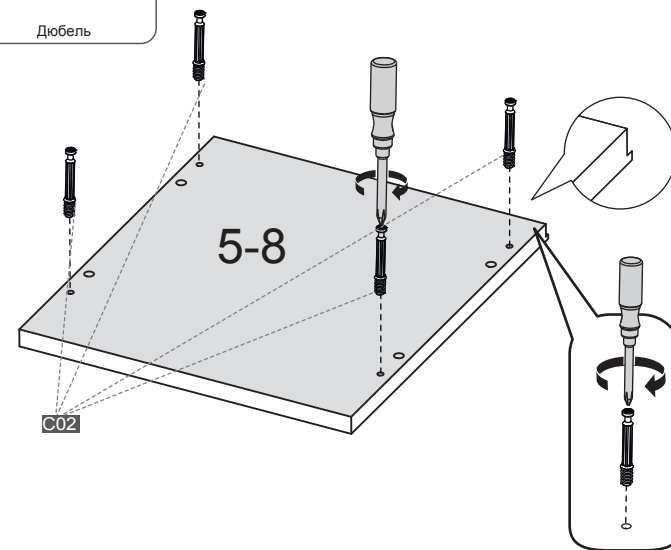
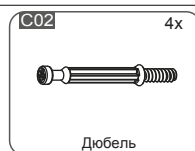

6

5



Перед установкой направляющих необходимо:

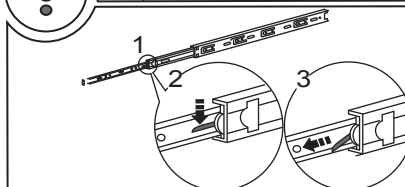

1. Выдвинуть направляющую полностью на всю длину до конца.
2. Нажать на «усик».
3. Зажав «усик» пальцем, потянуть в сторону.

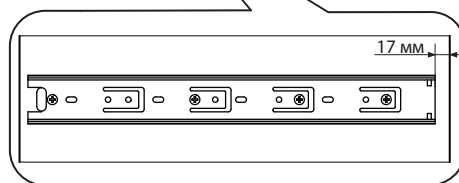
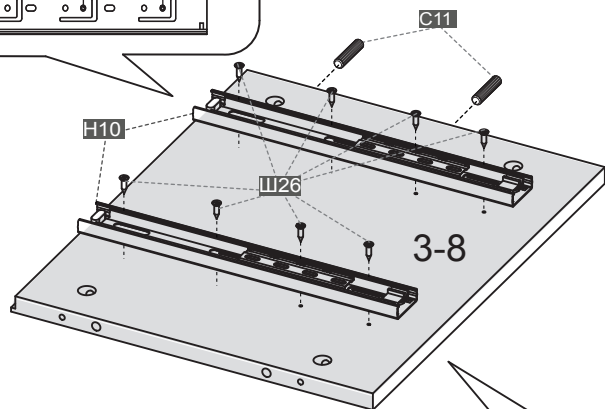
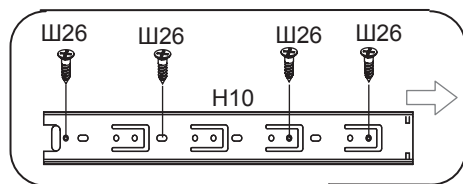

7

22

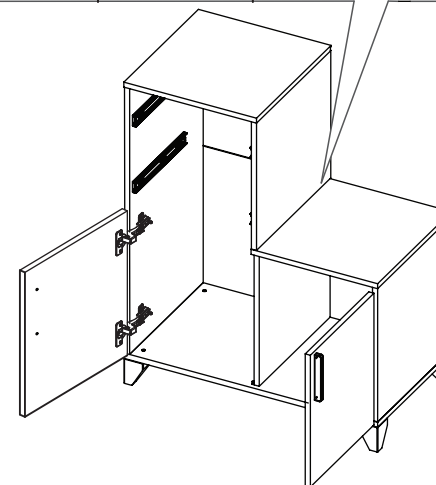
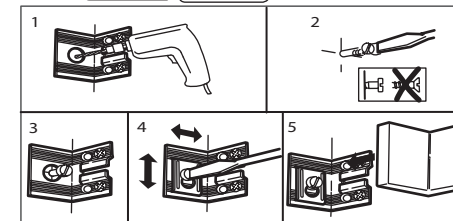
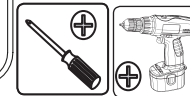

**ВНИМАНИЕ!!!**

Во избежание опрокидывания изделия при эксплуатации, необходимо **ОБЯЗАТЕЛЬНО** крепить его к стене с помощью подвесок.

Используйте крепежные средства, для материала вашего дома. Если вы не уверены, какой тип крепления подходит к данному материалу, обратитесь в специализированный магазин.

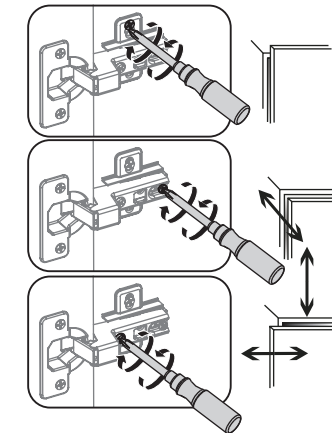

23

**Примечание:**

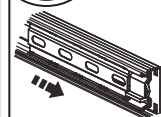

Перед установкой ящиков сепараторы с шариками выдвинуть вперед

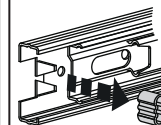

Для улучшения работы направляющей при установке доводчика ящика извлечь резиновый ограничитель хода с направляющей.

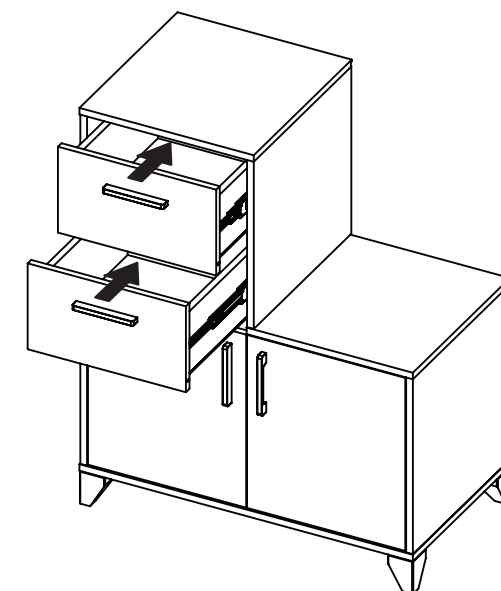

16



