



Декларация о соответствии: **EAЭС N RU Д-РУ.ВЕ02.В.02141/19**
Действительна по 14.04.2022 г.

УСЛОВИЯ ГАРАНТИИ

1. Предприятие-изготовитель гарантирует соответствие изделия требованиям ТРТС 025/2012 ГОСТ16371-14 при соблюдении условий транспортирования, сборки и эксплуатации.

Гарантийный срок эксплуатации-24 месяца. Срок исчисляется со дня передачи мебели потребителю. Если день передачи установить невозможно, гарантийный срок исчисляется со дня изготовления мебели. Дефекты производственного характера, обнаруженные в течение гарантийного срока, устраняются за счёт предприятия - изготовителя.

2. Изделие снимается с гарантийного обслуживания в следующих случаях:

- если имеет следы постороннего вмешательства или была попытка ремонта;
- если обнаружены несанкционированные изменения конструкции изделия;
- если изделие эксплуатировалось не в соответствии со своим целевым назначением или в условиях, для которых оно не предназначено.

3. Гарантия не распространяется на изделие, имеющее следующие повреждения:

- механические;
- вызванные стихией, пожаром, бытовыми факторами;
- вызванные попаданием на поверхность изделий едких веществ и жидкостей.

Срок службы изделия - 10 лет.

ДАТА ВЫПУСКА " ____ " ____ 201 г.

ДАТА ПРОДАЖИ " ____ " ____ 201 г.

ШТАМП МАГАЗИНА

Правила эксплуатации и ухода за мебелью.

1. Мебель должна быть использована только по своему прямому назначению, в соответствии с её функциональными характеристиками.

2. Мебель должна храниться и эксплуатироваться в закрытых отапливаемых помещениях при температуре не ниже +2°C и относительной влажности воздуха от 45 до 70%.

3. При установке изделий мебели в непосредственной близости от нагревательных и отопительных приборов их поверхности во время эксплуатации должны быть защищены от нагрева. Температура нагрева элементов мебели не должна превышать 40°C.

4. При ослаблении крепления соединений необходимо периодически подтягивать винты, шурупы, стяжки и т.п.

5. Поверхности изделий следует предохранять от различных растворителей, кислот, щелочей и механических повреждений.

6. Поверхности изделий можно освежить, применяя специальные составы, которые имеются в хозяйственных магазинах. Не допускается применение соды, порошков и других материалов, не предназначенных для ухода за мебелью.

7. Помните, что сохранность и долговечность изделия зависит не только от его конструкции и качества материалов, но и от правильной эксплуатации и ухода за ним.

8. Не разрешайте детям забираться на тумбу и виснуть на дверях.

Версия 2018(1)

Изготовитель: ИП Разливаев М.С., Россия, 347360 Ростовская обл. г. Волгодонск ул. Цимлянская, д.456
Изготовлено для: ООО Торговый Дом Три Я, Россия, 347360 Ростовская обл. г. Волгодонск, ул. Портовая 1

SMART
мебель

Набор мебели для прихожей «Фьюжн»

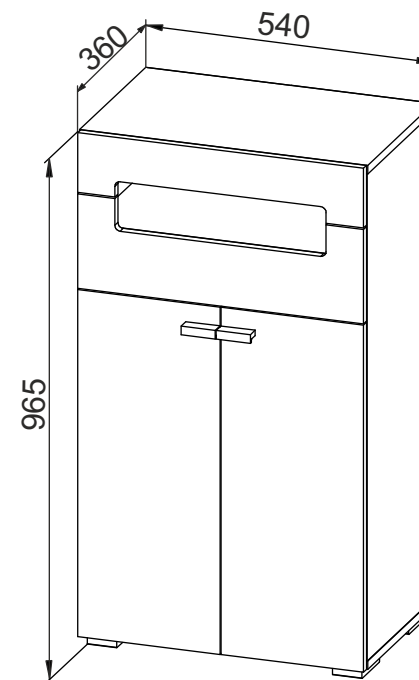

**Тумба
комбинированная**

ПАСПОРТ И СХЕМА СБОРКИ

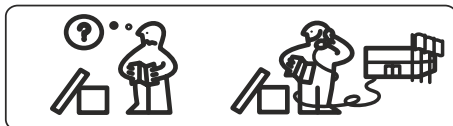
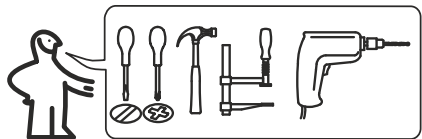

Сборку рекомендуется производить с помощью специалиста.

Упаковку с этикеткой сохранять до конца сборки!

Предприятие оставляет за собой право вносить некоторые конструктивные изменения, не ухудшающие внешний вид и не влияющие на функциональные свойства изделия.

Состав изделия

| № | Наименование детали | Кол-во | Пакет |
|----|--------------------------------------|--------|-------|
| 1 | Стенка левая тумбы 913x341 | 1 | 1 |
| 2 | Стенка правая тумбы 913x341 | 1 | |
| 3 | Панель горизонтальная нижняя 540x341 | 1 | |
| 4 | Крышка тумбы 540x341 | 1 | |
| 5 | Панель горизонтальная 506x340 | 2 | |
| 6 | Стенка ящика задняя 449x86 | 1 | |
| 7 | Стенка ящика передняя 449x86 | 1 | |
| 8 | Стенка ящика правая 300x86 | 1 | |
| 9 | Стенка ящика левая 300x86 | 1 | |
| 10 | Дверь правая 651x267 | 1 | |
| 11 | Дверь левая 651x267 | 1 | |
| 12 | Фасад ящика 177x536 | 1 | |
| 13 | Панель декоративная 112x536 | 1 | |
| 14 | Стенка задняя 943x267 | 2 | |
| 15 | Дно ящика 480x298 | 1 | |
| | Профиль соединительный L=158 | 1 | |
| | Профиль соединительный L=367 | 1 | |
| | Профиль соединительный L=353 | 1 | |
| | Фурнитурный пакет | 1 | |



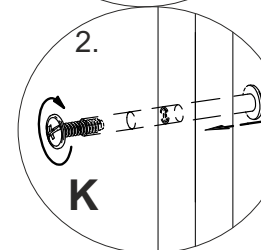
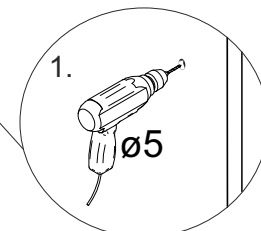
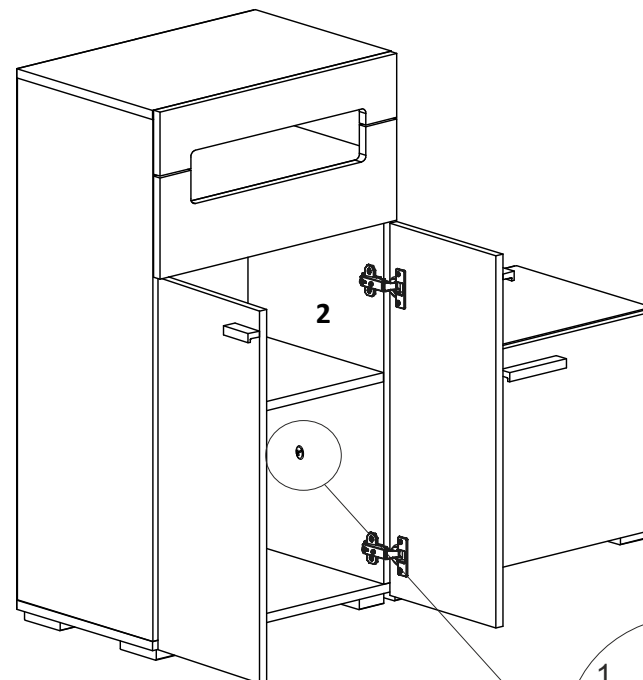



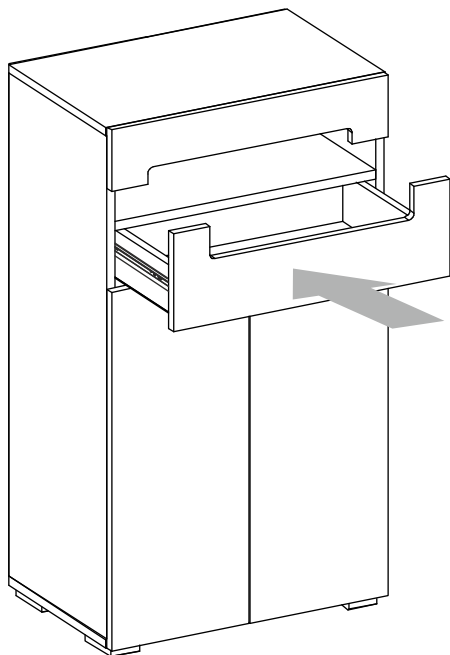



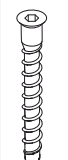
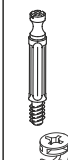

ШАГ 11

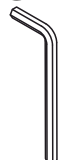

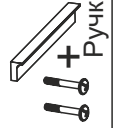
ШАГ 10

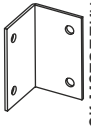

Фурнитура

| | | | | | | | |
|---|---|---|---|---|---|---|---|
| A | B | C | D | E | F | G | H |
|  |  |  |  |  |  |  |  |
| Евровинт 7x50 | Стяжка эксцентриковая | Шканти 8x30 | Саморез 3,5x16 | Саморез 4,2x16 | Петля накладная | Ключ 4,0 мм | Саморез 4x30 |
| 12 шт. | 12 шт. | 14 шт. | 56 шт. | 12 шт. | 4 шт. | 1 шт. | 2 шт. |
| I | J | K | L | M | N | O | P |
|  |  |  |  |  |  |  |  |
| Опора Н-20 | Ручка | Стяжка межсекционная | Подвеска/Уголок | Гвоздь | Заглушка пластиковая | Уголок металлический | Направляющая 300 мм |
| 4 шт. | 2 шт. | 1 шт. | 2 шт. | 28 шт. | 4 шт. | 3 шт. | 1 комп. |

Требуемый дополнительный инструмент

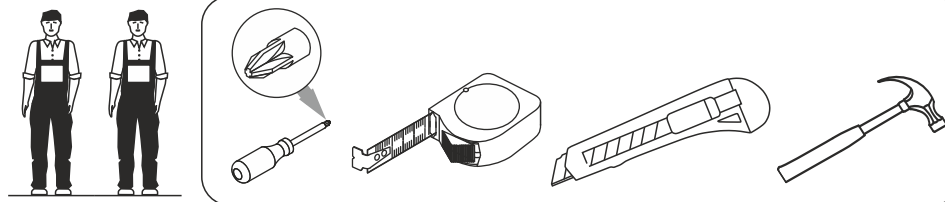

Конструкционные материалы для изготовления изделия
 - основной конструкционный материал - плита древесностружечная облицованная пленкой на основе термореактивных полимеров (ламинированная) - ЛДСП по ГОСТ 32289-2013;

ШАГ 1

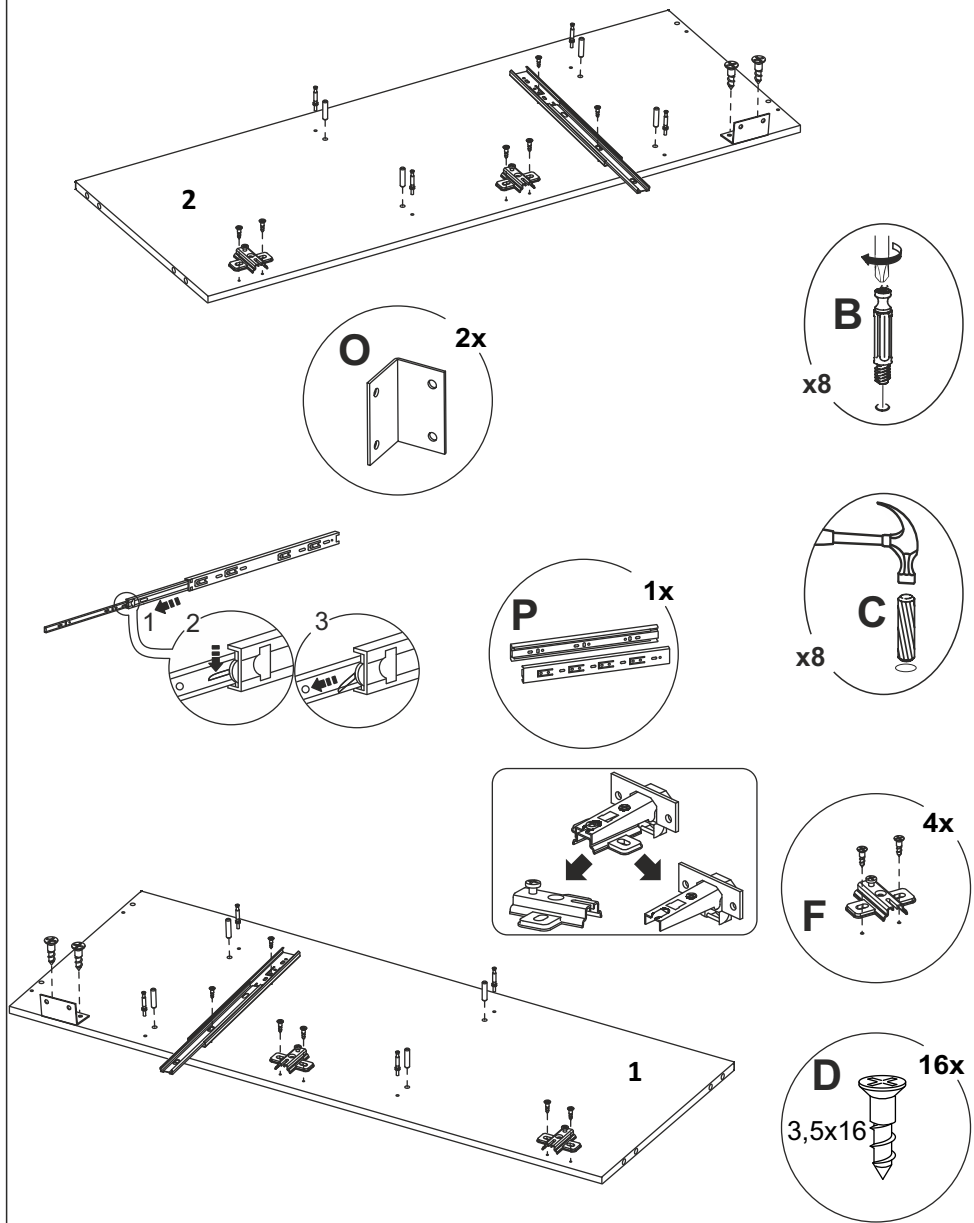

ШАГ 9

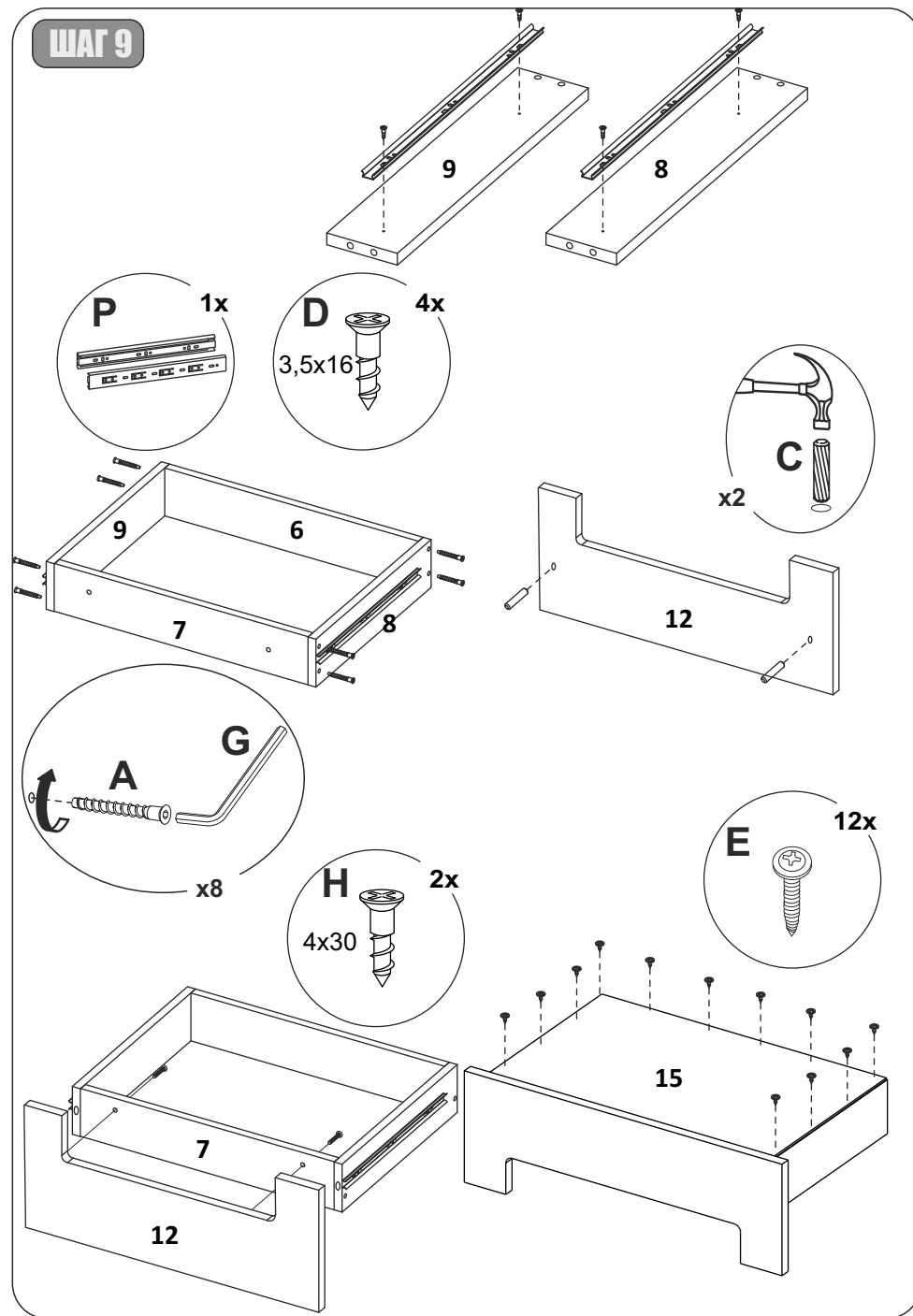

ШАГ 8

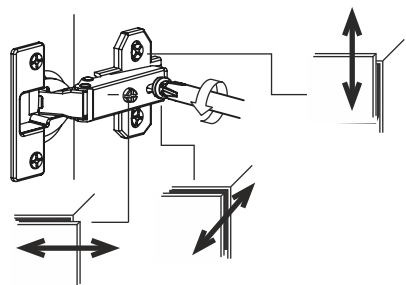
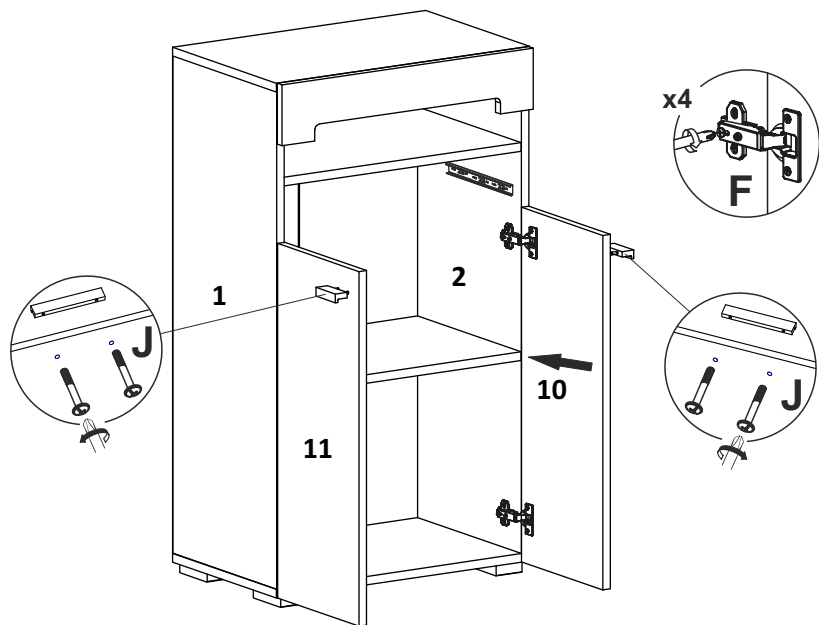

Настройка положения дверей регулировкой петель

ШАГ 2

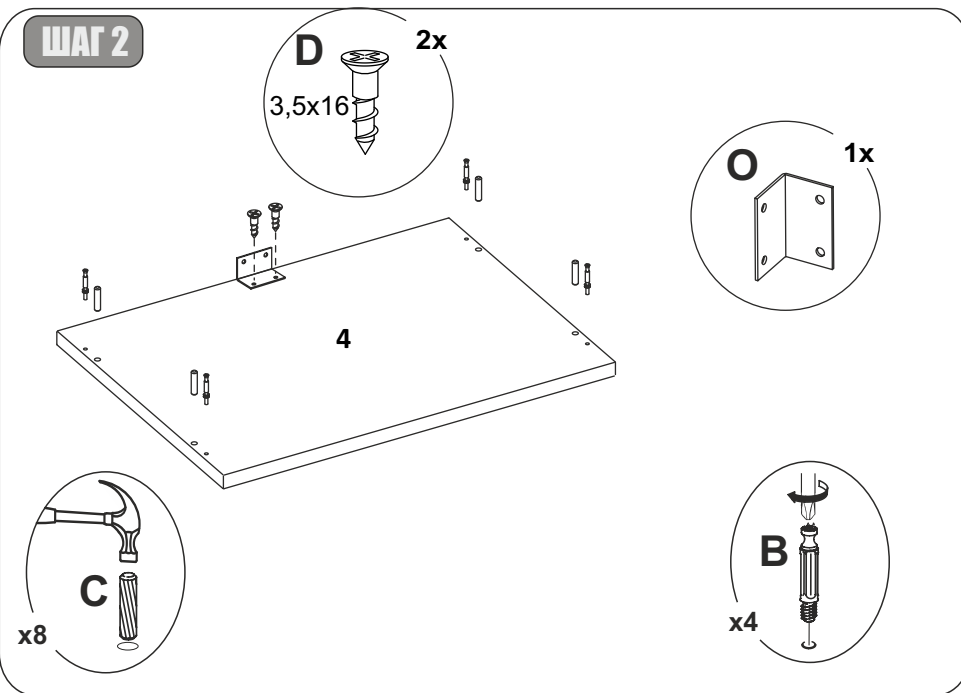

ШАГ 3

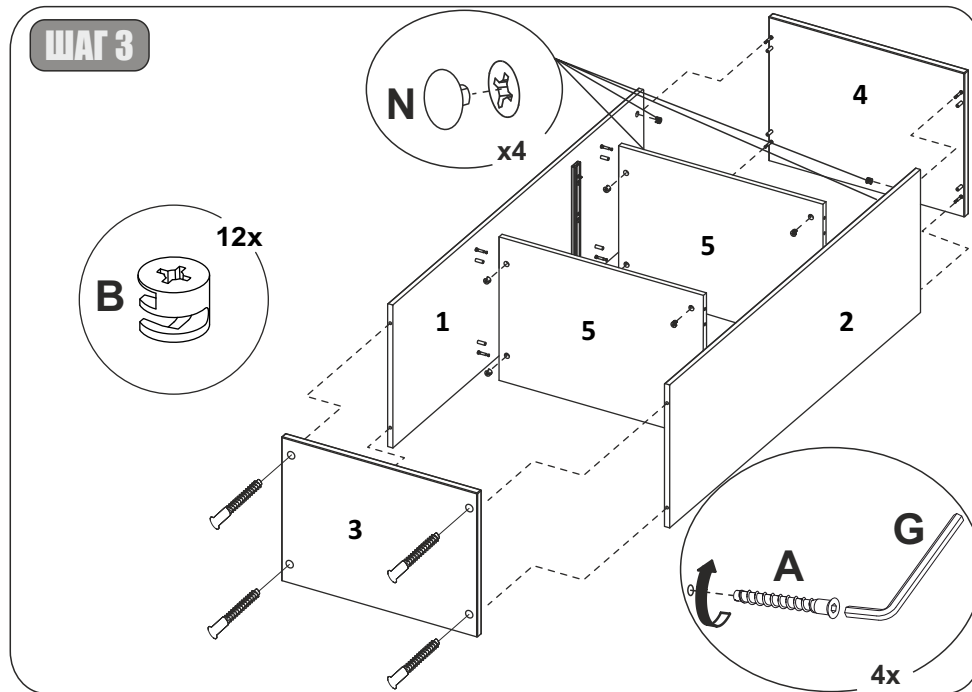

ШАГ 4

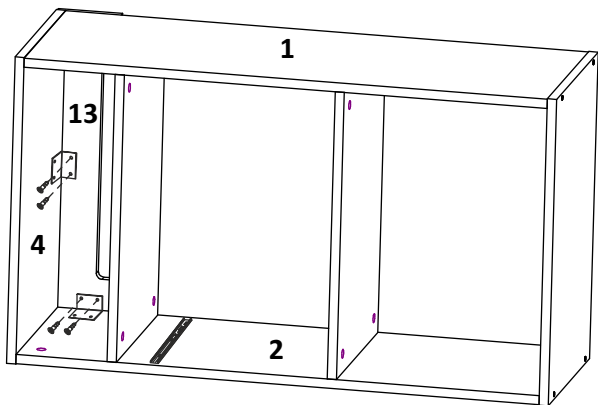
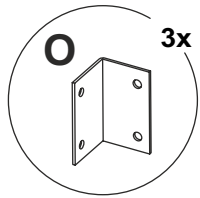

ШАГ 6

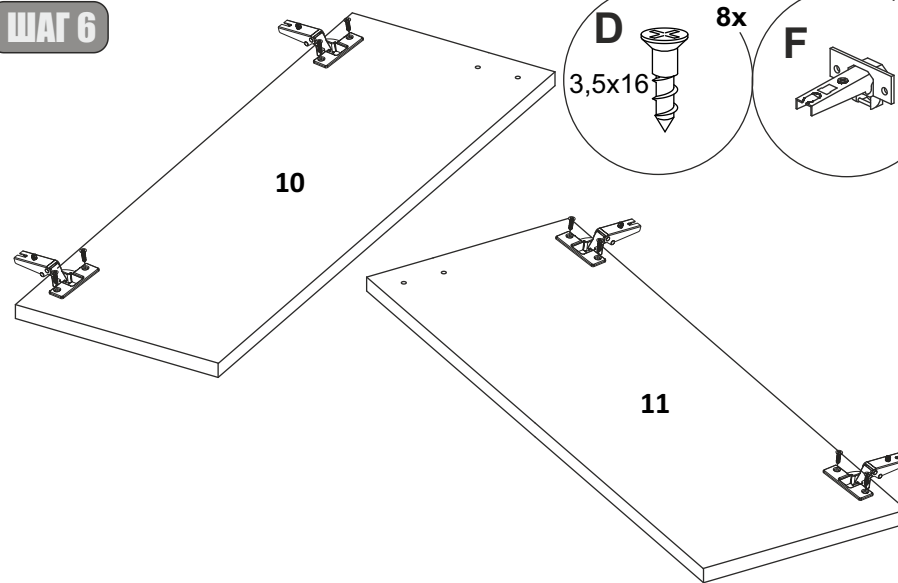
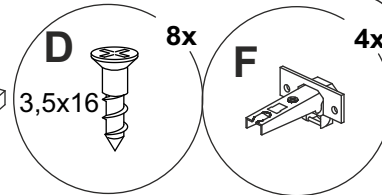

ШАГ 5

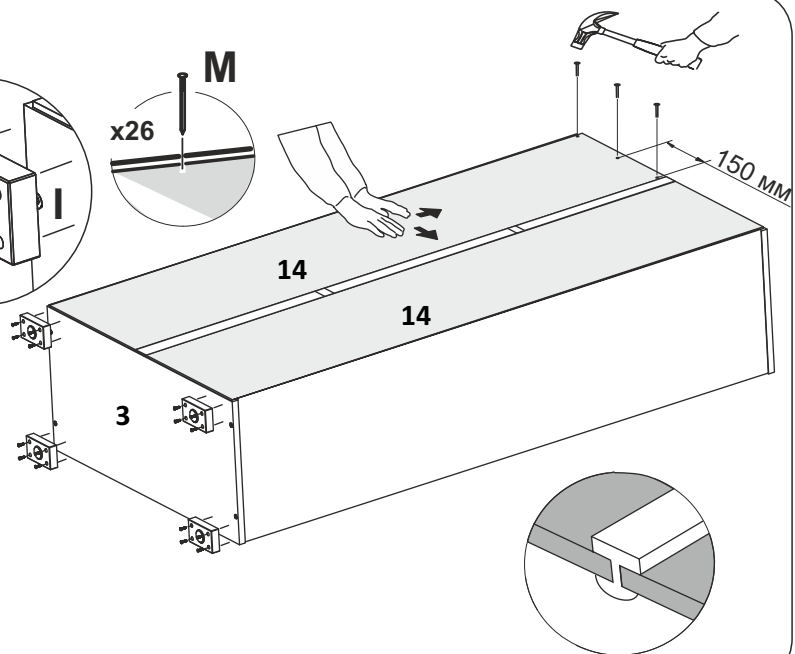
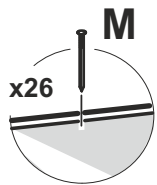
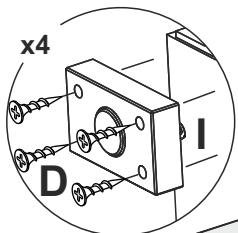

ШАГ 7

