

Правила эксплуатации и ухода за мебелью.

Мебель должна храниться и эксплуатироваться в закрытых отапливаемых помещениях при температуре не ниже +2°С и относительной влажности воздуха от 45 до 70%.

При ослаблении крепления соединений необходимо периодически подтягивать винты

Поверхности изделий следует предохранять от механических повреждений. Не допускается применение соды, порошков и других материалов содержащих абразив. Поверхность изделий следует протирать влажной, мягкой тканью. Для глянцевых фасадов рекомендуется использовать средства по уходу за мебелью, не содержащих растворителей, кислот и щелочей.

Помните, что сохранность и долговечность изделия зависит не только от её конструкции и качества материалов, но и от правильной эксплуатации и ухода за ней.

Гарантийные обязательства

Предприятие-изготовитель гарантирует соответствие изделия требованию ГОСТ 16371-93 при соблюдении потребителем условий эксплуатации и хранения.

Гарантийный срок эксплуатации 18 месяцев. Срок исчисляется со дня продажи изделия.

Гарантия не распространяется на мебель, имеющую механические повреждения (изломы, царапины, и др.), возникшие в процессе неправильной сборки и эксплуатации, утолщение деталей от попадания на них влаги (разбухание), возникшее от неправильного ухода за мебелью, не имеющую штампа ОТК в свидетельстве о приемке.

Дефекты производственного характера, обнаруженные в течение гарантийного срока, устраняются за счет предприятия-изготовителя.

Дефектами мебели не являются:

- незначительная разнооттеночность и разнофактурность облицовочных тканей и кожзаменителей, «бликование» их при изменении освещенности;
- легкие складки на облицовочном материале мягких элементов, возникающие после снятия нагрузок и исчезающие после разглаживания рукой;
- потертости мебельных покрытий, возникшие в результате эксплуатации мебели

Срок службы изделия - 10 лет.

СВИДЕТЕЛЬСТВО О ПРИЕМКЕ

Стол угловой левый

ЛД.510070.000ПС

Изготовлен в соответствии с обязательными требованиями государственных стандартов, действующей технической документацией и признан годным для эксплуатации.

Штамп ОТК _____

Дата продажи _____

Штамп магазина _____

ООО "АЛМАЗ" Россия, 347360, г. Волгодонск, Ростовская обл.
Ул. 7-я Заводская, 56. Тел. (86392) 7-79-78, факс 7-75-49.



**ЛЮБИМЫЙ
МЕБЕЛЬ ДОМ**



Паспорт и инструкция по сборке набора мебели бытовой корпусной "Александрия"

**Стол угловой левый
ЛД.510070.000ПС**

Уважаемый покупатель!

Для удобства транспортирования и предотвращения повреждения набора, изделия поставляются в разобранном виде. Стоимость сборочных работ в стоимость набора не включена.

Внимание!!!

Сохраняйте этикетки с обозначением изделия до полной сборки.
Технические характеристики

Набор мебели бытовой корпусной "Амели" изготовлен в соответствии с требованиями ГОСТ 16371-93. "Мебель. Общие технические условия.". Декларация о соответствии ТС N RU Д-РУ.АУ04.В.11396. Действительна по 16.03.2018г.

Внимание! Предприятие-изготовитель оставляет за собой право вносить незначительные изменения, не ухудшающие качество изделия.

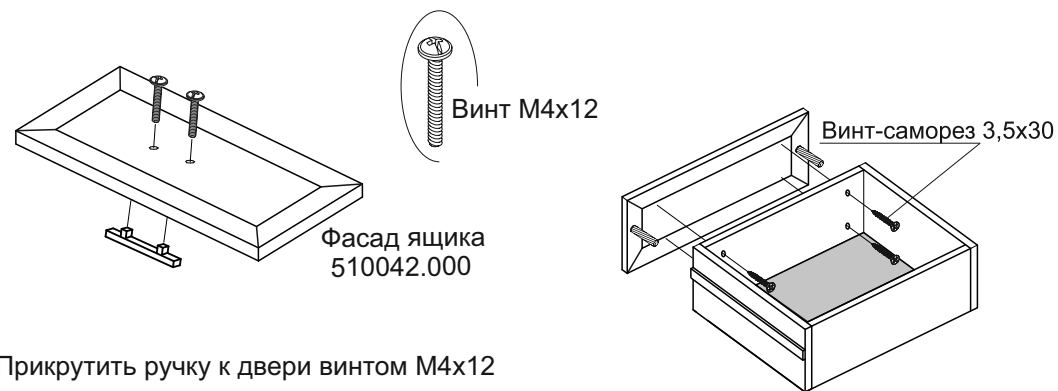
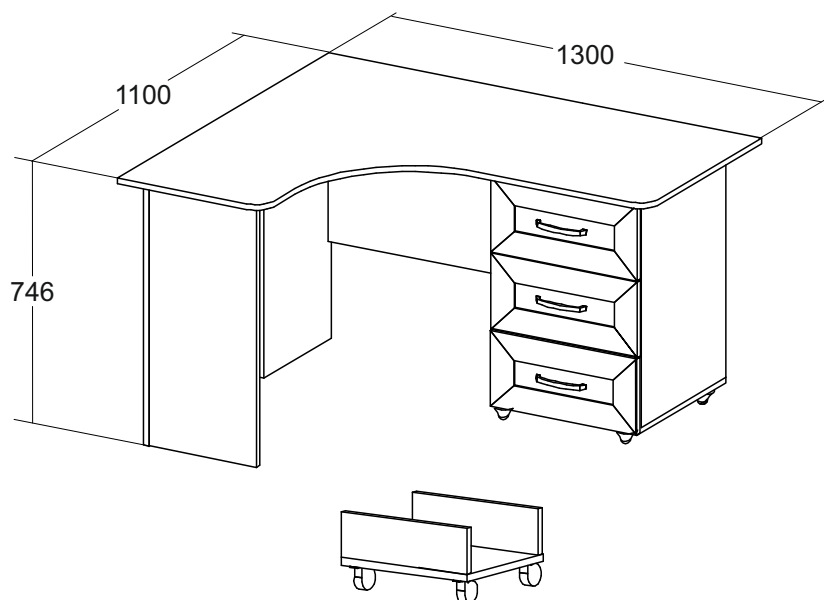

Прикрутить ручку к двери винтом М4х12

Второй и третий ящик собираются аналогично.

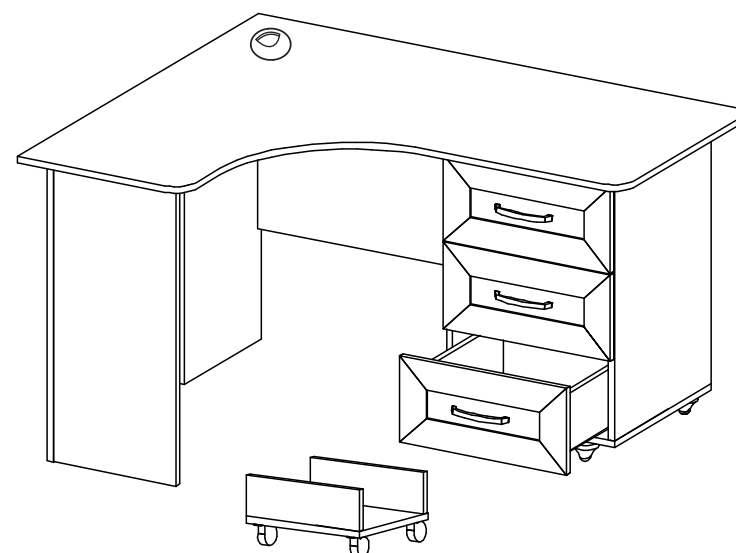

Упаковочная ведомость

Наименование детали	Маркировочный №	Кол-во	№ по рис.	Пакет №
Фасад ящика	510042.000	3	1а	4
Стенка вертикальная	510070.001	1	1	2
Стенка вертикальная правая	510050.001	1	2	1
Стенка вертикальная левая	510050.002	1	3	
Стенка горизонтальная нижняя	510040.003	1	4	
Планка	510050.003	1	5	2
Стенка вертикальная	510070.002	1	6	
Стенка вертикальная	510070.003	1	7	
Стенка задняя ДВП 629x424	510050.008	1	8	1
Столешница	510070.004	1	9	3
Стенка вертикальная	280020.016	2	10	1
Стенка горизонтальная	280020.017	1	11	2
Распорка	510050.005	1	12	

Сборка ящика.

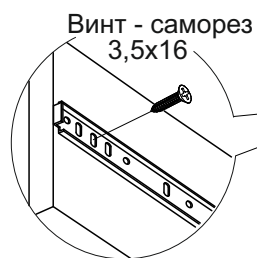
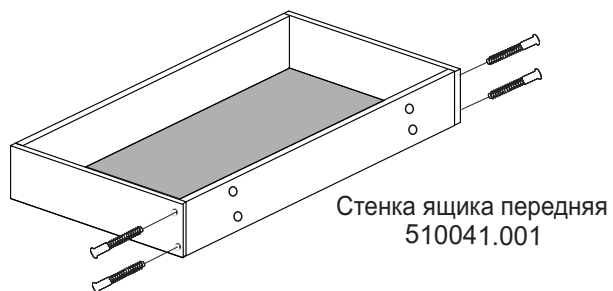
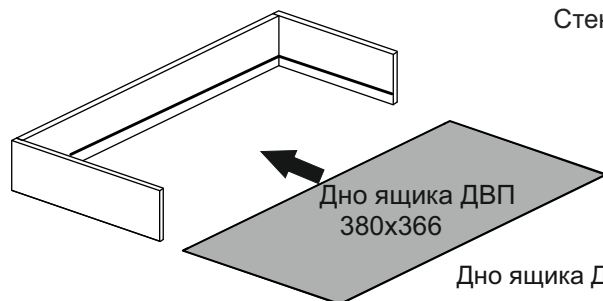
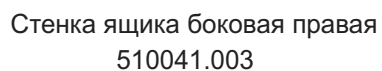
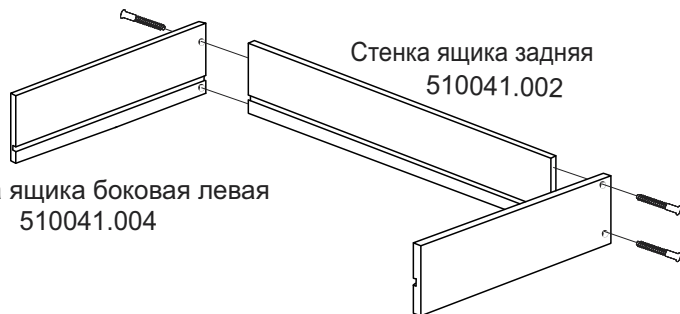
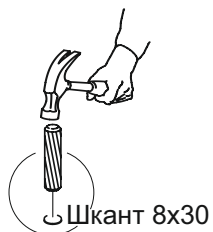
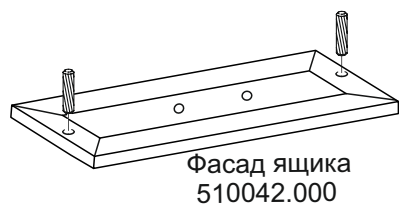

По наконкам провести осевую линию
и прикрутить направляющие.

Упаковочная ведомость

Наименование детали	Маркировочный №	Кол-во	№ по рис.	Пакет №
Стенка ящика передняя	510041.001	3	13	1
Стенка ящика задняя	510041.002	3	14	
Стенка ящика боковая правая	510041.003	3	15	
Стенка ящика боковая левая	510041.004	3	16	
Дно ящика ДВП 380x366	510041.005	3	17	
Фурнитура		1		

Комплект фурнитуры

Наименование	Количество
Гвоздь 1,6x25	18
Винт-саморез 3,5x30	12
Шуруп 6x40	4
Винт-саморез 3,5x16	54
Шкант 8x30	22
Евровинт 7x50	32
Заглушка пластиковая для евроинта	32
Заглушка пластиковая для эксцентрика	14
Заглушка самоклеящаяся для евроинта	12
Заглушка для тех.отв Ø 5 мм	4
Заглушка для тех.отв Ø 8 мм	8
Винт М4x12	6
Опора малая	4
Подпятник	6
Направляющая шариковая L-400	3 к
Ключ для евроинта	1
Опора колесная	4
Заглушка для проводов	1
Эксцентрик	17
Шток эксцентрика	17
Ручка	3

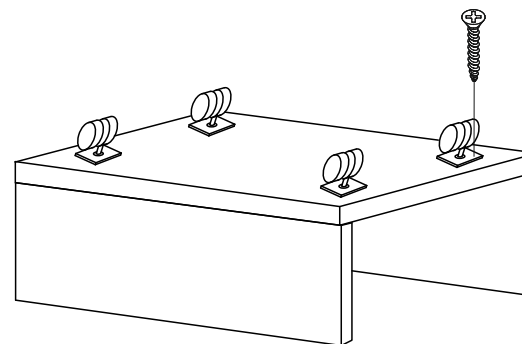
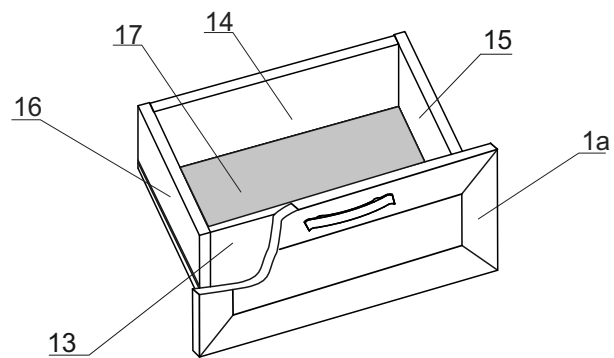
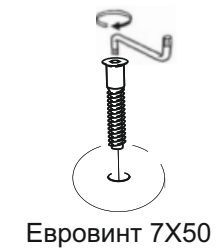
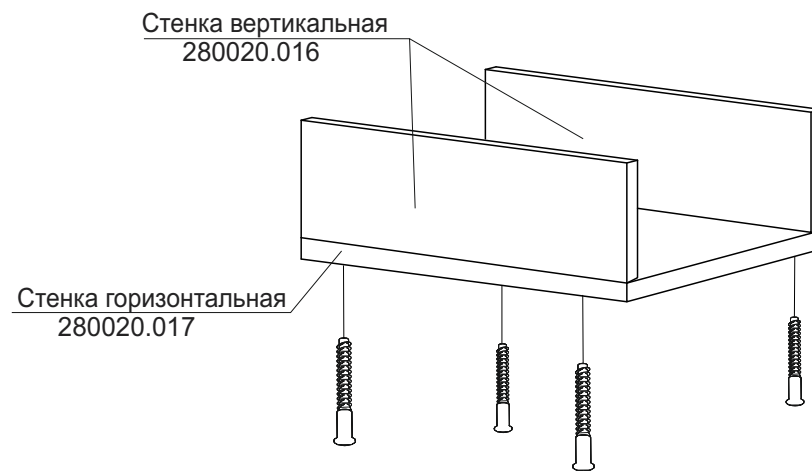
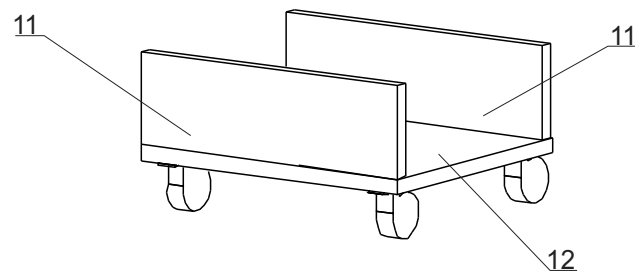
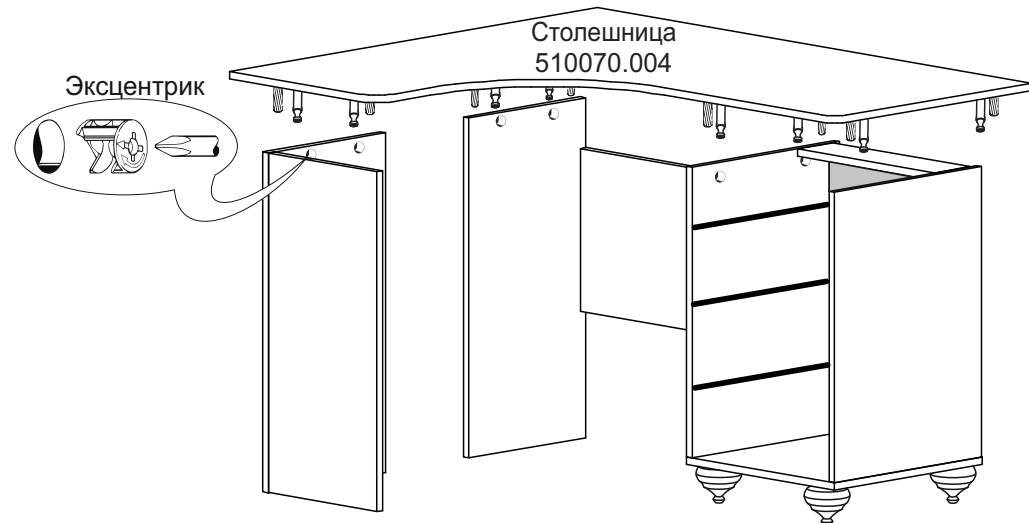
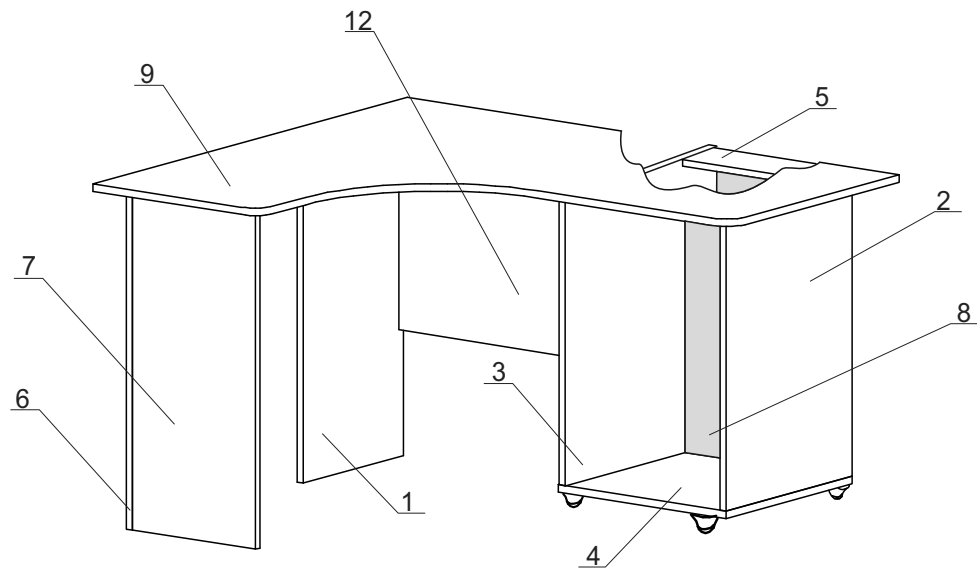

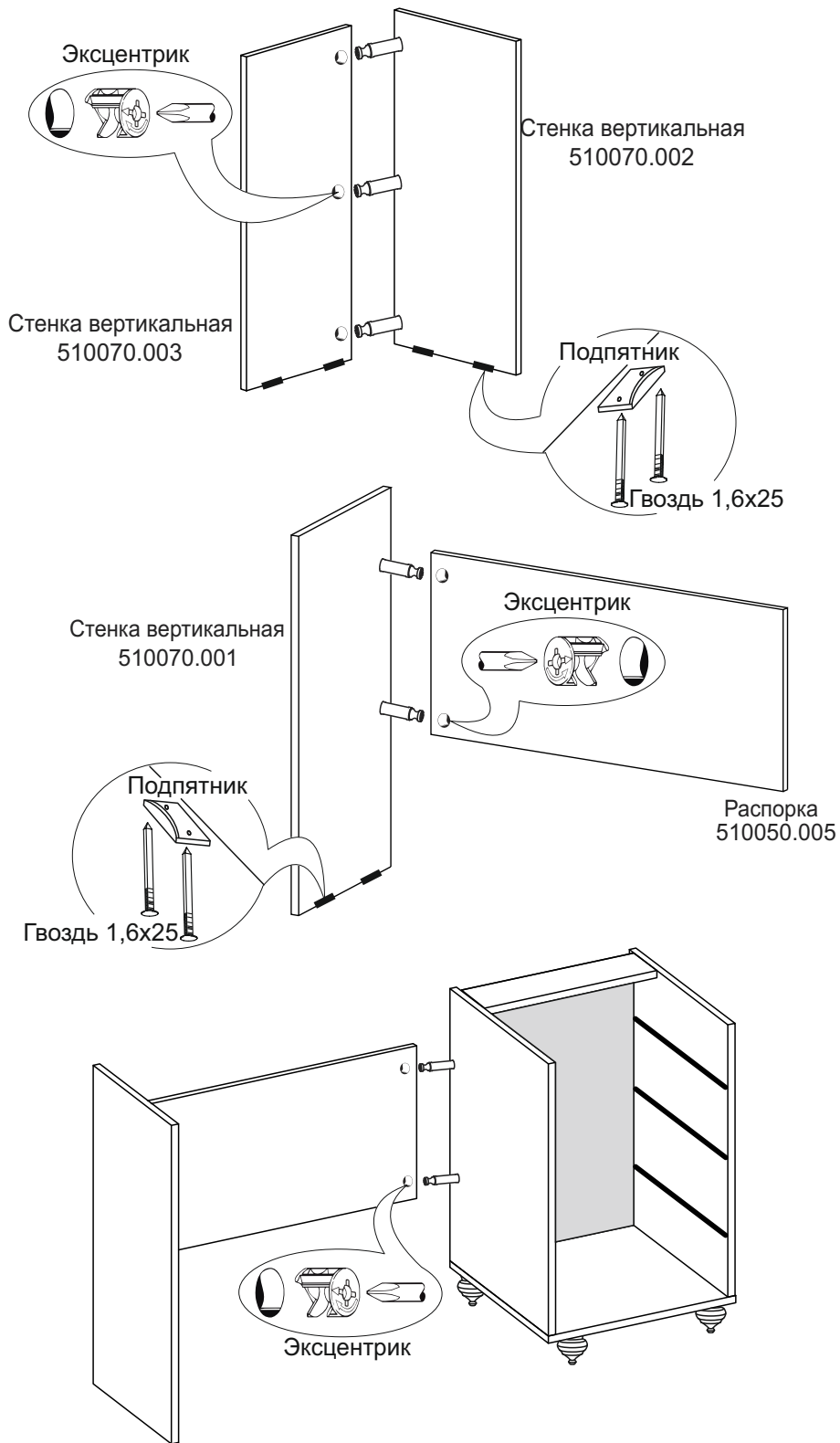

Инструкция по сборке.

Учитывая конструктивные и функциональные особенности производитель рекомендует пользоваться услугами профессиональных сборщиков. При самостоятельном монтаже Вам необходимо руководствоваться настоящей инструкцией и схемами сборки отдельных изделий. Фирма-производитель не несет ответственность за повреждения, полученные в результате неправильной сборки.

Изделия следует собирать на ровном полу, покрытом тканью или бумагой. Для работы необходимо иметь молоток, деревянный брусок, обернутый тканью, отвертки, угольник 90°, ножницы, рулетку, линейку.

Последовательность сборки.

