

Шкаф навесной ШН-100 "МАРТИН"

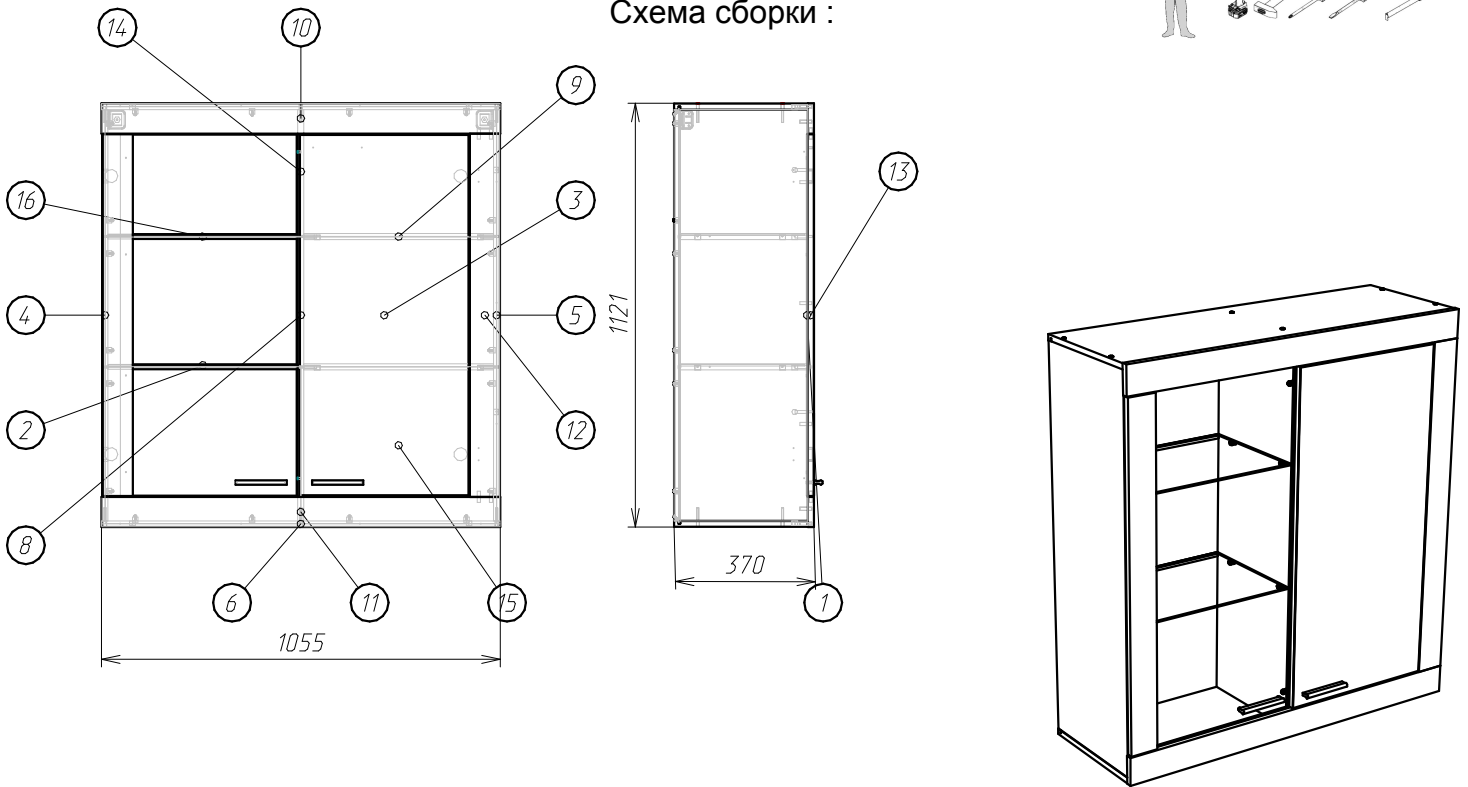

Схема сборки :



Детализировка :

Поз.	Наименование	Кол-во	Длина	Ширина
1	Стекло вставка	1	955	466
2	Полка стекло	2	500	327
3	Дверь	1	955	448
4	Боковина левая	1	1088	354
5	Боковина правая	1	1088	354
6	Крышка	2	1054	354
8	Стойка средняя	1	1088	338
9	Полка глухая	2	502	338
10	Планка горизонтальная	1	1055	80
11	Планка горизонтальная	1	1055	80
12	Планка вертикальная	1	961	80
13	Дверь планка	1	956	80
14	ДВП задняя стенка	2	1035	343
15	ДВП задняя стенка	2	517	414
16	Планка соедин. ДВП	2	502	

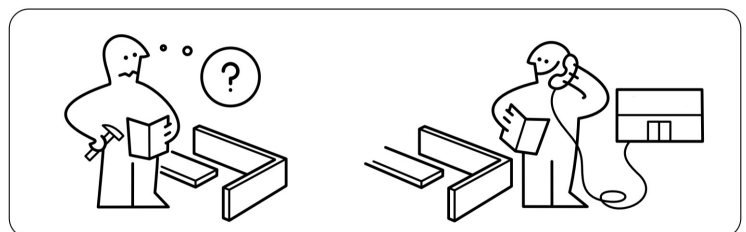
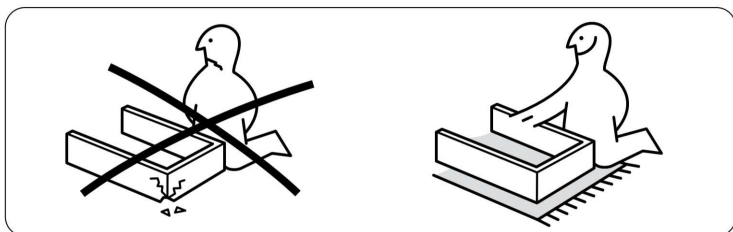

Фурнитура :

Поз.	Вид	Наименование	Кол.
17		Шкант 8x30	21
18		ПВА тюбик	1
19		Ключ шестигранный	1
20		Ручка С-24 128мм	2
21		Петля 90* ВZ-90 Slidwe-on	2
22		Навес-уголок с заглушкой для крепления к стене	2
23		Петля для ДСП накладная	2
24		Стяжка Эксцентриковая	16
25		Евровинт 7x50	12
26		Фиксатор задней стенки	20
27		Дюбель 8x40	2
		Заглушка самоклеяка	28
31		Полкодержатель с присоской	10
33		Шуруп 4x45 для крепления к стене	2
34		Шуруп 4x30 к ручке	2
35		Шуруп 4x20 к ручке на стекло	2
36		Шайба пластиковая на стекло	6
37		Шуруп 3,5x16	16
38		Евровинт 6,3x13 к планке петли	8
39		Гвоздь 1,2x25	40

Шаг.1

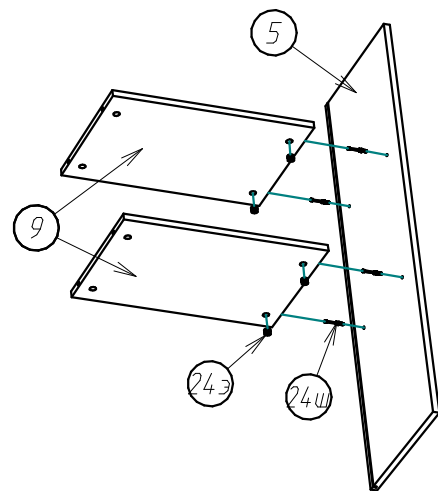

Шаг.2

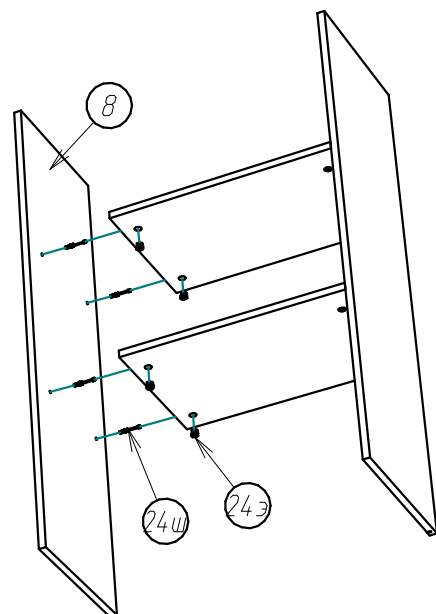

Шаг.3

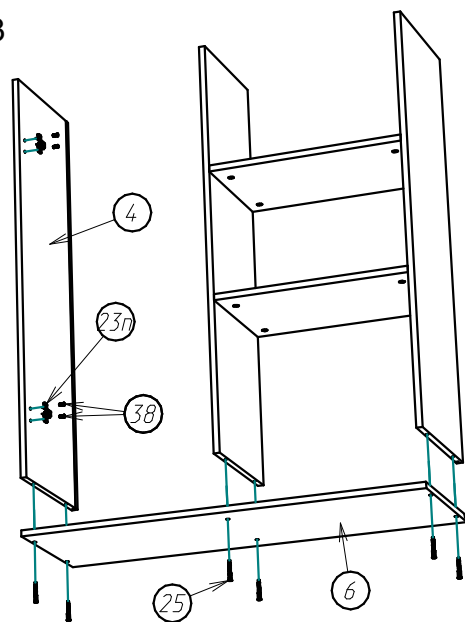

Шаг.4

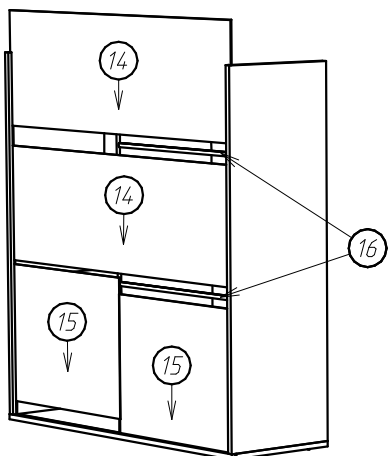

Шаг.5

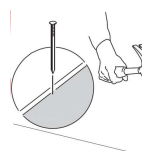
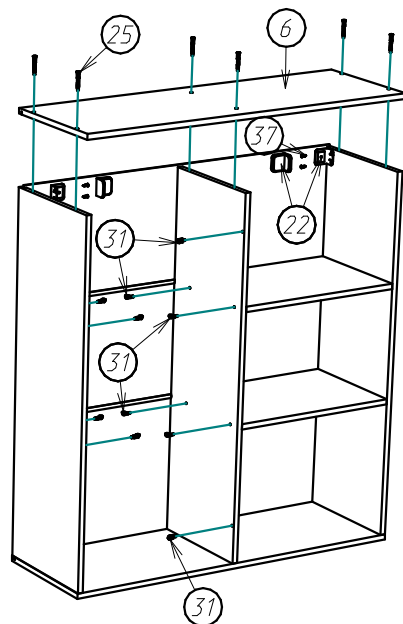

Интервал 90-110мм.

Шаг.6

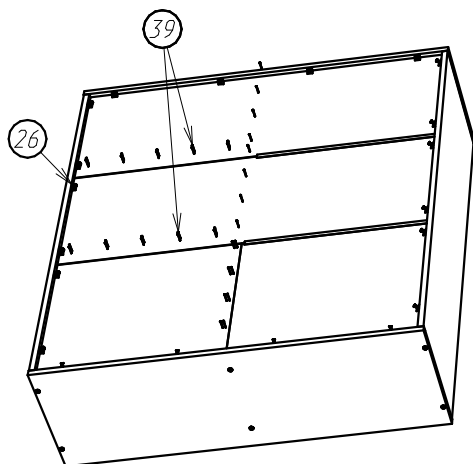

Шаг.7

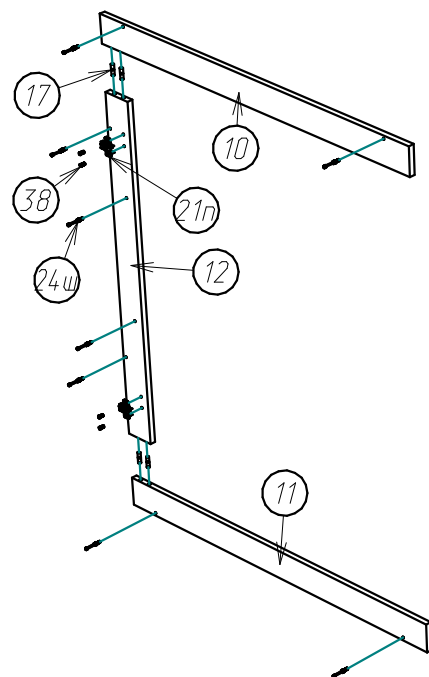

Выдержать 20-30 мин. под нагрузкой.

Шаг.8

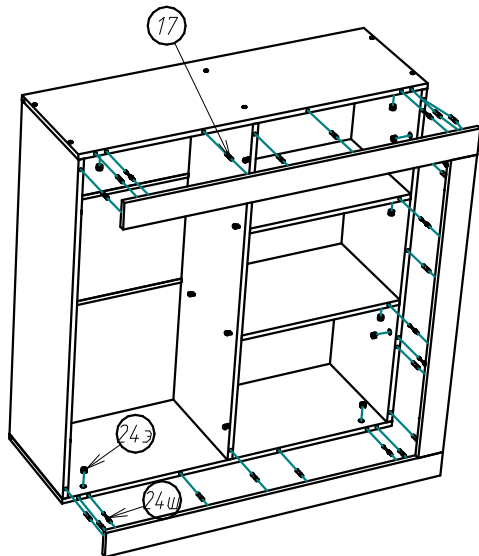

Установка тела петли :

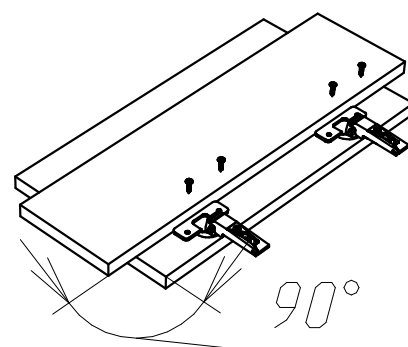

4.

До сверловка отверстий под ручки :

- 1) подложи брусок.
- 2) сверло D4.5-5мм.

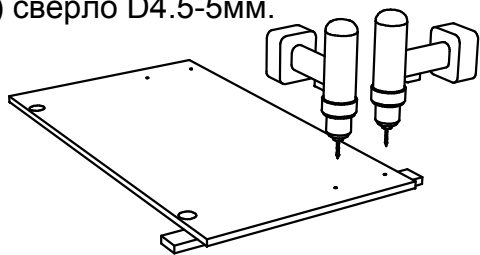

Шаг.9

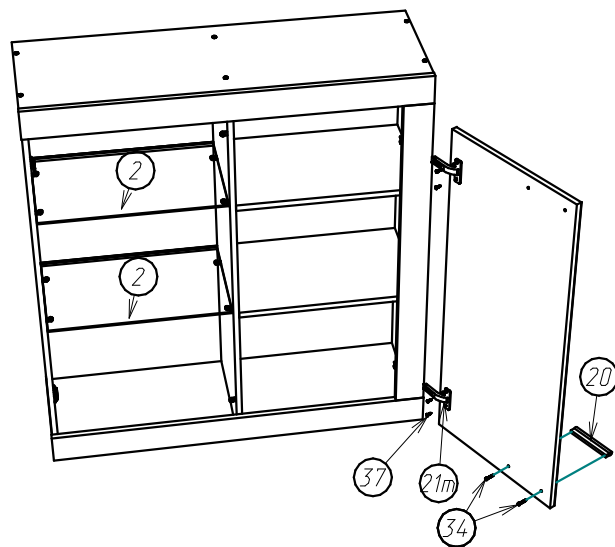

Шаг.10

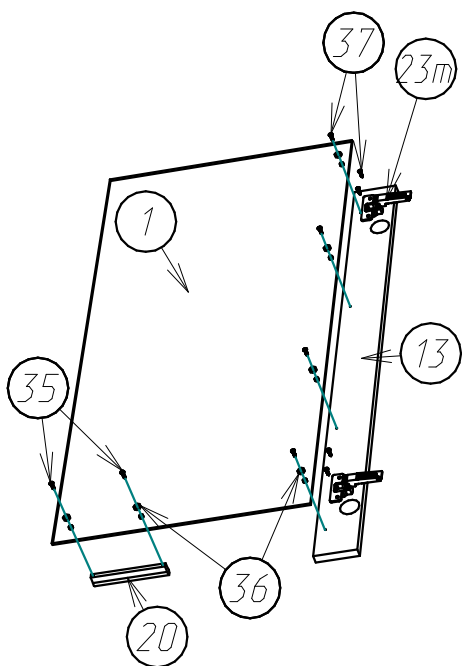

Шаг.11

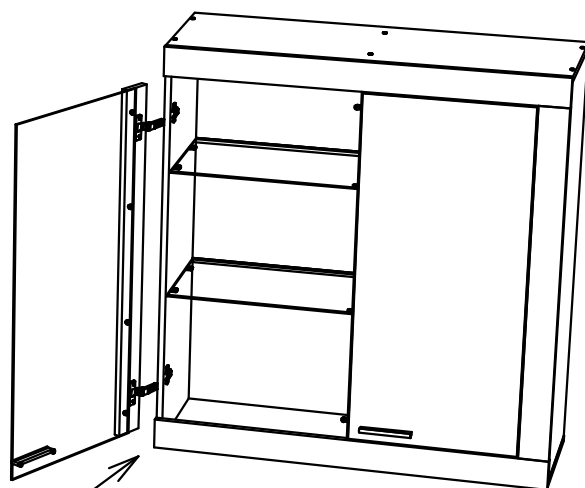

Шаг.12

Изделие крепится на стену.

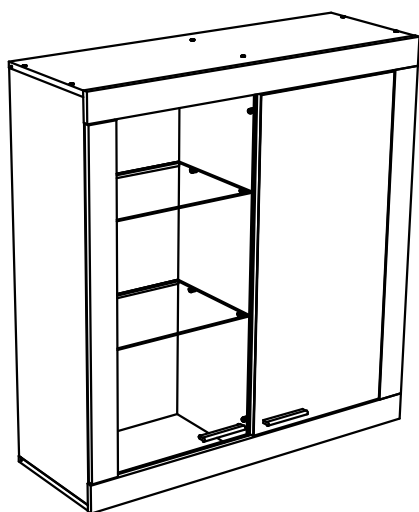

Схема регулировки фасадов (дверок) :

