

Гостиная "МАРТИН".

Схема сборки :

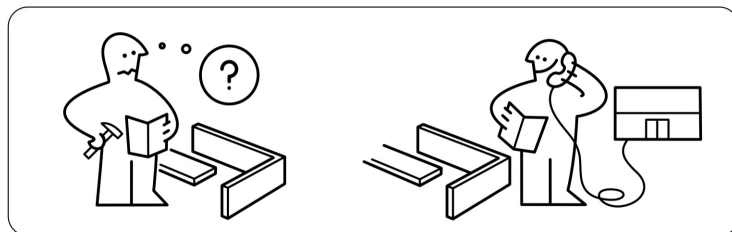
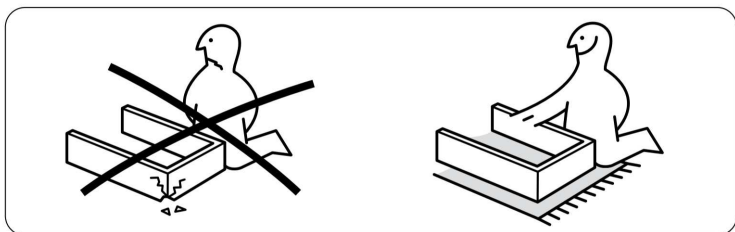
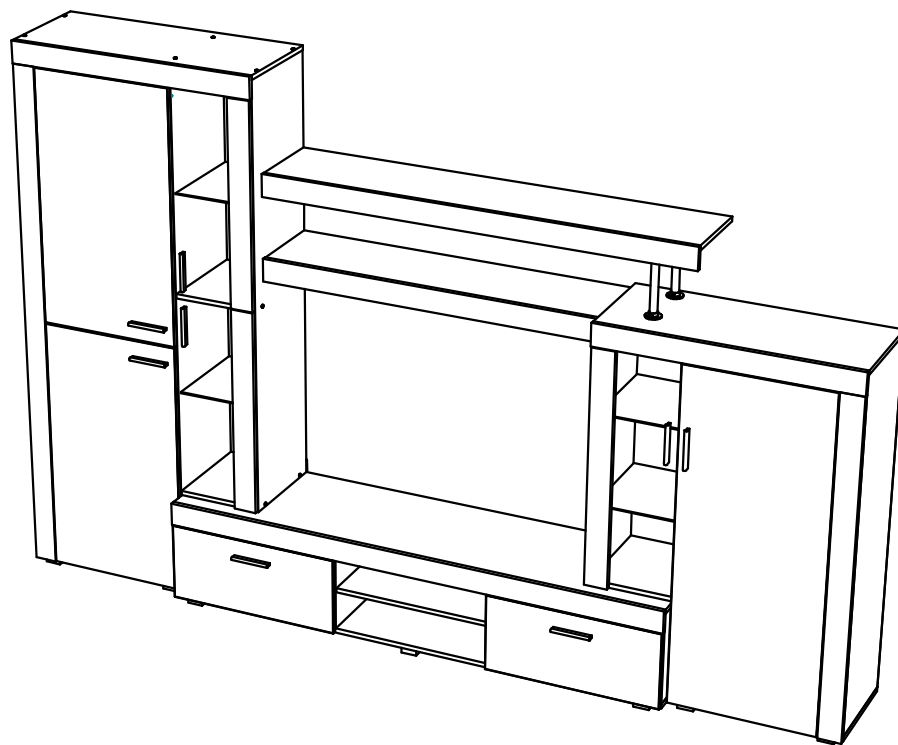
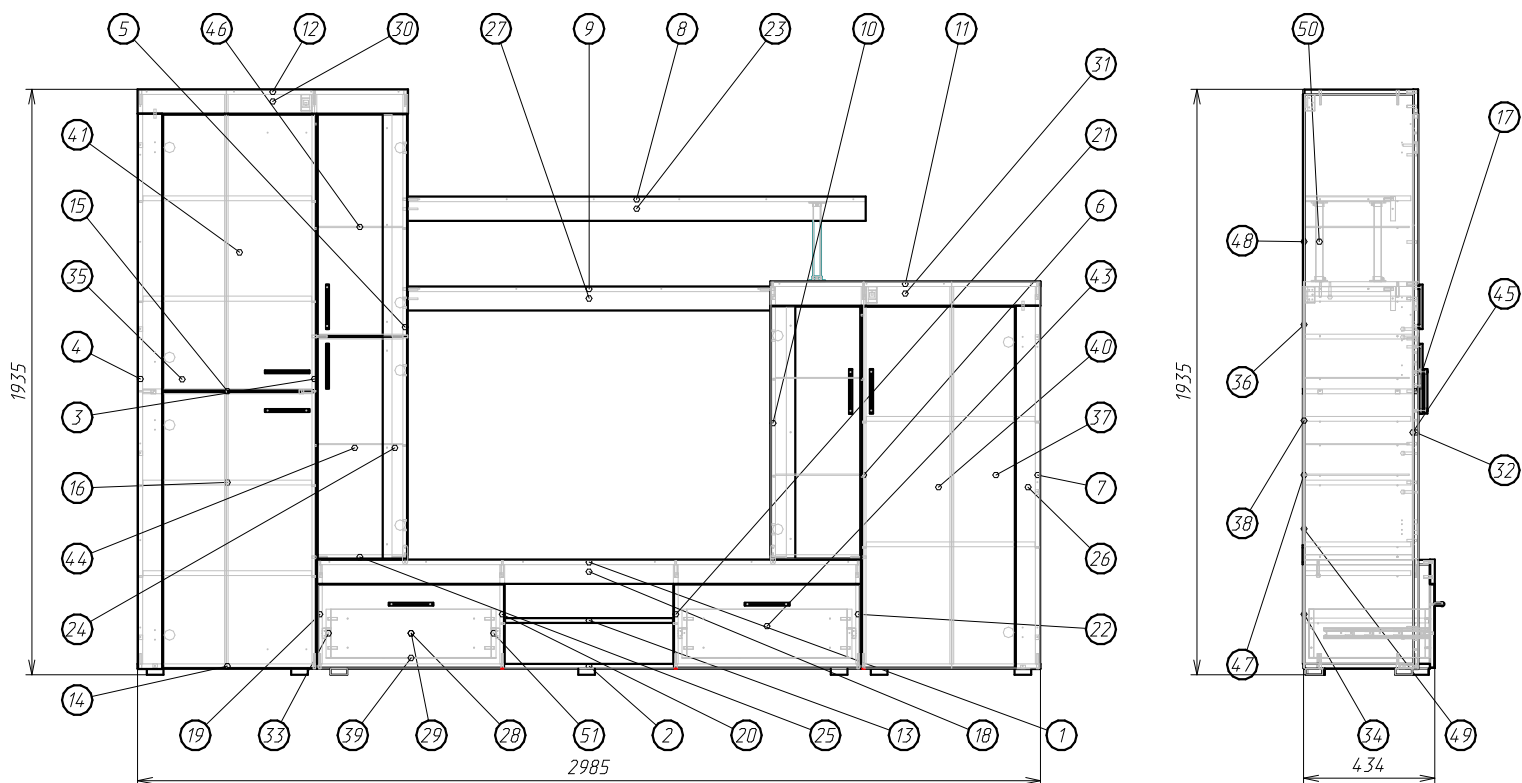

Детализировка :

Поз.	Наименование	Кол-во	Длина	Ширина	Пакет
1	Крышка	1	1798	415	1
2	Дно	1	1798	415	1
10	Боковина левая	1	904	360	1
13	Полка	1	556	410	1
15	Горизонтальная	1	560	360	1
19	Боковина	1	328	415	1
20	Боковина	1	328	415	1
21	Боковина	1	328	415	1
22	Боковина	1	328	415	1
23	Планка горизонтальная	1	1515	80	1
28	Фальш-панель ящика	2	530	160	1
29	Задняя панель ящика	2	530	160	1
33	Бок ящика левый	2	400	160	1
51	Бок ящика правый	1	400	160	1
39	ДВП дно ящика	2	562	400	1
47	Планка соединить ДВП	1	1248		1
48	Планка соединить ДВП	1	973		1
49	Планка соединить ДВП	1	893		1
.					
3	Стойка средняя	1	1883	360	2
6	Стойка средняя	1	1248	360	2
7	Боковина правая	1	1248	360	2
11	Крышка	1	894	360	2
12	Крышка	1	894	360	2
14	Дно	2	594	360	2
16	Полка	6	558	350	2
.					
4	Боковина левая	1	1883	360	3
5	Боковина правая	1	1539	360	3
8	Полка глухая	1	1515	284	3
9	Полка глухая	1	1200	284	3
17	Планка вертикальная	1	1836	80	3
18	Планка горизонтальная	1	1798	80	3
24	Дверь планка	2	733	80	3
25	Вязка	3	284	356	3
26	Планка вертикальная	1	1201	80	3
27	Планка горизонтальная	1	1200	80	3
30	Планка горизонтальная	1	894	80	3
31	Планка горизонтальная	1	894	80	3
51	Бок ящика правый	1	400	160	3
34	ДВП задняя стенка	1	1792	356	3
35	ДВП задняя стенка	2	1912	291	3
36	ДВП задняя стенка	1	1550	306	3
37	ДВП задняя стенка	2	1276	291	3
38	ДВП задняя стенка	1	915	306	3
.					
32	Дверь планка	1	834	80	4
40	Дверь	1	1196	508	4
41	Дверь	2	914	507	4
43	Фасад ящика	2	615	275	4
.					
44	Стекло	2	732	245	5
45	Стекло	1	833	245	5
46	Полка стекло	4	282	346	5

Фурнитура :

Поз.	Вид	Наименование	Кол.
50		Труба D25x264мм	1
52		Направляющие ШПВ 350мм	2
53		Штангодержатель классик D25мм	1
54		Петля 90* BZ-90 Slidwe-on Планка №54п и тело петли №54т	6
55		Шуруп 4x45	12
56		Ручка С-24 128мм	8
57		Опора квадратная	14
58		Ключ шестигранный	1
59		Навес-уголок с заглушкой	2
60		Петля для ДСП накладная планка №60п и тело петли №60т	6
61		Стяжка межсекционная	2
62		Стяжка Эксцентриковая шток №62ш и эксцентрик №62э	27
63		Евровинт 6,5x50	42
64		Дюбель 8x40	2
65		Шкант 8x30	66
68		Шуруп 4x30	10
68		Шуруп 3,5x30 (к опоре и к ящикам)	64
69		Полкодержатель штифт	28
71		Полкодержатель с присоской	18
72		Шуруп 3,5x16	101
73		Гвоздь 1,2x25	200
74		Шайба пластиковая на стекло	15
75		Шуруп 4x20 к ручке на стекло	6
76		Заглушка самоклеяка	32
77		Евровинт 6,3x13	24
78		ПВА тюбик	1

Установка петли :

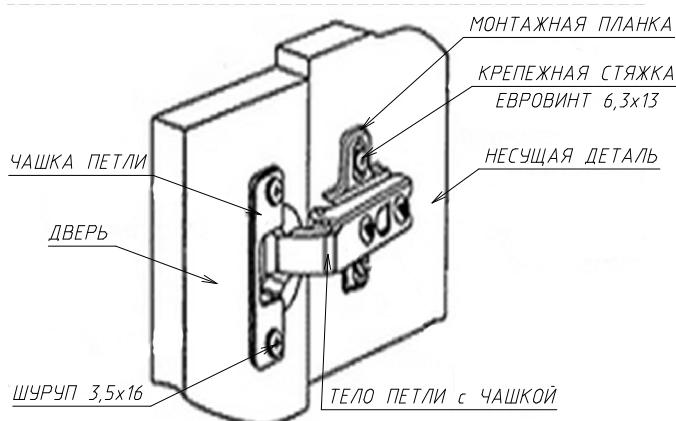

Сборка левого шкафа:

Шаг.1

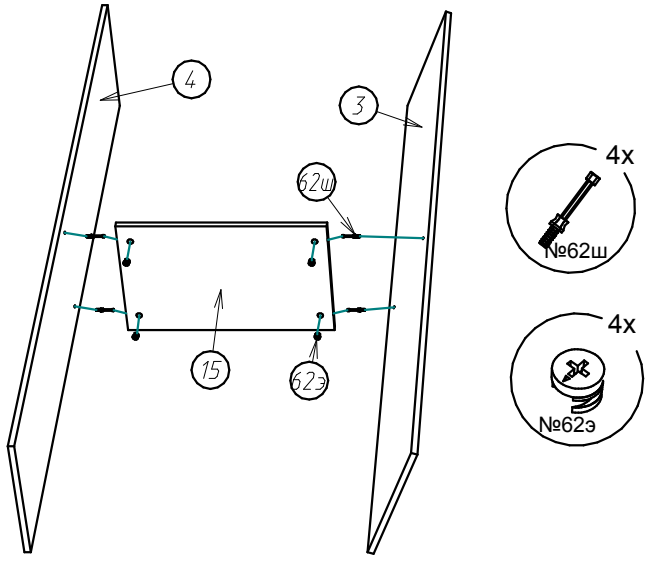

Шаг.2

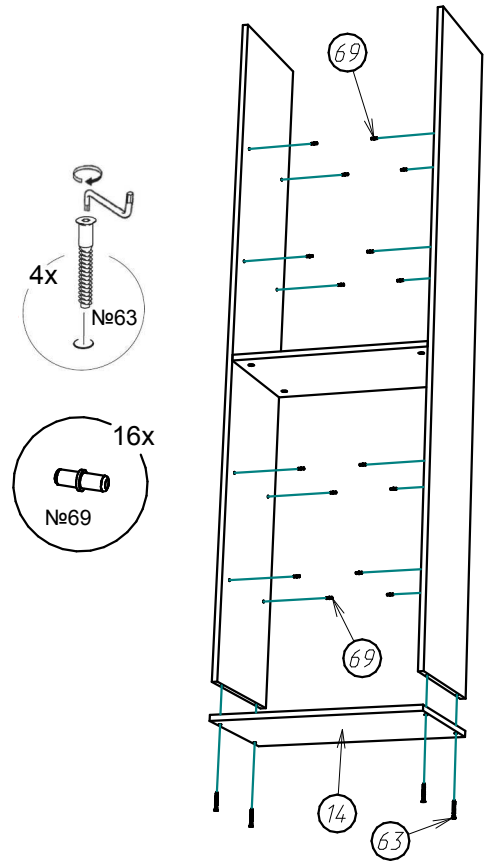

Установка стяжки эксцентриковой :

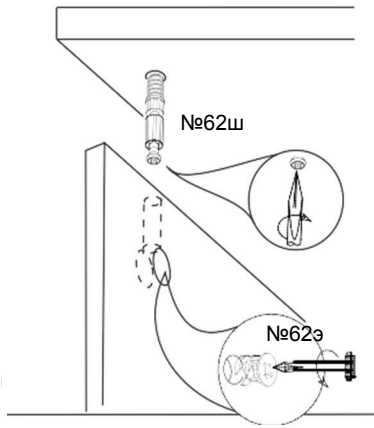

Шаг.3

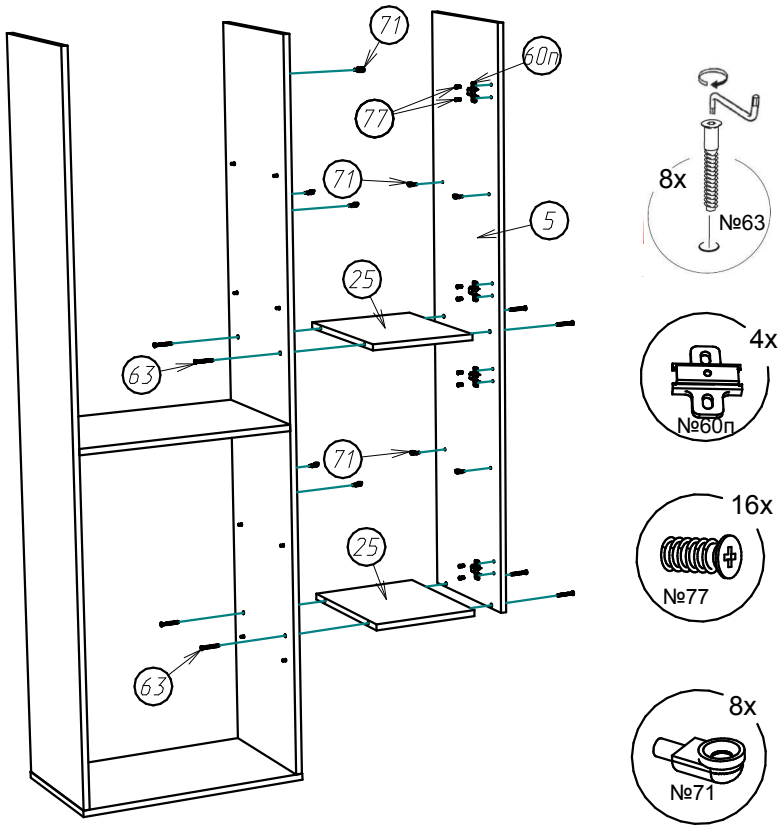

Шаг.4

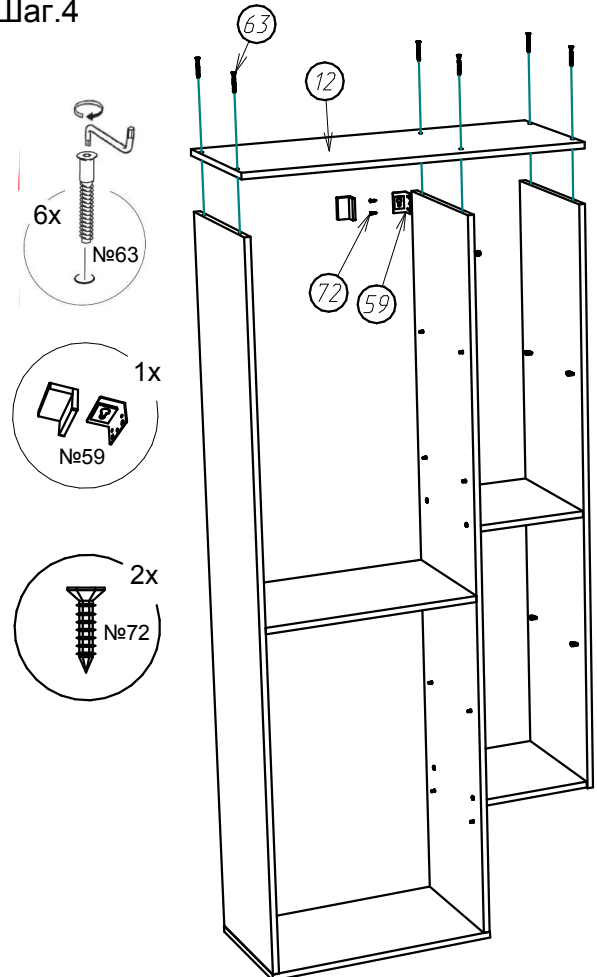

4.



Интервал 90-130мм.

Шаг.5

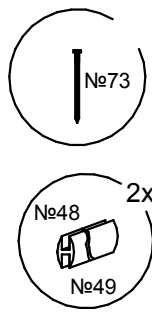
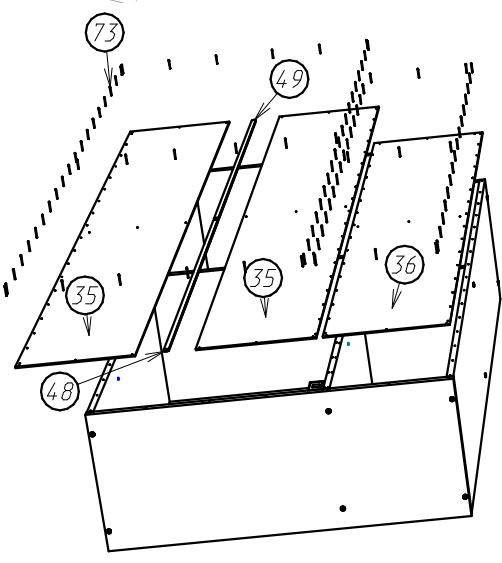

Шаг.6

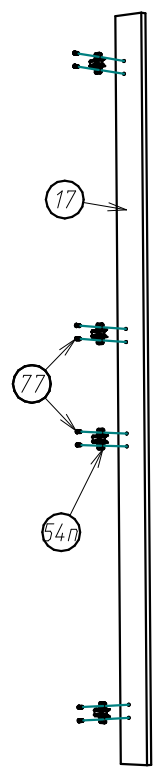
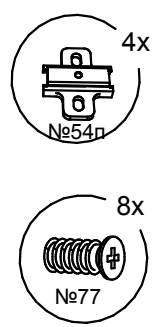

Выдержать 20-30 мин под нагрузкой.

Шаг.7

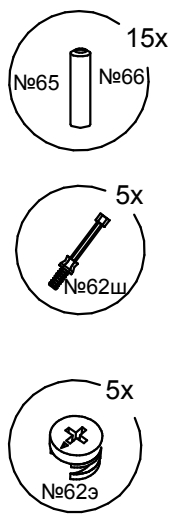
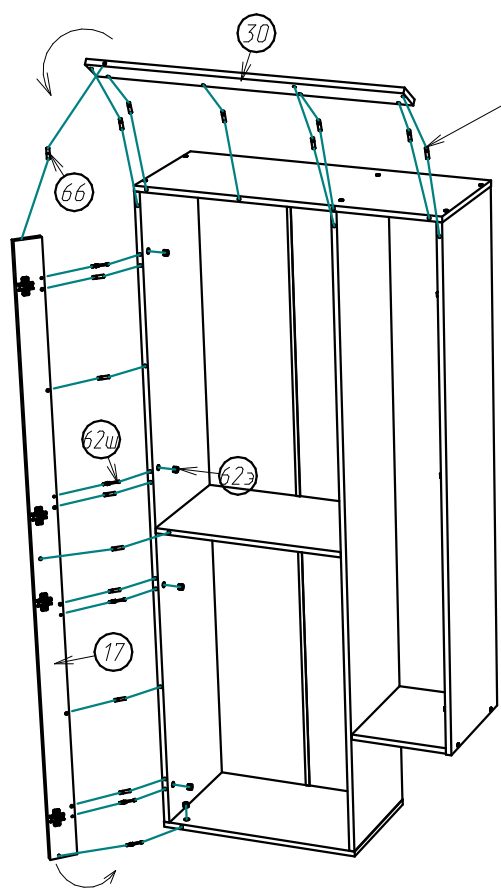

Установка опор (ножек):

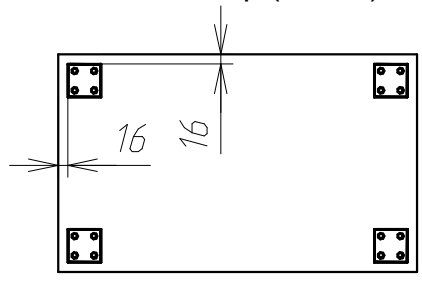

Шаг.8

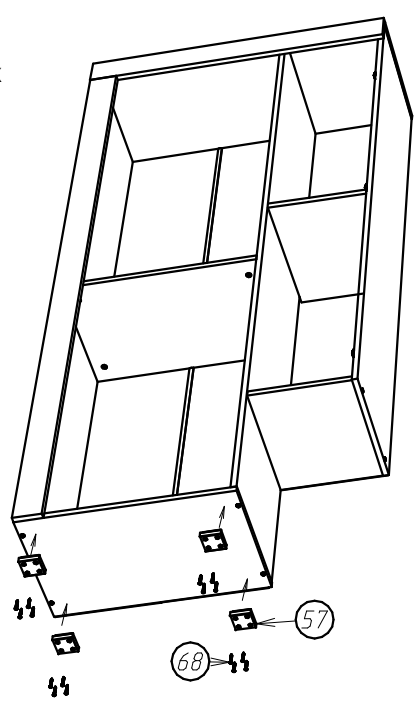
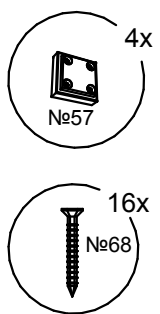

Шаг.9

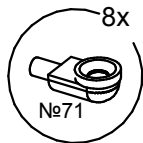
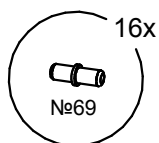
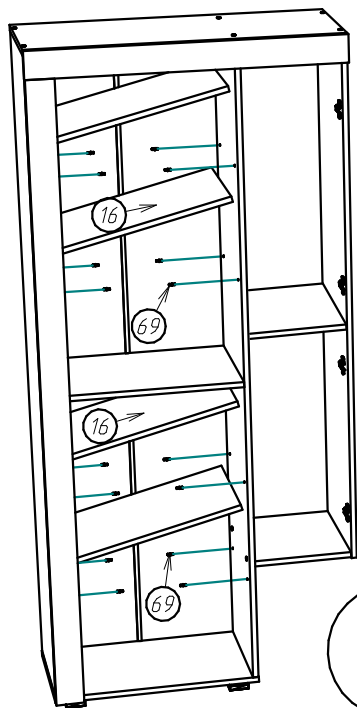

Сборка тумбы ТВ :

Шаг.10

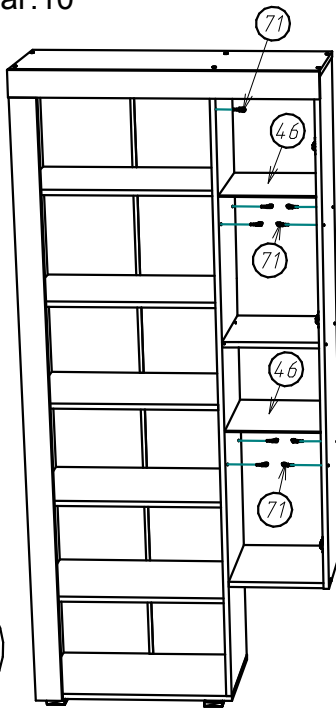

Шаг.11

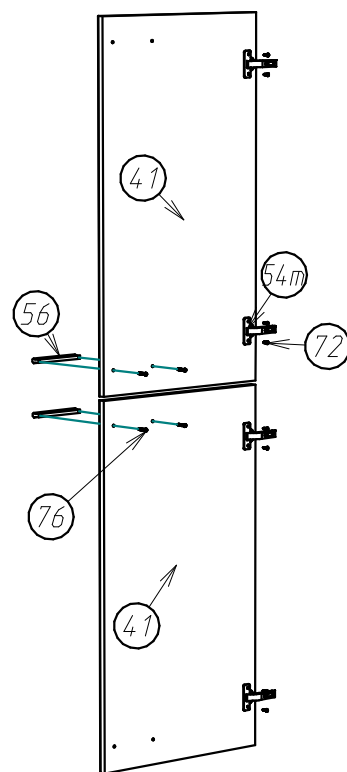
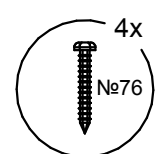
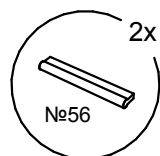
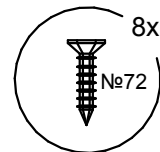
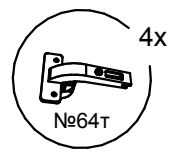

До сверловка фасадов под ручку:

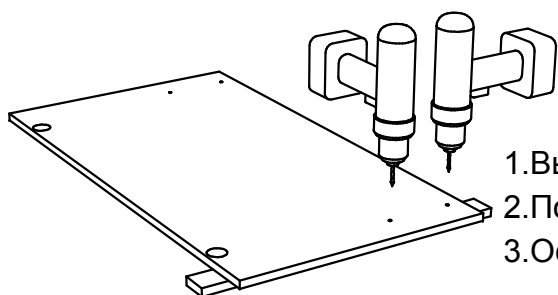

1. Выбери сторону.
2. Подложи брусок.
3. Острое сверло D 4,5-5мм.

Установка на фасад тела петли :

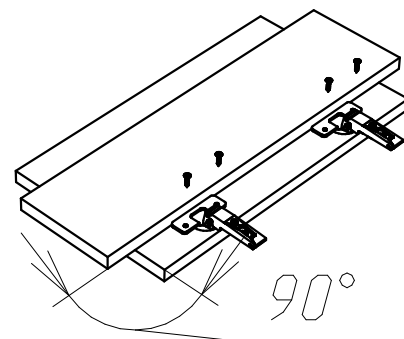

Шаг.12

Шаг.13

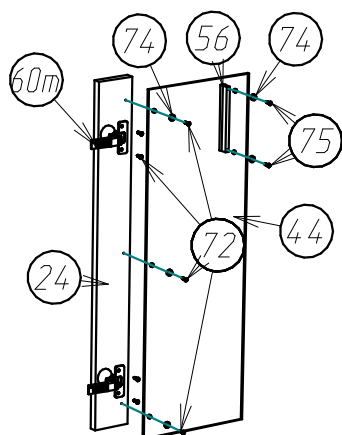
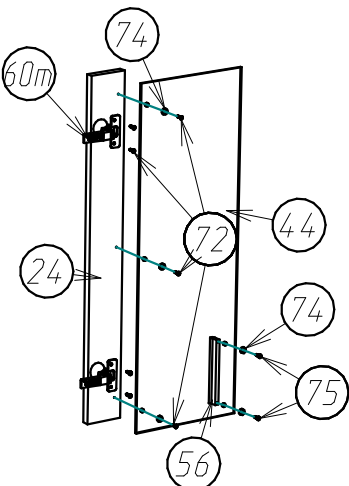
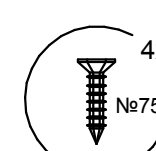
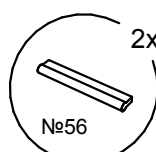
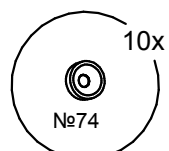
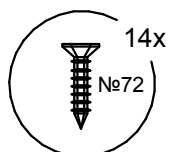
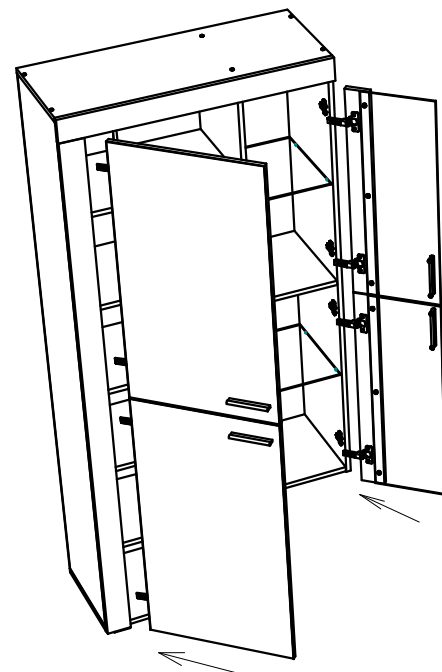

Шаг.14

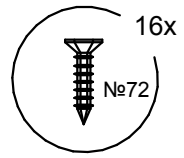
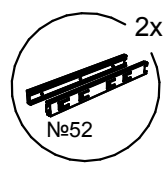
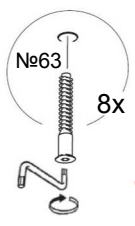
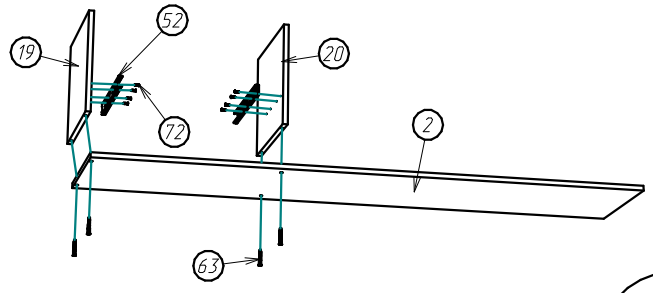

Шаг.15

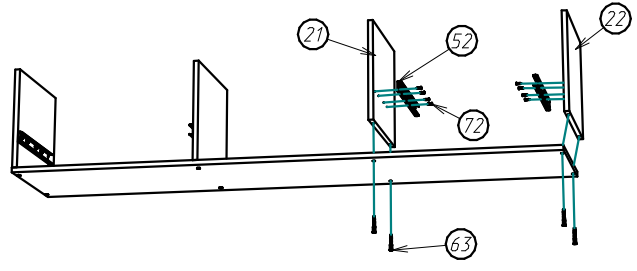

Установка направляющих :

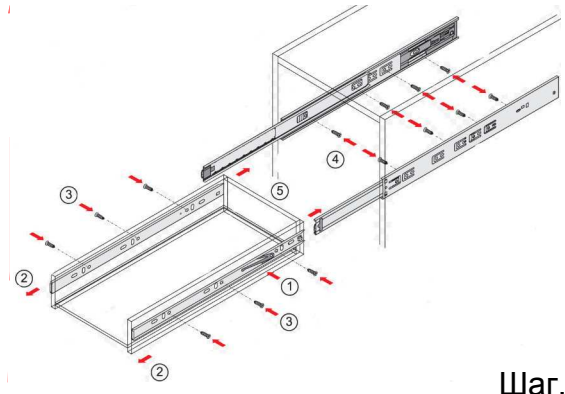

Шаг.16

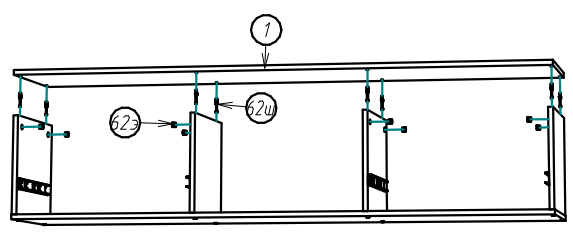

Шаг.17

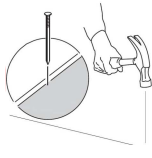

Интервал 90-130мм.

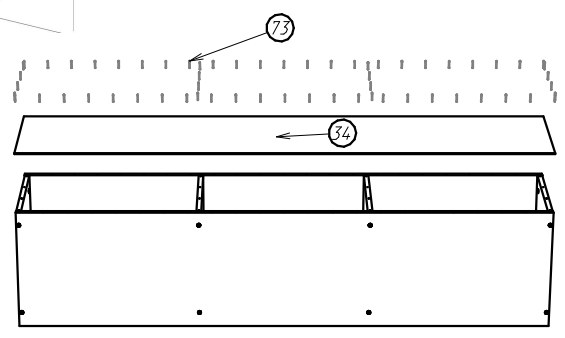
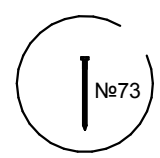

Шаг.18

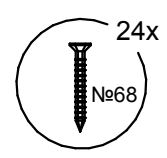
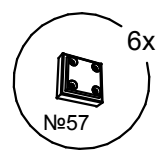
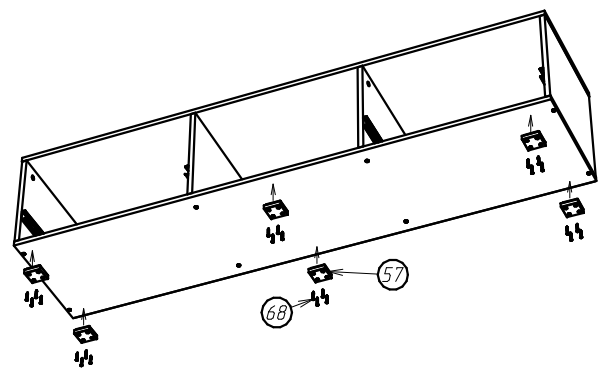

Шаг.19



Выдержать 20-30 мин под нагрузкой.

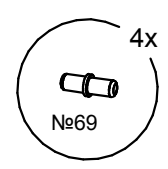
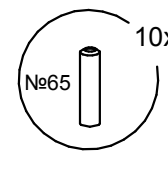
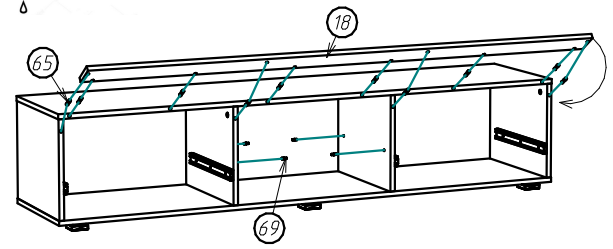

Сборка ящиков :

Шаг.20

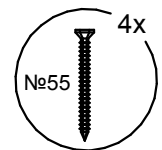
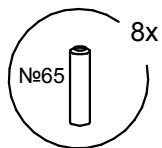
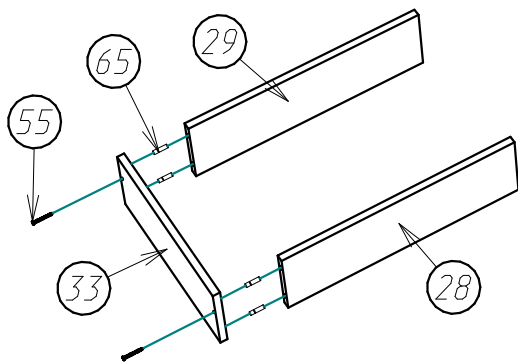

Шаг.21

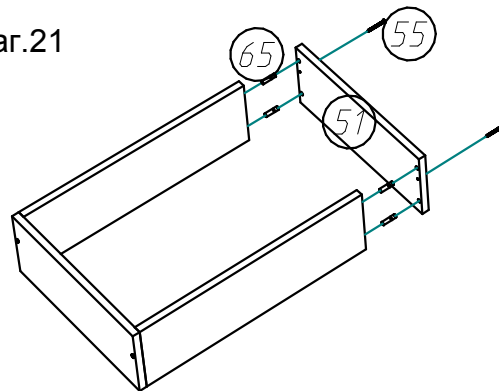

Шаг.22

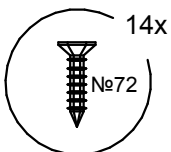
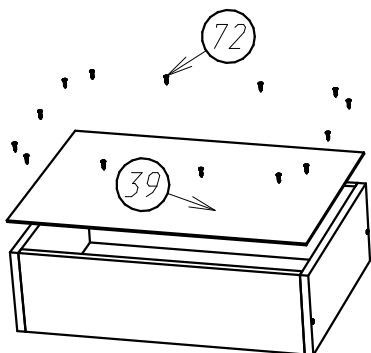

шаг.23

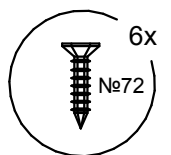
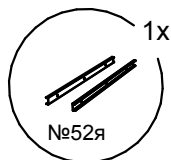
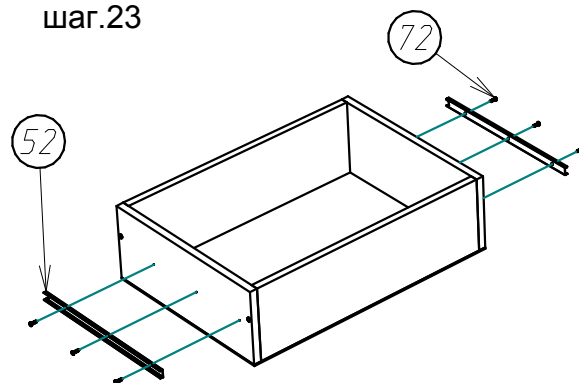

Шаг.24

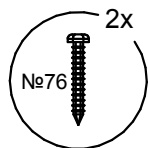
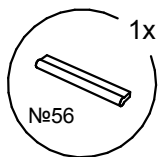
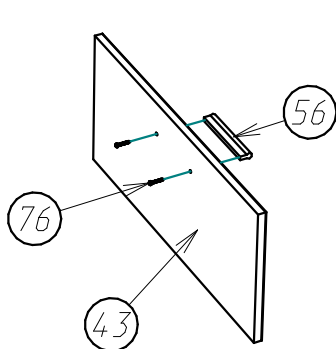

Шаг.25

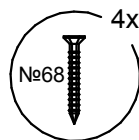
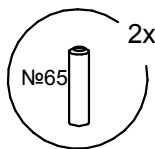
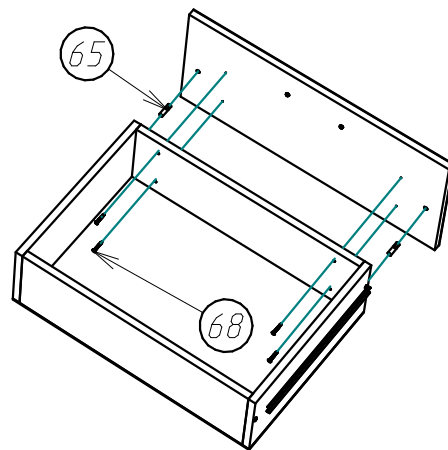

Шаг.26

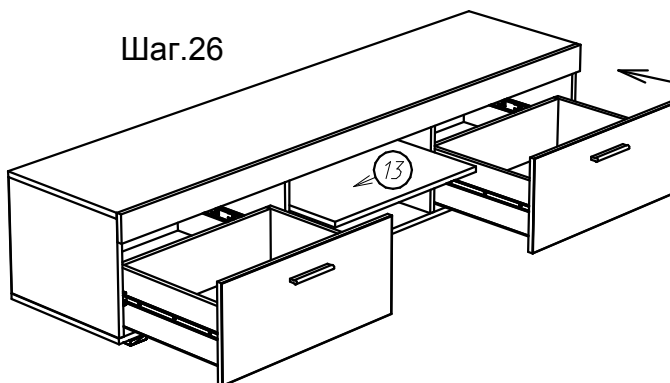

Сборка правого шкафа :

Шаг.27

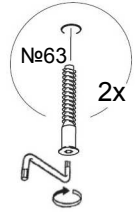
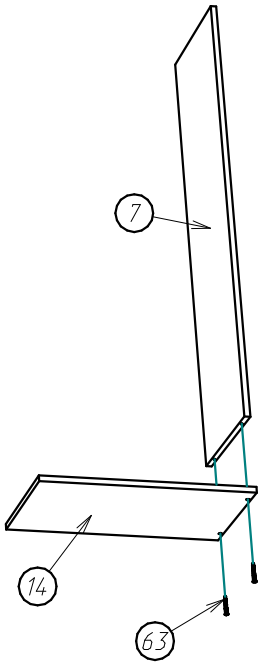

Шаг.28

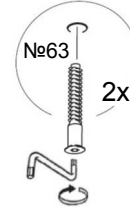
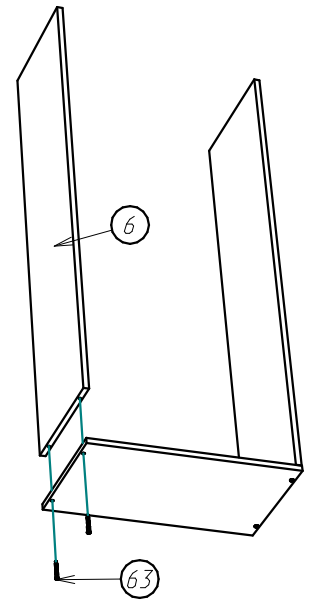

Шаг.29

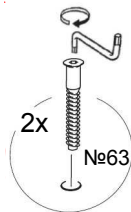
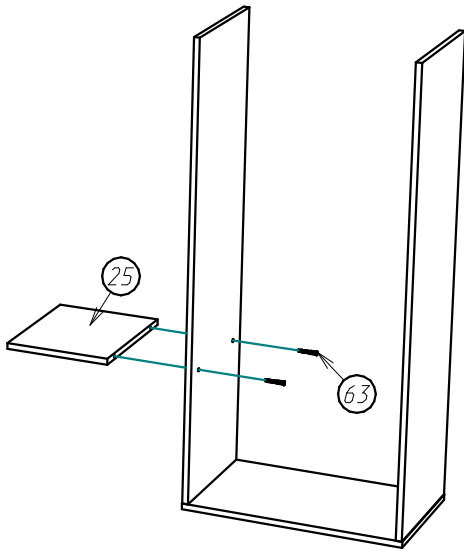

Шаг.30

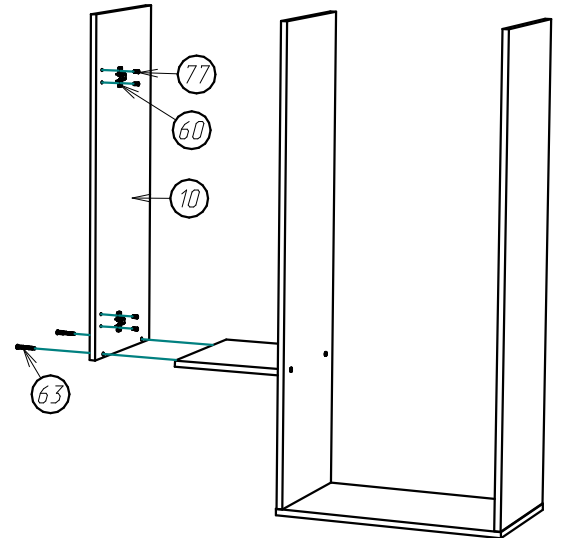
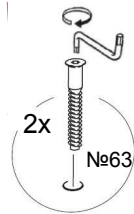
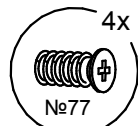
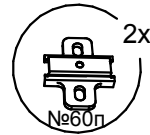

Шаг.31

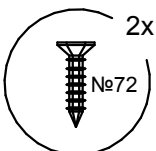
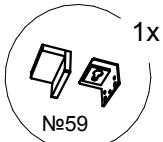
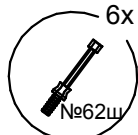
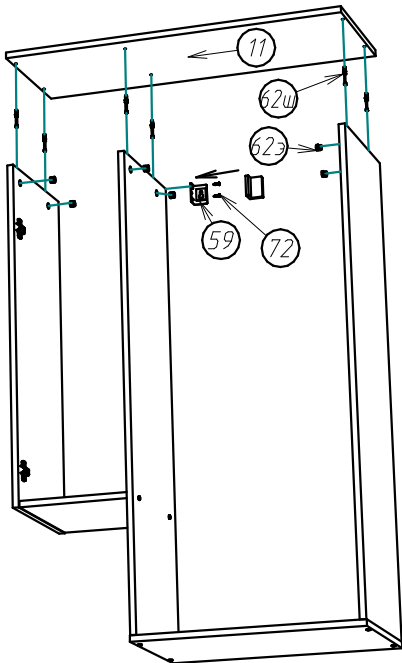

Шаг.32

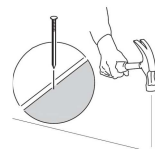

Интервал 90-130мм.

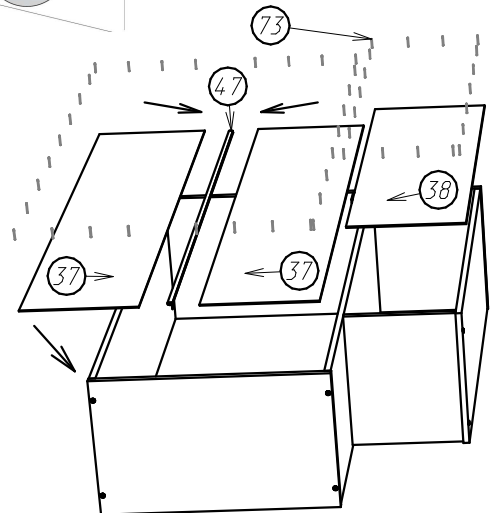
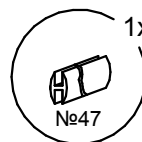
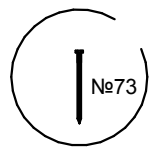

Шаг.33

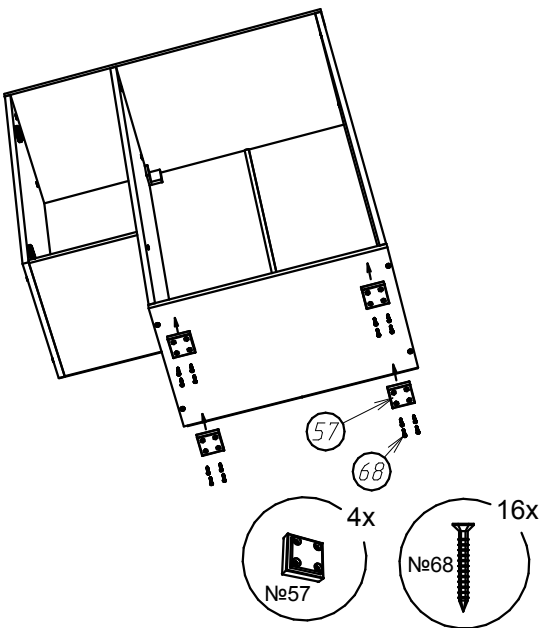

Шаг.34

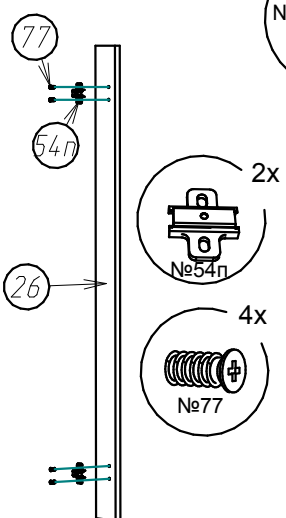

Шаг.35



Выдержать 20-30 мин под нагрузкой.

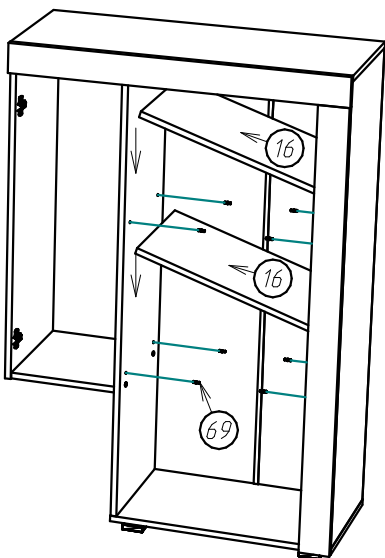
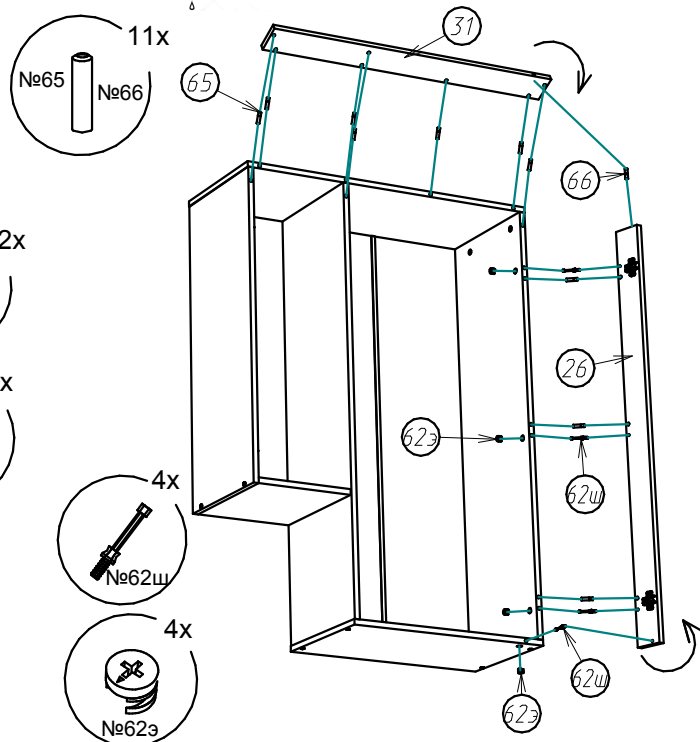

Шаг.36

Шаг.37

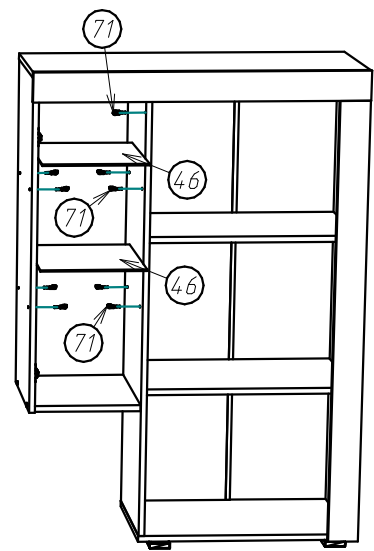
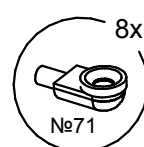

Шаг.38

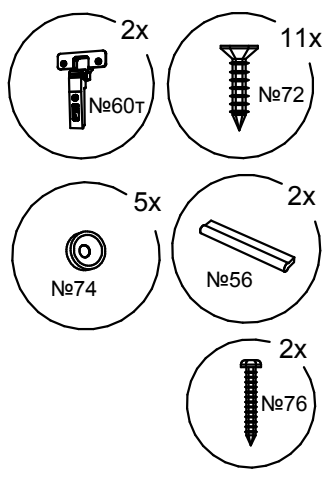

Шаг.39

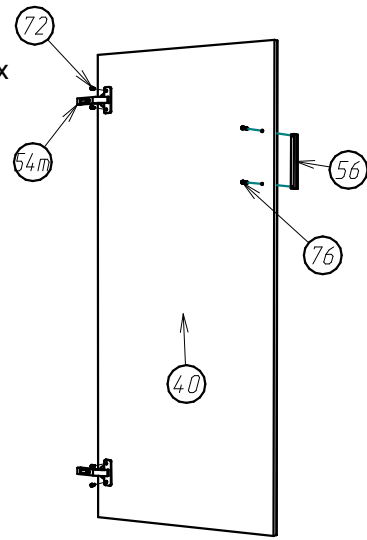

Шаг.40

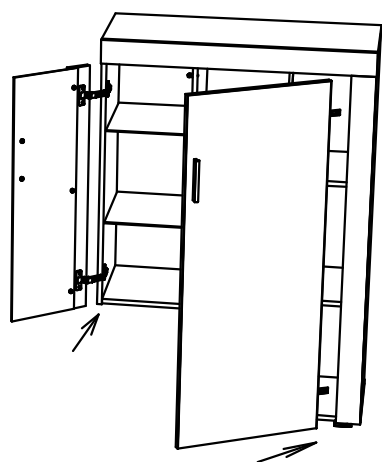

Сборка полок :

Шаг.41

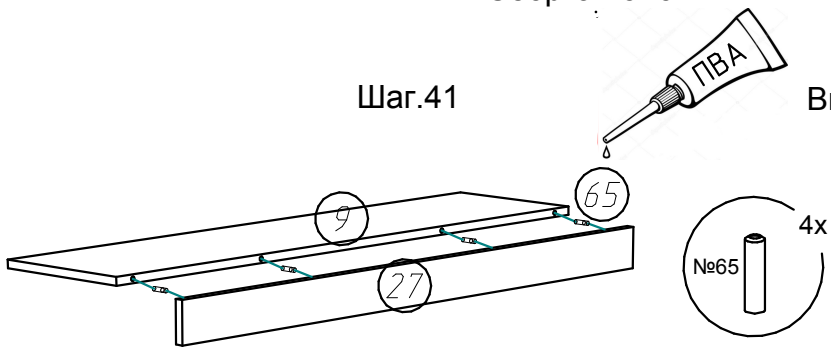

Выдержать 20-30 мин под нагрузкой.

Шаг.42

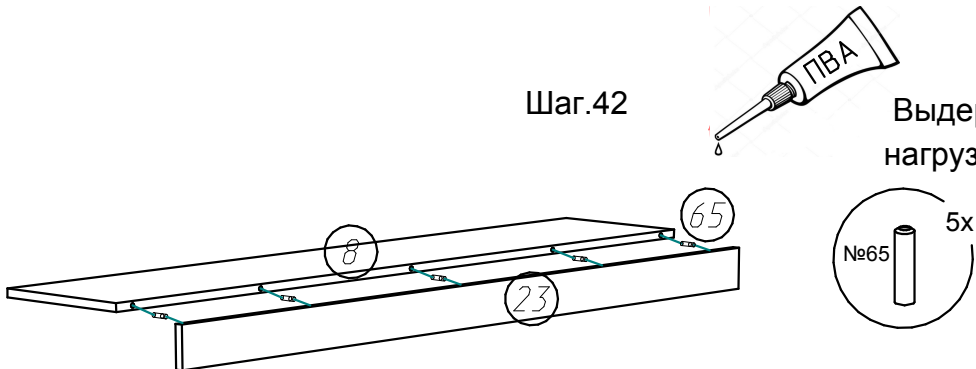

Выдержать 20-30 мин под нагрузкой.

Шаг.43

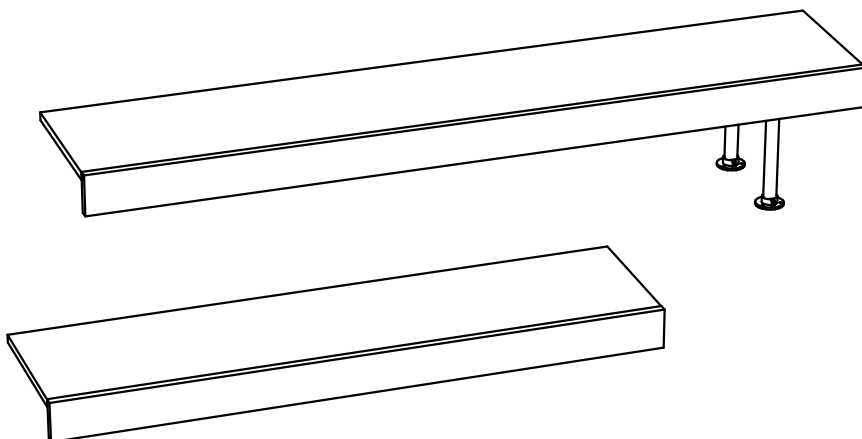
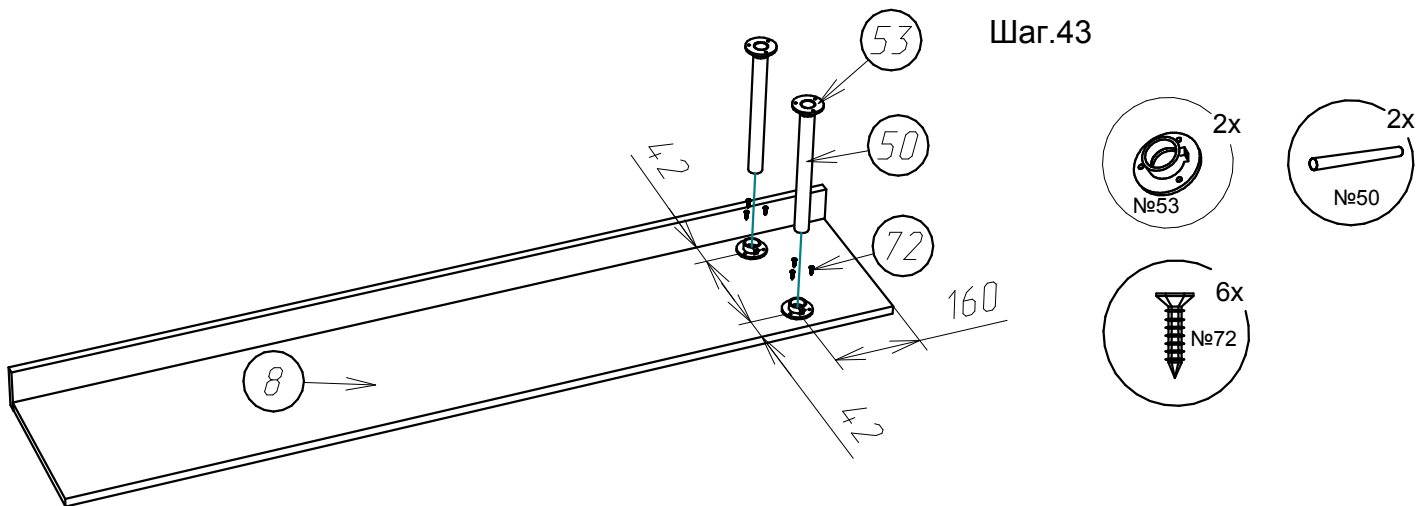

Шаг.44

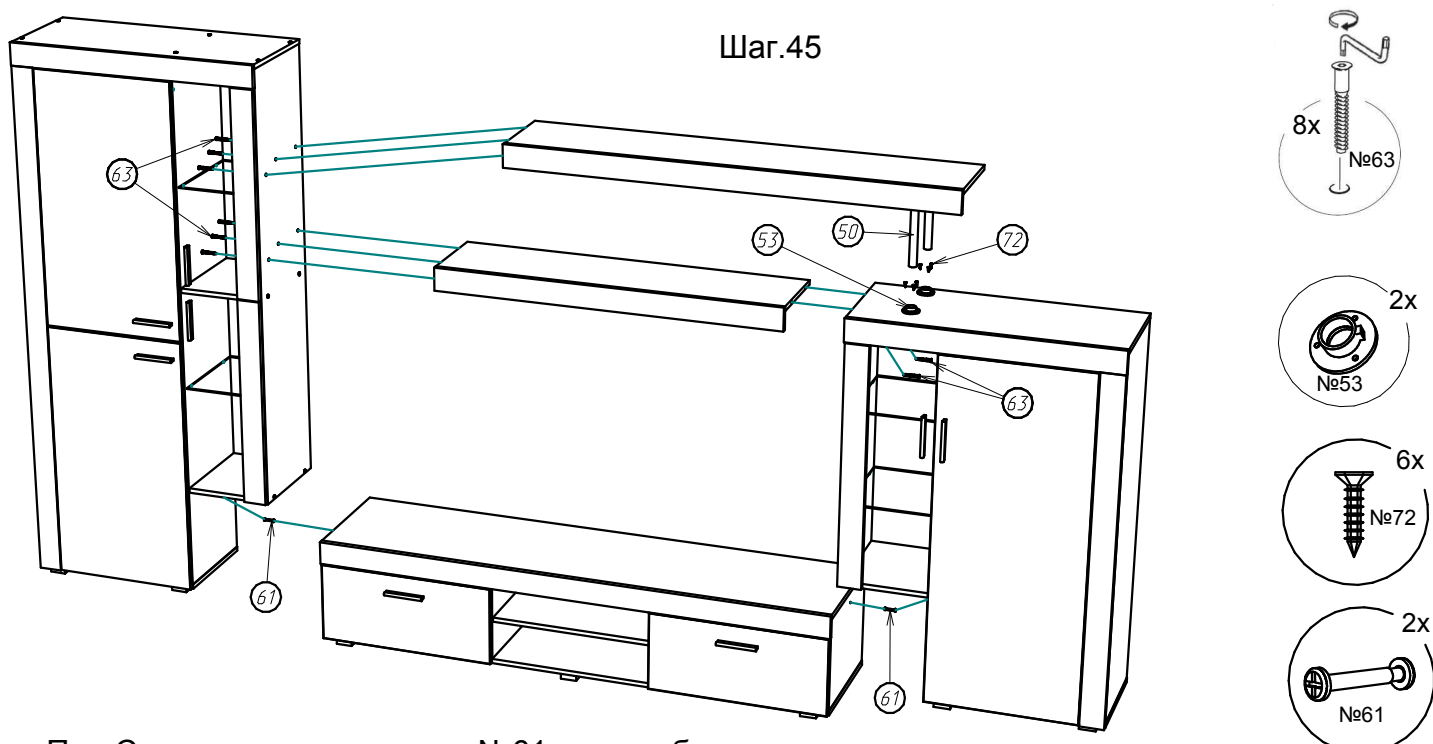

Под Стяжку межсекционную №61 при необходимости в соединенных блоках просверлить сверлом D 5мм .

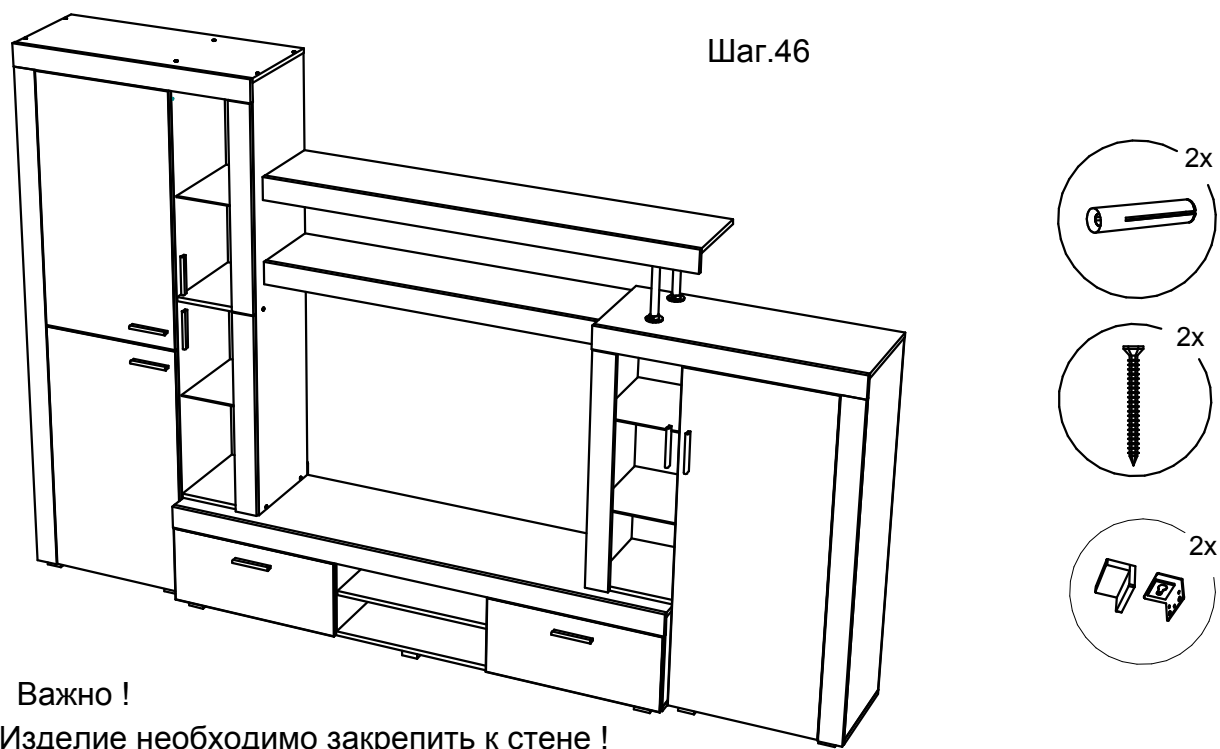

Схема регулировки фасадов :

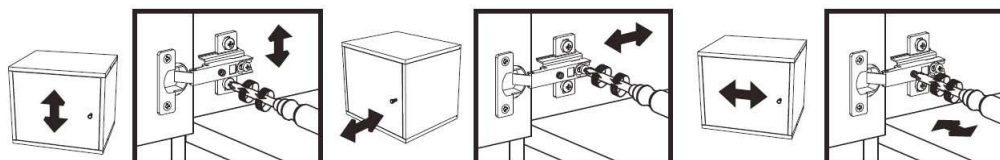

Производитель имеет право вносить изменения не ухудшающие изделие !