

# Шкаф СВ-100 "МАРТИН"

Схема сборки :

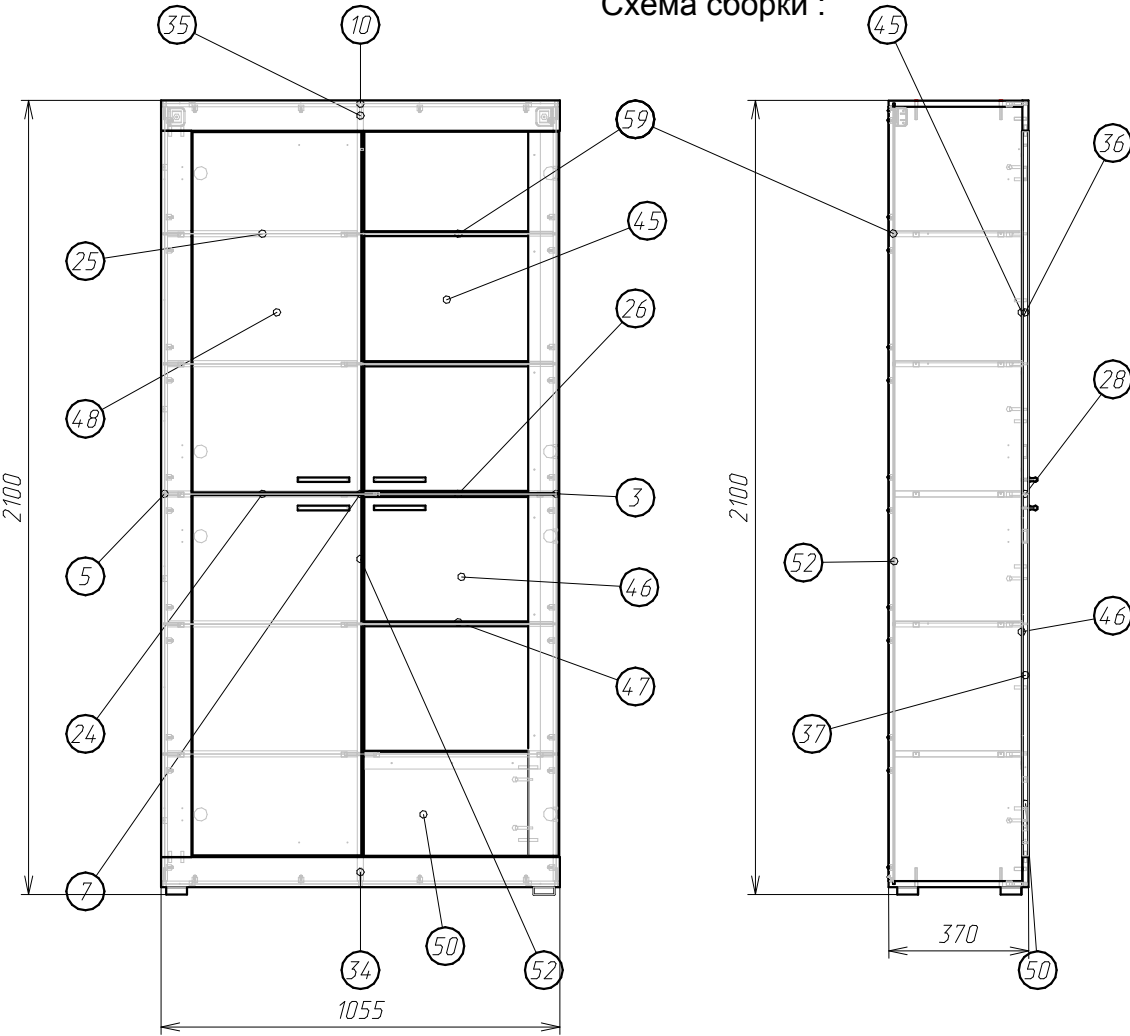





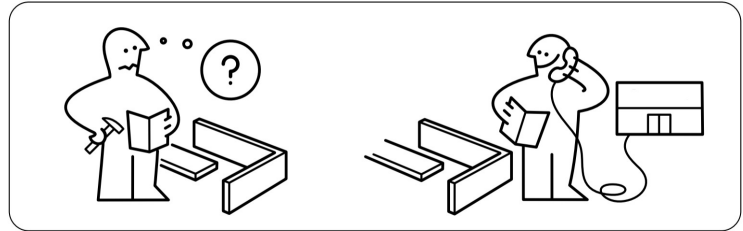
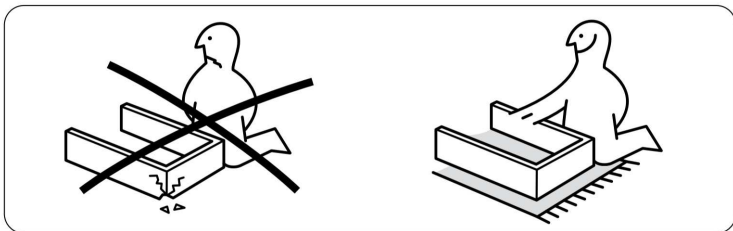
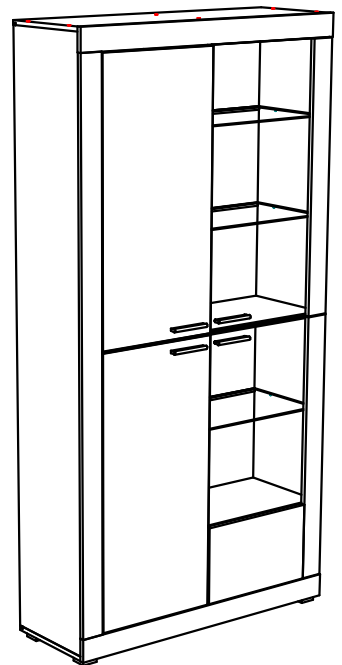
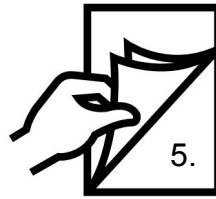

















Деталировка :

Поз.	Наименование	Кол-во	Длина	Ширина
3	Боковина правая	1	2048	354
5	Боковина левая	1	2048	354
7	Средняя	1	2048	338
10	Крышка	2	1054	354
24	Полка глухая	2	502	338
25	Полка глухая	3	502	338
26	Полка глухая	2	502	334
28	Планка вертикальная	1	1921	80
34	Планка горизонтальная	1	1055	80
35	Планка горизонтальная	1	1055	80
36	Дверь планка	1	956	80
37	Дверь планка	1	956	80
48	Дверь МДФ	2	955	448
50	Дверь МДФ	1	435	275
52	ДВП задняя стенка	6	343	1035
45	Стекло вставка	1	955	466
46	Стекло вставка	1	726	466
47	Полка стекло	3	500	327
59	Планка соедин. ДВП	3	502	



2.

## Фурнитура :

Поз.	Вид	Наименование	Кол.
60		ПВА тьюдик	1
61		Ключ шестигранный	1
62		Дюбель 8x40 Крепить в стену	2
63		Шуруп 4x45	2
64		Ручка С-24 128мм	4
65		Опора квадрат 55x55x20	4
66		Петля 90* BZ-90 Slidwe-on Тело петли №66т, ответная планка петли №66п	4
67		Навес-уголок с заглушкой Для крепления к стене	2
68		Петля для ДСП накладная Тело петли №68т, ответная планка петли №68п	4
69		Стяжка двойная 82мм (эксцентрик15 -2шт + шток 82мм) Шток №69, эксцентрик №70э	4
70		Стяжка Эксцентриковая Шток №70ш, эксцентрик №70э	35
71		Шкант 8x50 Для сборки дверки	2
72		Евровинт 7x50	12
73		Фиксатор задней стенки +шуруп (комплект)	32
74		Шкант 8x30	24
76		Шуруп 3,5x30 (к опоре)	16
79		Полкодержатель с присоской	13
80		Шуруп 4x20 К ручке на стекло	4
82		Шайба пластиковая на стекло	14
83		Шуруп 3,5x16	30
84		Евровинт 6,3x13 Крепить ответную планку петли	16
85		Гвоздь 1,2x25 Крепить ДВП	104
86		Шуруп 4x30 К ручке	4

## Шаг.1

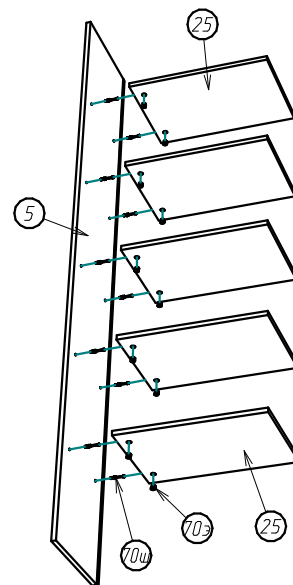

## Шаг.2

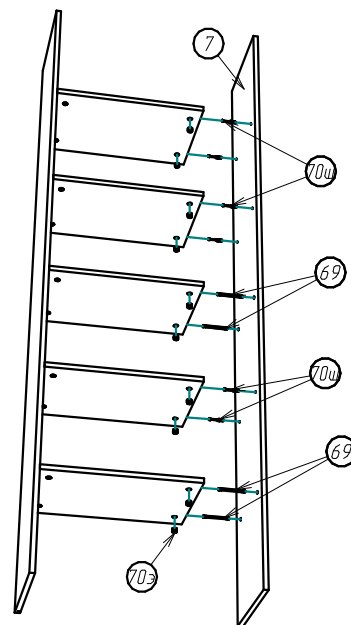

Шаг.3

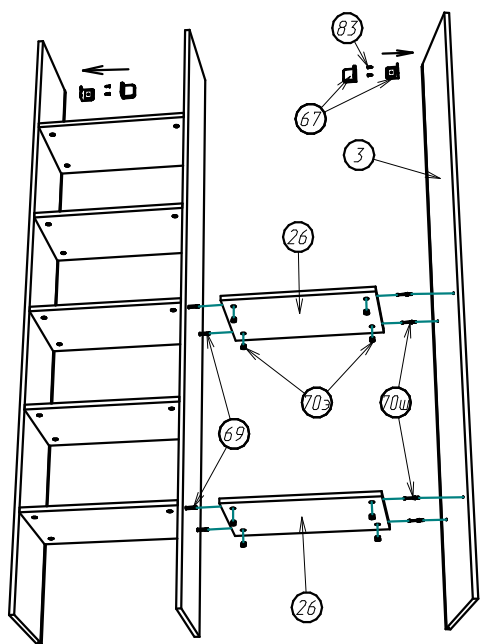

Шаг.4

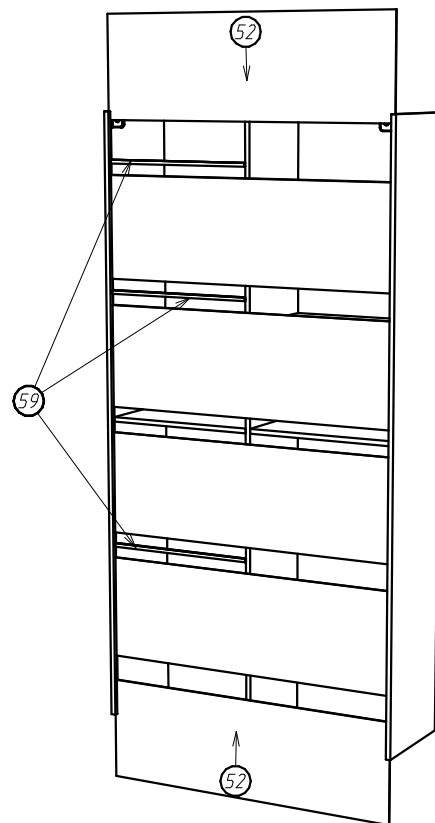

Шаг.5

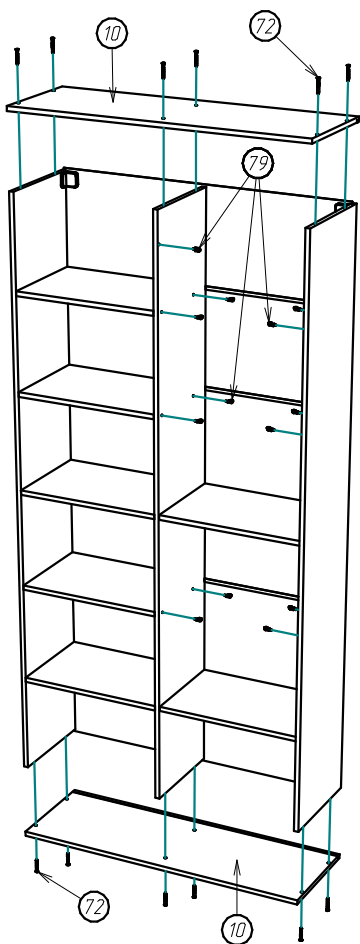

Шаг.6

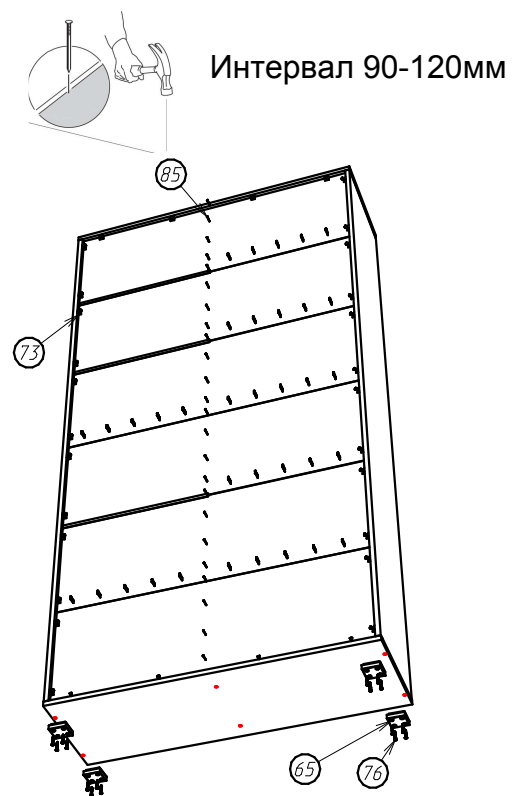

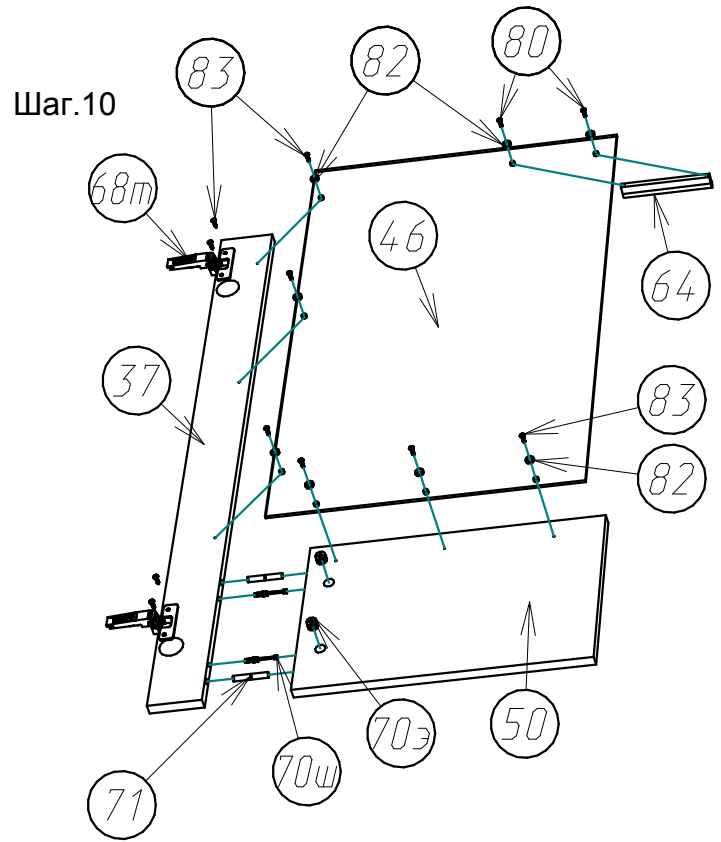
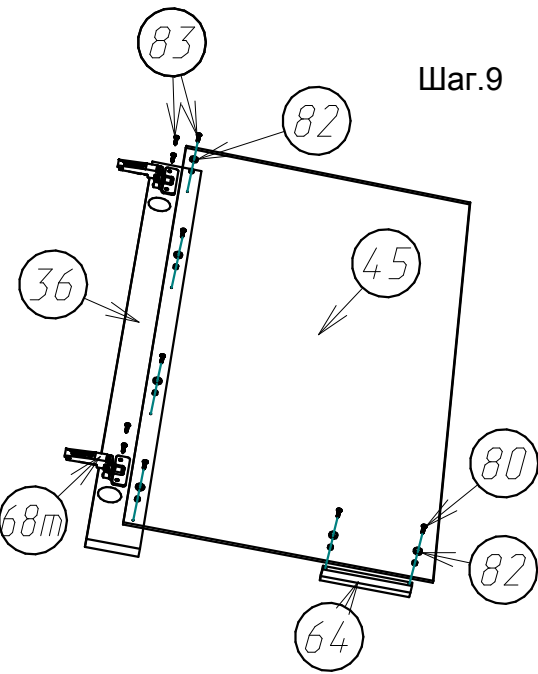
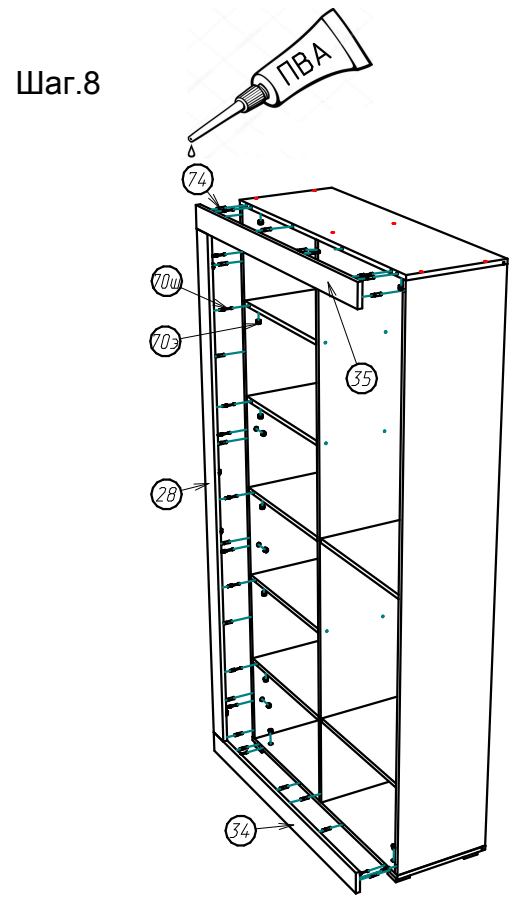
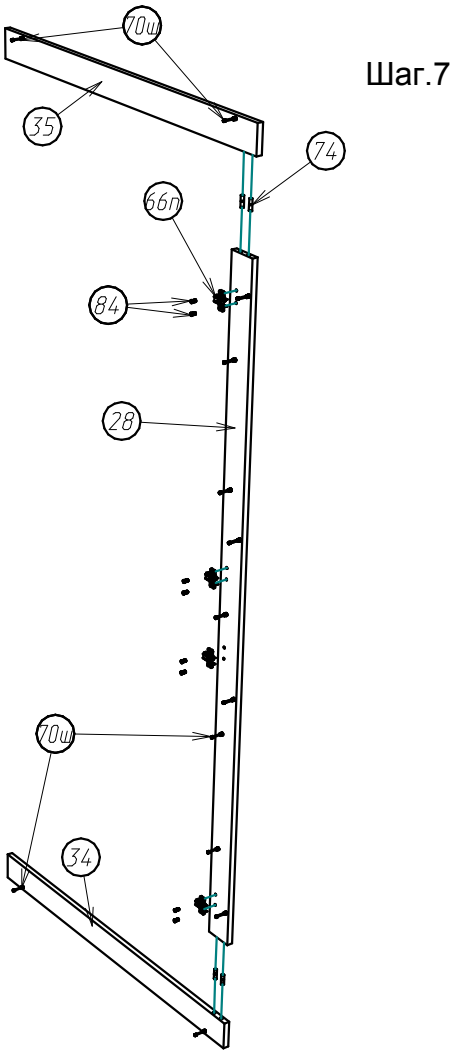

Установка тела петли :

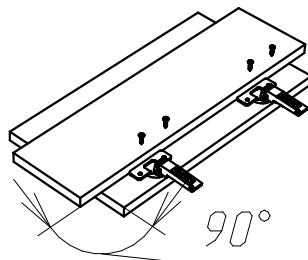

## Шаг.11



Схема сверловки под ручки:

- 1) Подложи брусок.
- 2) Сверло D4.5-5 мм.

## Шаг.13

**ВАЖНО :**

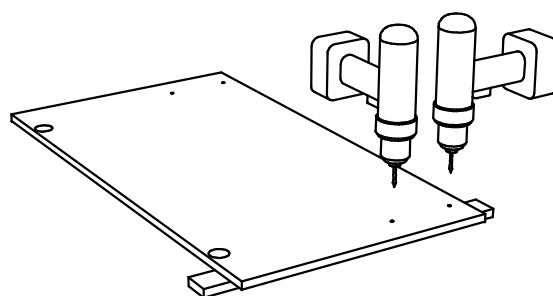
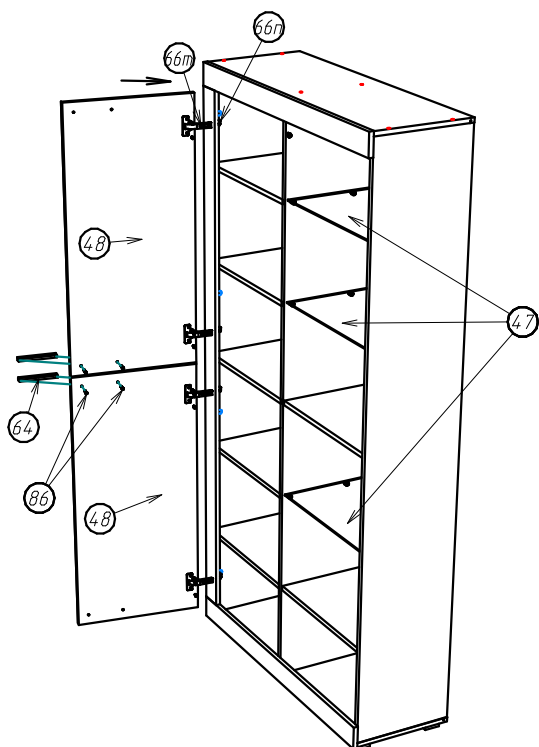
Изделие закрепить к стене !

## Шаг.12

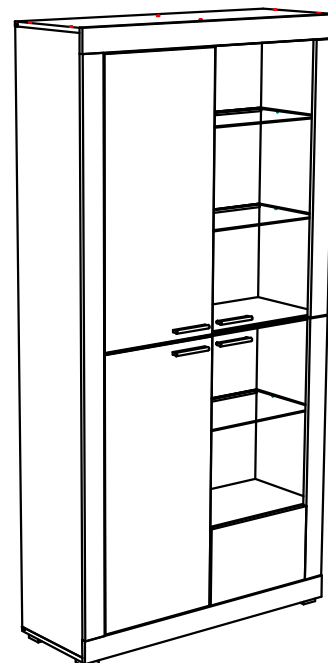

Схема регулировки фасадов :

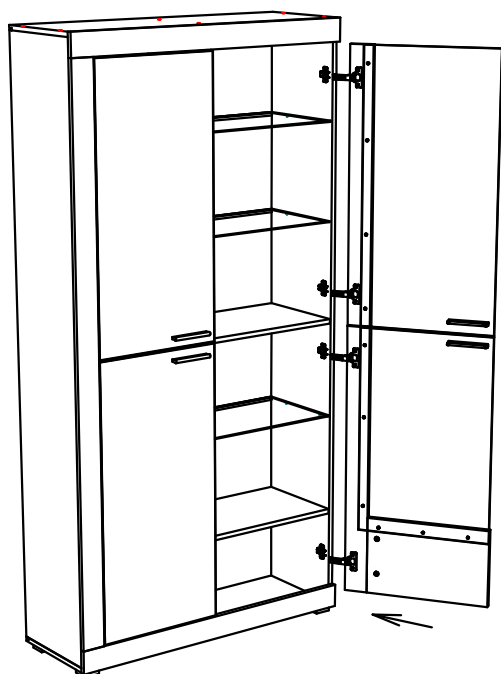