

Внимание! Крепление данного изделия к стене - обязательное условие его эксплуатации

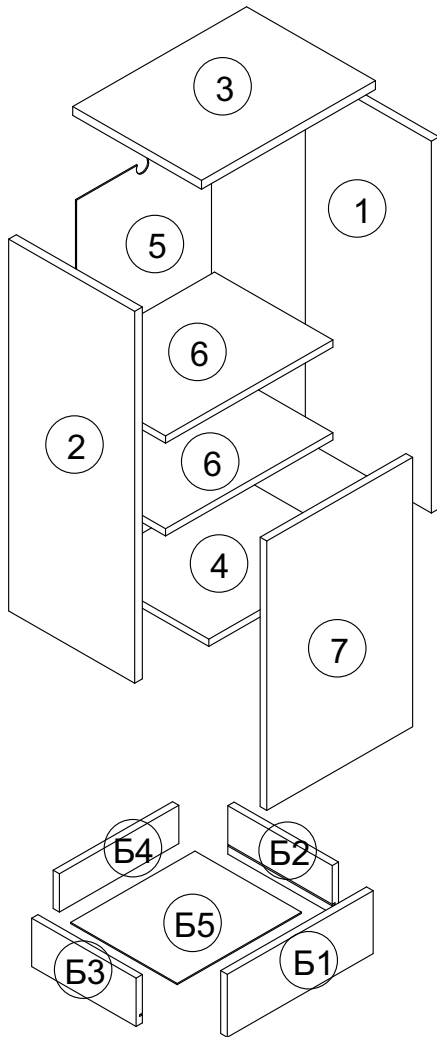

вар.L

вар.R

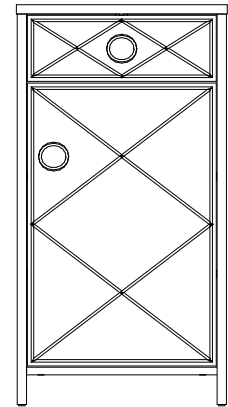
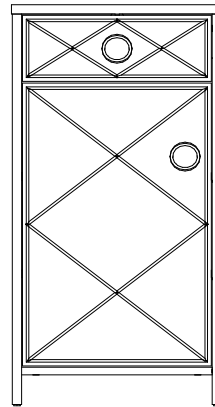

№ уп	№ п/г	Наименование	Д	Ш	Т	К-во
1	1	Стенка боковая правая	922	362	22	1
	2	Стенка боковая левая	922	362	22	1
	3	Крышка	498	370	22	1
	4	Дно	450	361	18	1
	5	Стенка задняя	852	488	3	1
	6	Полка	447	340	18	2
	Б2	Стенка боковая ящика правая	300	120	18	1
	Б3	Стенка боковая ящика левая	300	120	18	1
	Б4	Стенка ящика задняя	389	95	18	1
	Б5	Дно ящика	403	306	4	1
		Фурнитура				1 к-т
2	Б1	Фасад ящика	446	156	19	1
	7	Фасад	668	446	19	1

При отсутствии в упаковке детали или фурнитуры отметьте данную позицию на листе галочкой и отправьте лист предприятию-изготовителю.

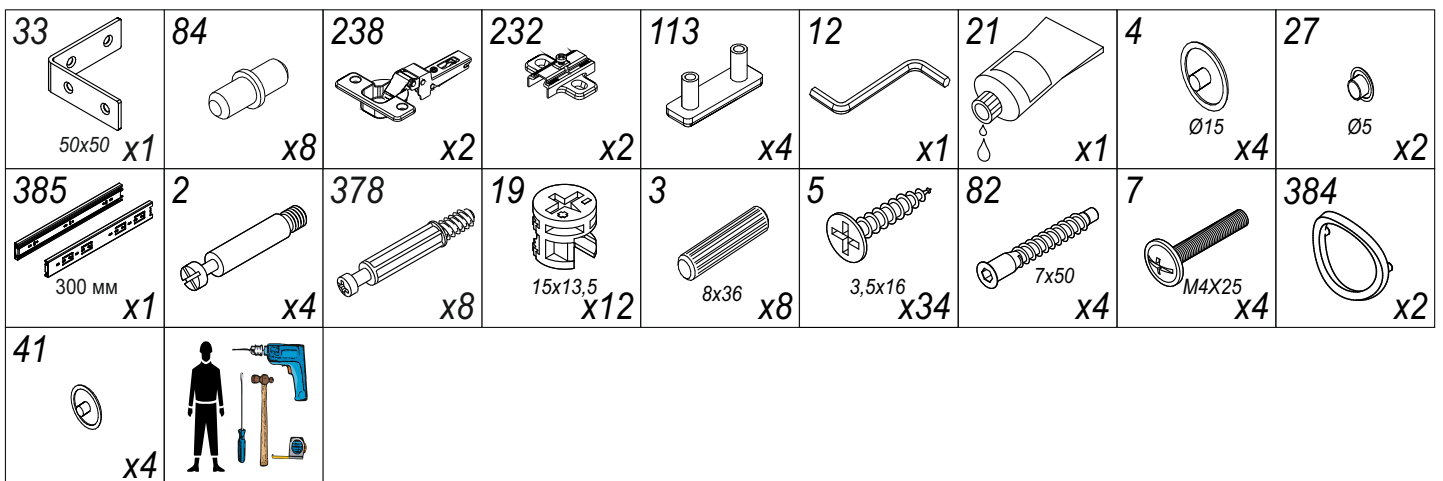

Уважаемый покупатель! Проверьте наличие деталей и фурнитуры, согласно комплекточной ведомости

Сборку следует производить, придерживаясь порядка и последовательности данной инструкции. Для исключения царапин защитную пленку снять после сборки изделия. Во избежание перекосов и других дефектов проводите сборку на ровном полу, покрытом тканью или мягкой бумагой.

Мебель рекомендуется эксплуатировать в помещении с температурой не ниже +10°C и относительной влажностью 45-70%.

Внимание! Не допускается применение соды, стиральных порошков, абразивных паст, порошков и прочих препаратов не предназначенных для ухода за мебелью.

Предприятие-изготовитель гарантирует покупателю сохранение всех качественных показателей мебели, обусловленных ГОСТ 16371-2014 в течение 24 месяцев, со дня продажи магазином при **соблюдении условий транспортирования, правил сборки, эксплуатации и ухода.**

Предприятие-изготовитель постоянно совершенствуя процесс изготовления мебели, оставляет за собой право на изменения конструкции и фурнитуры, не влияющие на качество и функциональность изделия.

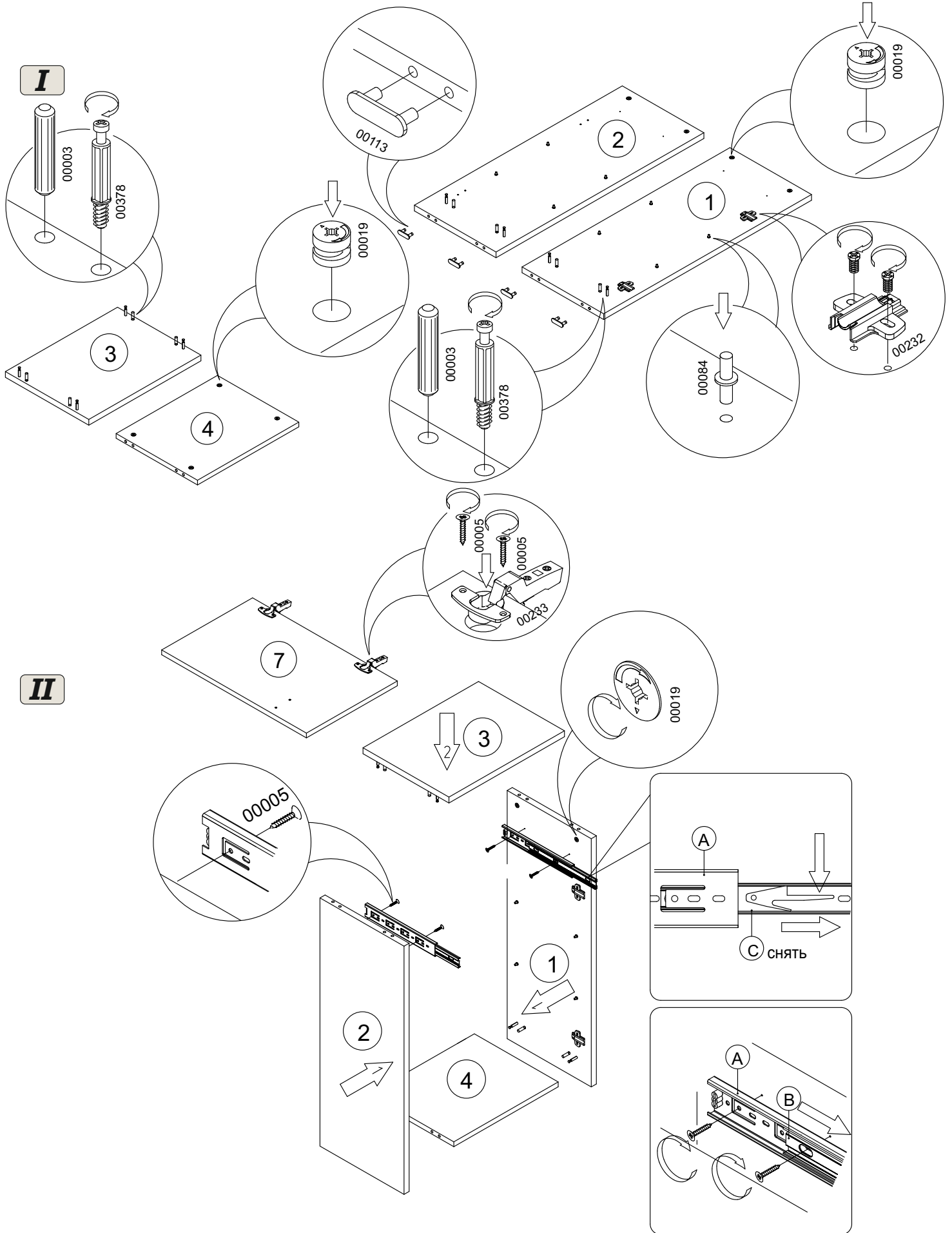

III

Примечание:
крепежные элементы
подобрать в
соответствии
с материалом стены.

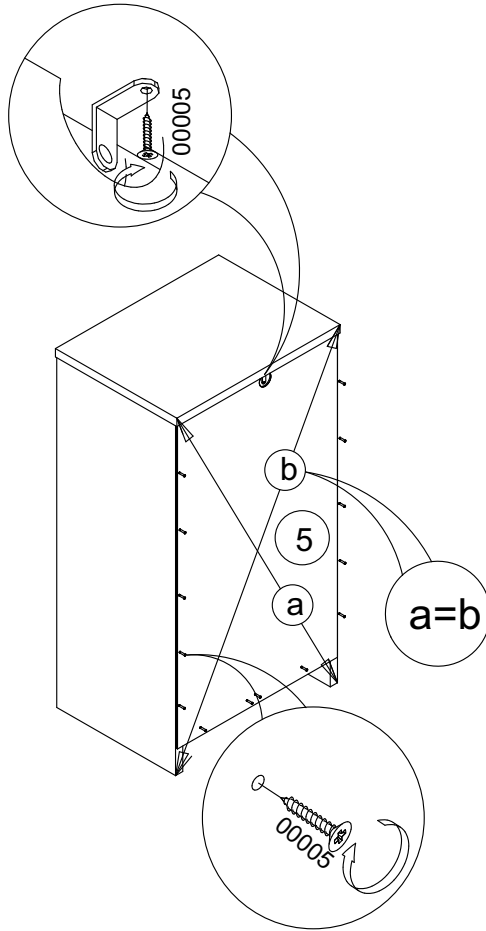
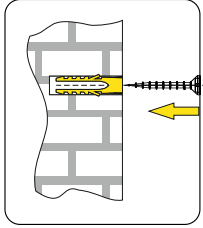

IV

