



РОССИЯ
ООО "ИМК"

Удмуртская Республика, г. Ижевск
ул. 10 лет Октября, дом 32, Литер г, офис 206 б.
сайт: izhmebel.com, e-mail: izhmebel@mail.ru

Стол письменный.

Проект ИЖ.064.06.00.00.00.

Модульная серия корпусной мебели "Принцесса."

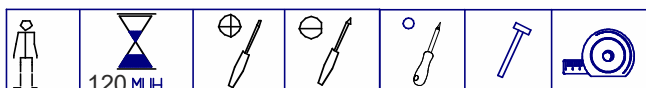

Состав изделия

№ дет	Наименование деталей	Длина	Ширина	Кол-во
1-6	Стенка вертикальная	746	522	1
2-6	Стенка вертикальная	746	522	1
3-6	Стенка вертикальная	746	522	1
4-6	Стенка вертикальная	746	522	1
5-6	Столешница	1402	590	1
6-6	Стенка горизонтальная	368	522	2
7-6	Стенка залицовочная	368	80	2
8-6	Полка	364	520	2
9-6	Стенка вертикальная	600	106	1
10-6	Планка декоративная	600	160	1
11-6	Дверь с рис.	396	508	1
12-6	Дверь с рис.	396	508	1
13-6	Стенка задняя (ДВПО)	615	288	1
14-6	Стенка задняя (ДВПО)	670	390	2
1	Накладка ящика с рис.	396	156	2
3	Стенка продольная ящика	310	96	2
4	Стенка боковая ящика	400	96	4
5	Дно ящика (ДВПО)	338	404	2

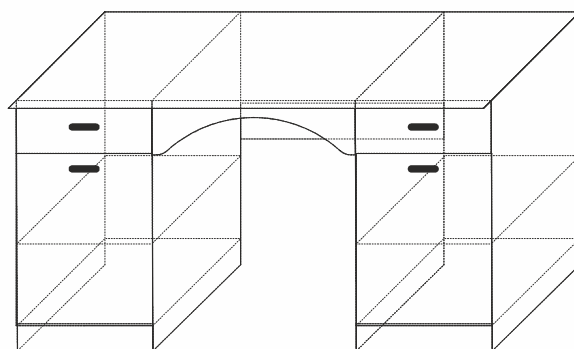

Фурнитура

Наименование деталей	Кол-во
Комплект К-52	4
Комплект К-45	51
Комплект К-59	6
Комплект К-39	8
Комплект К-7	12
Комплект К-10	12
Комплект К-126а	2 компл.
Комплект К-130	8
Комплект К-35	8
Комплект К-37	3
Комплект К-26	8
Комплект К-17д	4

Габаритные размеры в мм,
1402x772x590

ИНСТРУКЦИЯ ПО СБОРКЕ

Комплекты фурнитуры.

Комплект К-126а

1. Шариковая направляющая L=400мм -2шт.
2. Шуруп 3,5×16 - 8шт.
3. Фурторка Permo D5,4x9,6 -4шт.



Комплект К-52

1. Ручка - 1шт.
2. Винт М4х22 - 2 шт.

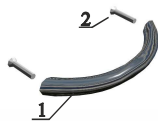

Комплект К-39

1. Ножка регулируемая М6х18 -1шт.
2. Гайка -1шт.

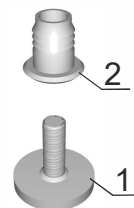

Комплект К-17д

1. Петля 4-шарнирная -1шт.
2. Планка петли -1шт.
3. Шуруп 3,5х16 -2шт.
4. Шуруп 3,5х16 -2шт.
5. Винт установочный -1шт.
6. Винт регулировочный -1шт.
7. Фурторка Permo D5,4x9,6 -2шт.

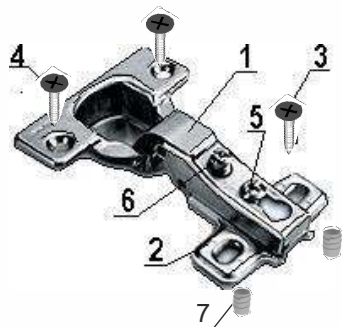

Комплект К-130

1. Эксцентрик -1шт.
2. Дюбель быстрого монтажа L=42мм -1шт.
3. Заглушка самокл. -1шт.



Комплект К-35

1. Стяжка угловая -1шт.
2. Фурторка ø5,4x9,6 -2шт.
3. Шуруп 5х16 -2шт.

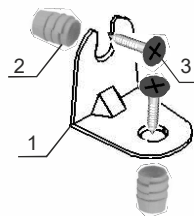

Комплект К-10

1. Эксцентрик -1шт.
2. Дюбель винчиваемый (L=42 мм) -1шт.
3. Заглушка -1шт.



Комплект К-7

1. Винт-конфирмат 7х50 -1шт.
2. Заглушка -1шт.
3. Ключ шестигран. -1шт.

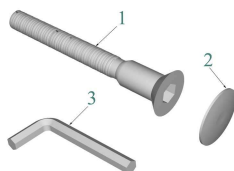

Комплект К-45

1. Шуруп 3х20 -1шт.
2. Шайба -1шт.

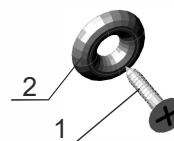

Комплект К-59

1. Шуруп 3×20 -1шт.
2. Скрепка -1шт.

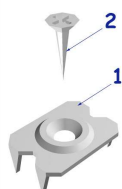

Комплект К-37

1. Уголок -1шт.
2. Шуруп 3,5х16 -4шт.

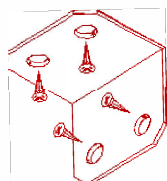

Комплект К-26

1. Полкодержатель метал. -1шт.



Уважаемый покупатель, обращаем Ваше внимание на то, что внешний вид изделия во многом зависит от качества сборки.

1. Подготовка к сборке.

Прежде чем приступить к сборке изделий, необходимо внимательно ознакомиться с данной инструкцией:

- распаковать упаковки, скомплектовать детали согласно схемам, определить наличие необходимой фурнитуры;
- номера деталей на схемах соответствуют номерам, поставленным на не лицевых поверхностях деталей;
- приготовить необходимый инструмент: метр, отвертки, шнур, молоток;
- сборку производить на ровном полу, покрытым тканью или бумагой во избежание повреждения фасадных кромок и загрязнения мебели;
- установить на деталях комплекты фурнитуры, обозначенные на схемах изделий и рисунках по имеющимся наклейкам.

2. Эксплуатация и уход.

Уважаемый покупатель, для того чтобы изделие всегда радовало Вас, напоминаем:

- не содержать мебель в сырых, непроветриваемых помещениях и не устанавливать вплотную к отопительным и нагревательным приборам;
- при установке изделий мебели в непосредственной близости от нагревательных и отопительных приборов их поверхности во время эксплуатации должны быть защищены от нагрева, температура нагрева элементов мебели не должна превышать +40°C;
- не ставить под прямые солнечные лучи, т. к. под их воздействием изменяется цвет лицевых поверхностей изделия;
- в мебели, имеющей крепление болтами, винтами, шурупами, при ослаблении необходимо периодически подтягивать;
- изделие оберегать от механических повреждений, попадания растворителей, щелочей, кислот, воды и т. п.;
- аккуратно передвигайте с места на место изделие, чтобы не повредить ножки в процессе передвижения;
- не оставлять без необходимости двери открытыми;
- чистку щитовых поверхностей производить сухой мягкой тканью;
- при эксплуатации мебельной продукции необходимо исключить попадание воды и иных жидкостей на элементы изделий мебели, соприкасающихся с полом.

ДОПОЛНИТЕЛЬНАЯ ИНФОРМАЦИЯ ДЛЯ ПОТРЕБИТЕЛЯ.

1. Материалы, применяемые в производстве корпусной мебели:

- ламинированные древесностружечные плиты (ЛДСП) ГОСТ 32289-2013;
- плиты древесноволокнистые твердые с лакокрасочным покрытием (ДВП) ГОСТ 8904-81;
- кромки плоские мебельные поливинилхлоридные (ПВХ).

2. Назначение и область применения:

- предназначен для работы.

3. Рекомендуемые допустимые нагрузки на отдельные элементы мебели:

- на ящик - 3 кг; - на полку - 5 кг; - на стол сверху - 40 кг.

4. Транспортирование и хранение (ГОСТ 16371):

- транспортирование рекомендуется всеми видами транспорта в крытых транспортных средствах, а так же в контейнерах;
- мебель должна храниться в крытых помещениях при температуре не ниже +2°C и относительной влажности воздуха от 45% до 70%, не должно быть контакта с водой и ультрафиолетовыми лучами.

Мебель корпусная бытовая изготовлена в соответствии с ТО 31.01.99-021-20347527-2018, ГОСТ 16371-2014, ГОСТ 19917-2014, соответствует требованиям ТР ТС 025/2012

“О безопасности мебельной продукции”.

Примечание: Руководство по эксплуатации к изделию не отражает незначительных, конструктивных изменений в изделии, внесенных изготовителем после подписания к выпуску в свет данного руководства, а также изменений по комплектующим изделиям и документации, поступающей с ними.

3.Схема сборки.

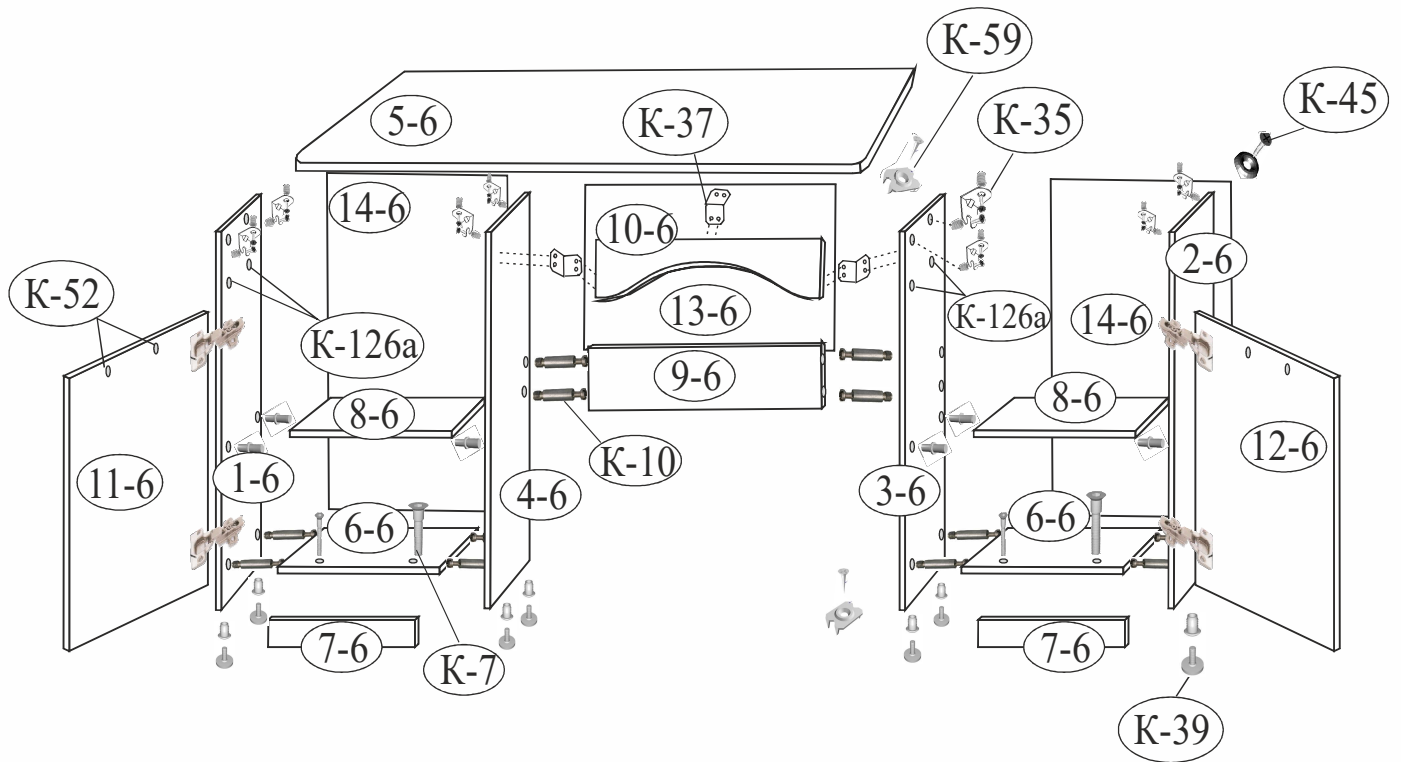

Последовательность установки.

1. Осторожно забейте футорки (К-17д, К-126а, К-35) в отверстия на стенке (1-6, 2-6). Установите планку петли (К-17д), направляющую (К-126а). Вкрутите дюбеля (К-10). Осторожно забейте гайки (К-39), затем вкрутите ножки. Осторожно забейте в отверстия полкодержатель (К-26).

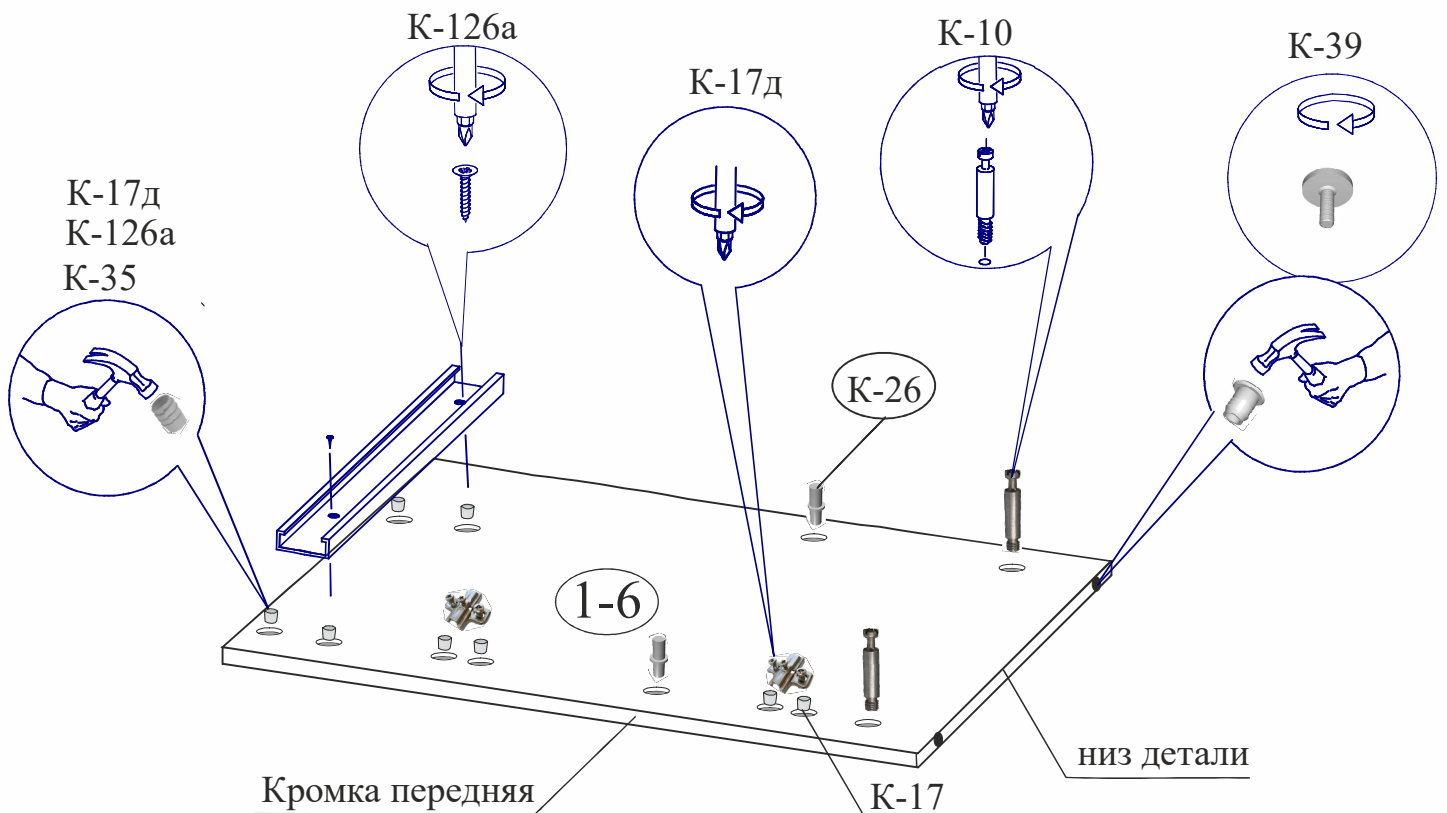

2. Осторожно забейте футорки (К-126а, К-35) в отверстия на стенке (3-6, 4-6).

Установите направляющую (К-126а).

Вкрутите дюбеля (К-10).

Осторожно забейте гайки (К-39), затем вкрутите ножки.

Осторожно забейте в отверстия полкодержатель (К-26).

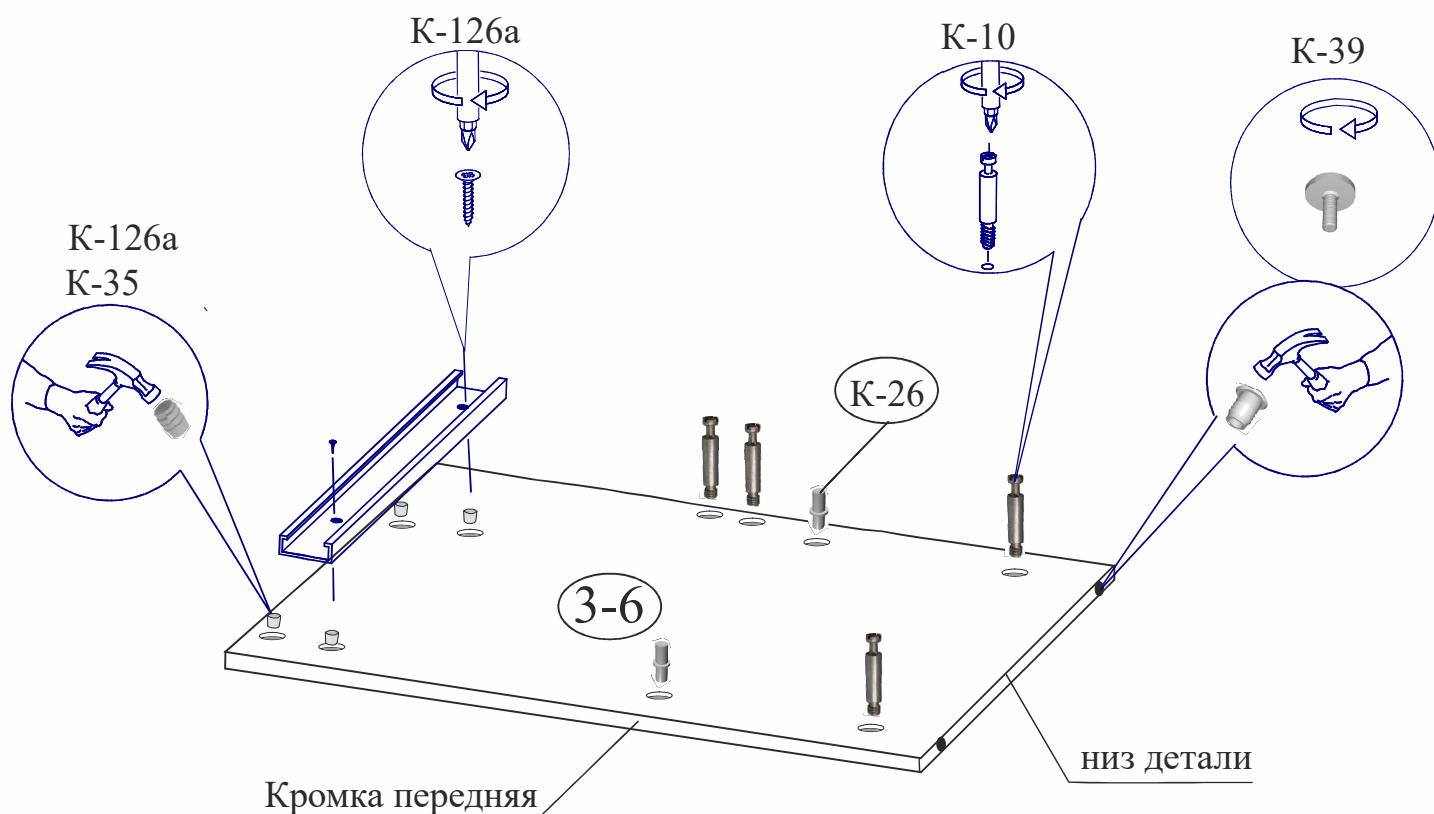

3. Установите уголки (К-37) на деталь (10-6).

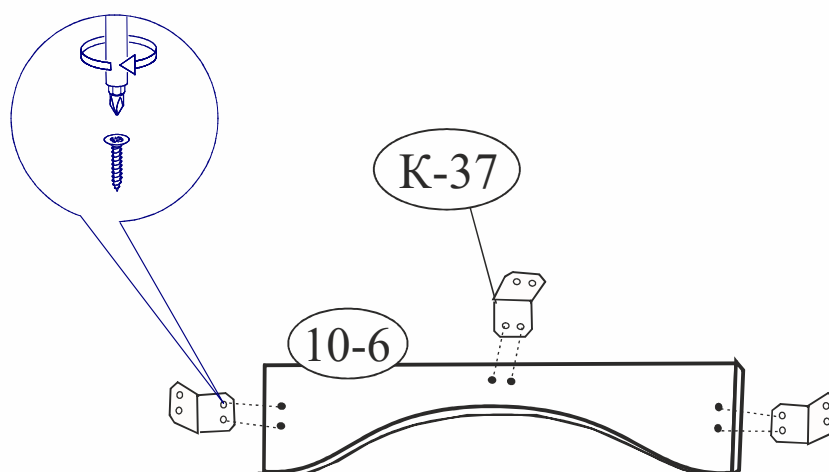

4. Осторожно забейте футорки (К-35) в отверстия на детали (5-6), закрепите уголки (К-35) шурупами через круглое отверстие.

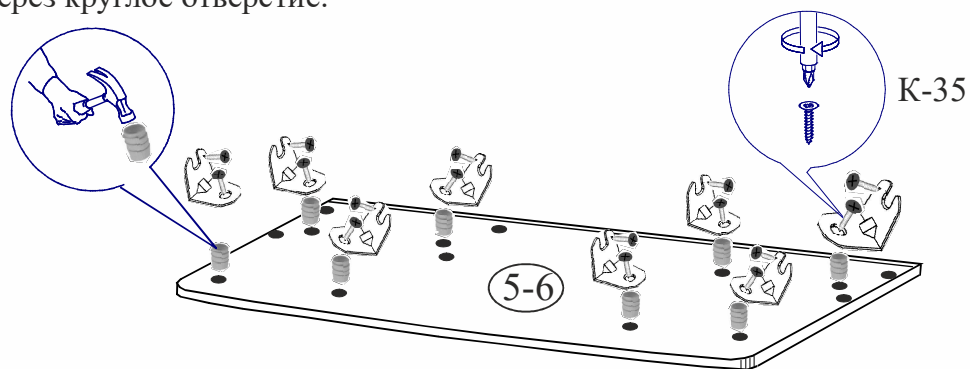

5. Соедините между собой детали (6-6, 7-6) на винт-конфирмат (К-7).

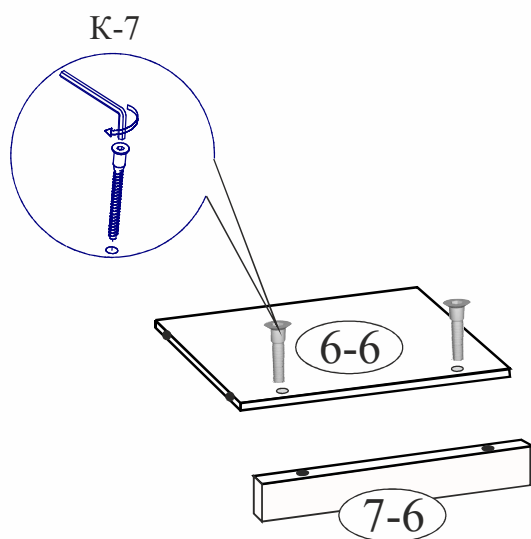

6. Соедините между собой детали (3-6, 9-6, 4-6) на стяжку (К-10), затем установите детали (6-6 и 1-6, 2-6).

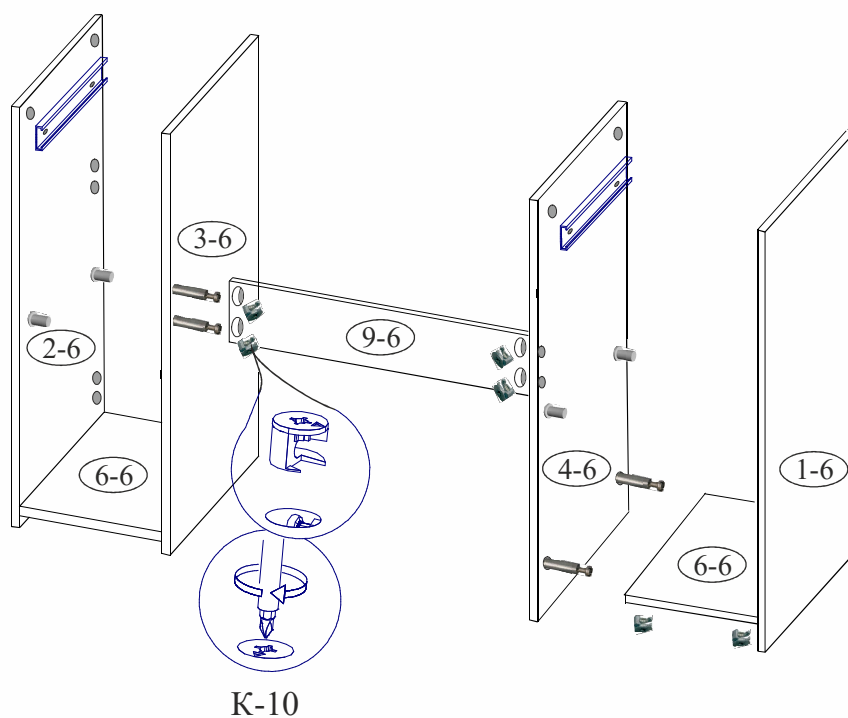

7. Установите столешницу (5-6) на стяжку угловую (К-35).

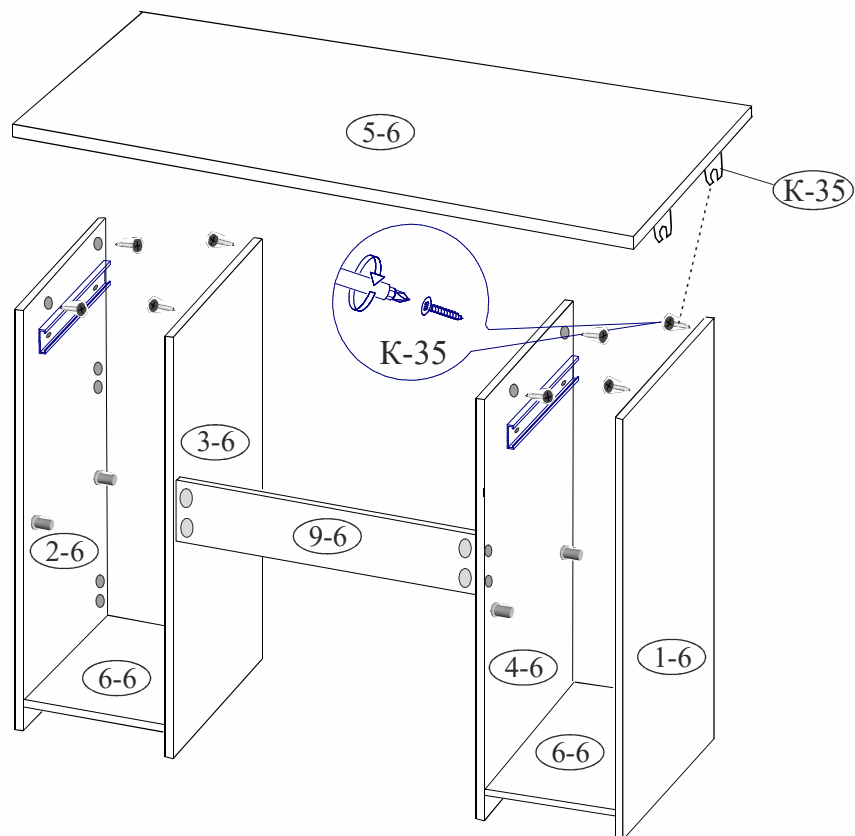

8. Установите планку (10-6) по месту на три уголка (К-37) к деталям (3-6, 4-6, 5-6).

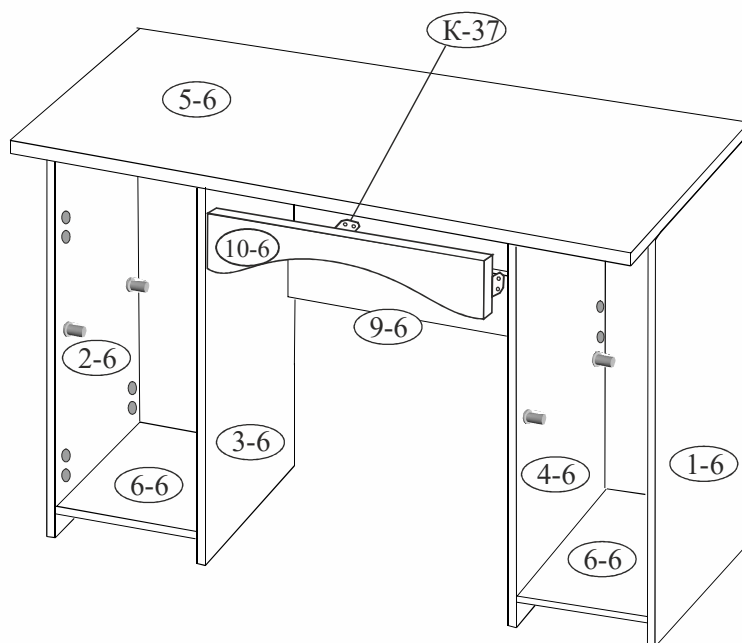

9. Выровняйте каркас стола (замерив проемы по диагонали), разложите стенки задние по схеме, заведите в паз на столешнице (5-6) и закрепите шурупами 3x20 с шайбами (К-45) с градацией 150 мм.

На стыке стенки задние закрепите скрепки (К-59).

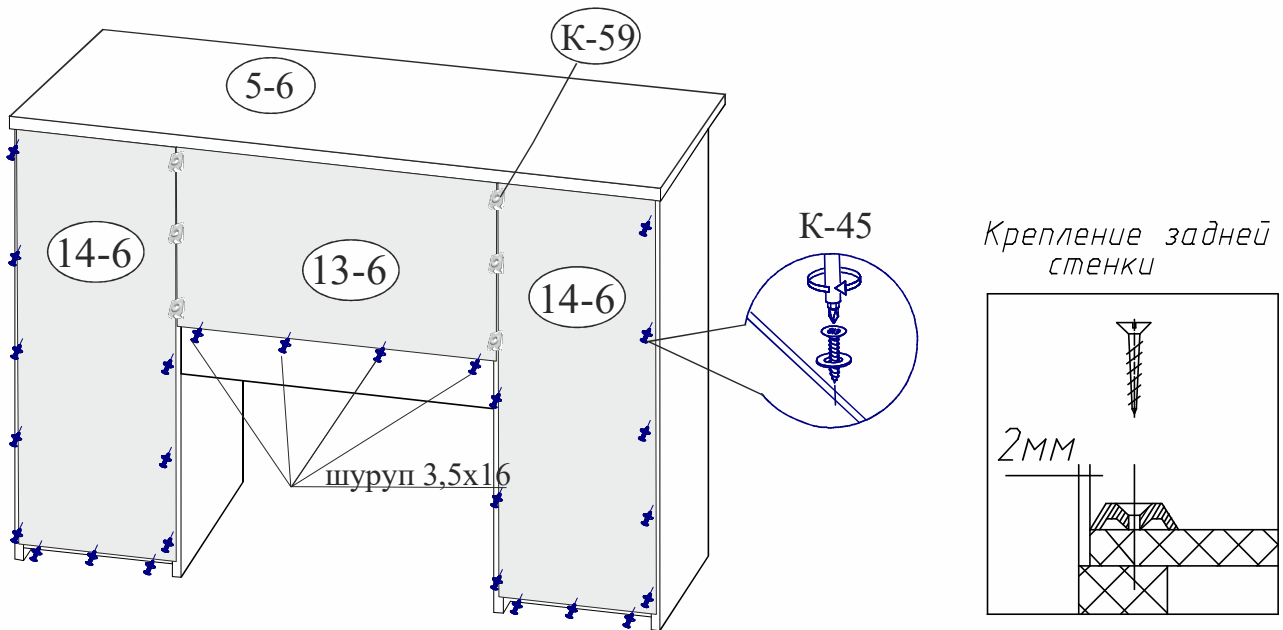

10. Установите петлю (К-17д) на двери (11-6, 12-6), для выравнивания петель перпендикулярно кромки фасада необходимо использовать длинную линейку или прямую планку от жесткой упаковки (прямую деталь каркаса) прижав плотно ее к прямым частям двух соседних петель параллельно кромки фасада.

Навесьте двери на стол и отрегулируйте по ширине и высоте, закрепите ручку.

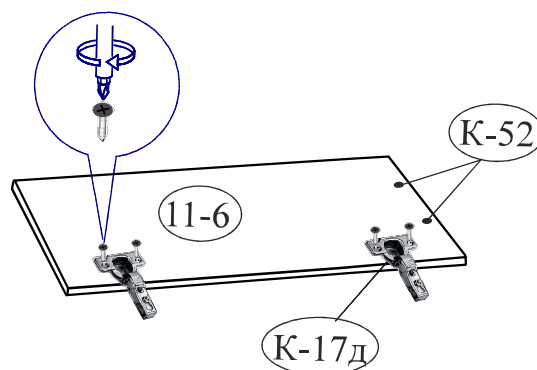

Порядок регулировки петель:

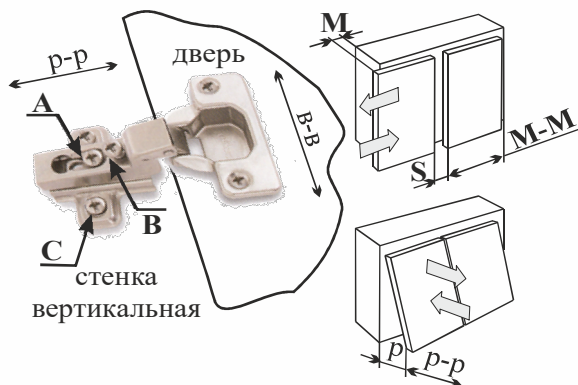

- для изменения размера **Р** ослабить крепежный винт **А**, что дает возможность перемещения двери по стрелкам **р-р**;
- для изменения размера **М(С)** используется регулировочный винт **В** при ослабленном винте **А**, что дает возможность перемещать дверь по стрелке **М-М**, после регулировки затянуть винт **А**;
- для перемещения двери по стрелке **В-В** ослабить винты **С**.

11. Соберите по схеме ящик и установите с помощью направляющих (К-126а).

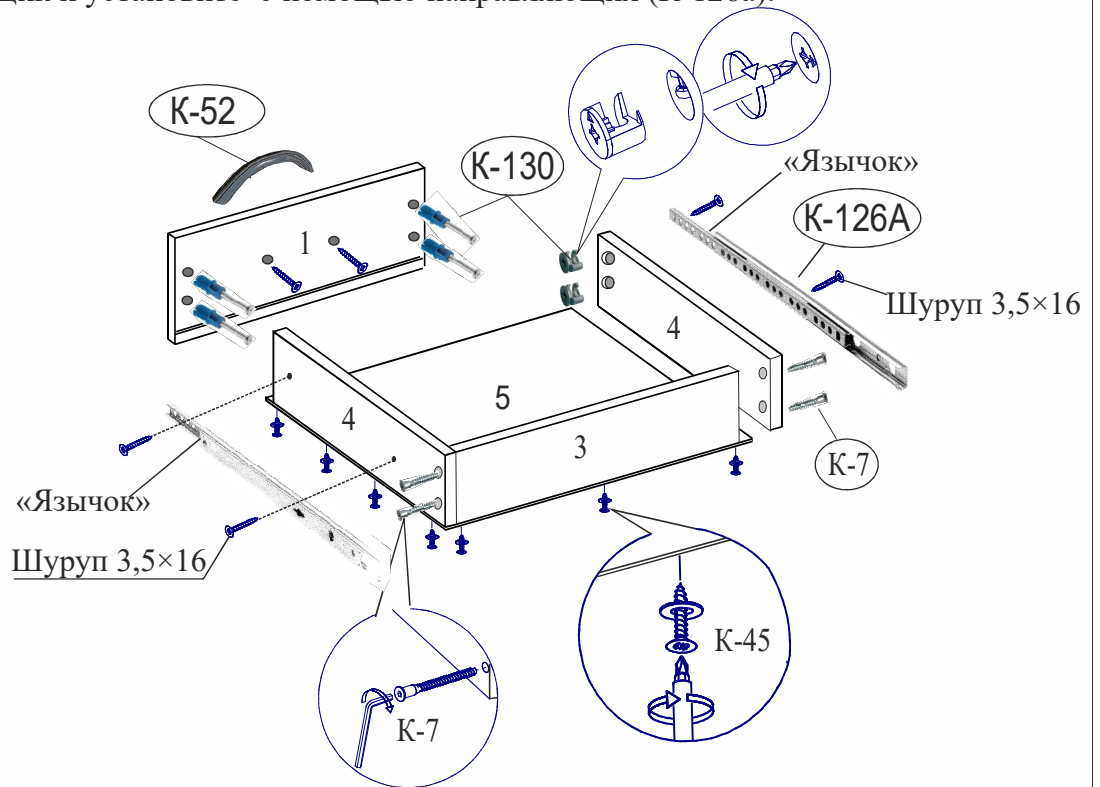

Порядок сборки ящика:

1. Соедините стенки ящика (4, 4, 3) между собой на винты-конфирматы (К-7).
2. Дюбель стяжки эксцентриковой (К-130) установите в отверстия на накладке, закрепите ящик при помощи эксцентрика (К-130).
3. Переверните собранный ящик дном вверх, установите дно (5) в паз на накладке, закрепите к стенке ящика (3, 4) с помощью шурупов с шайбами (К-45) с градацией 100 мм.
4. Закрепите ручку.
5. Установите направляющие (К-126А), для этого разделите части направляющей. Выдвиньте направляющую до конца и потяните за «язычок» вверх. Закрепите одну часть направляющей к боковым стенкам (4, 4) другую к деталям изделия (см. схему сборки) шурупами (через овальные отверстия).
6. Совместите направляющие и задвиньте ящик до конца.

Внимание: если ящик не задвигается до конца, необходимо шариковые направляющие закрепить к стенке боковой ящика через овальные отверстия расположенные горизонтально (не снимая направляющих), затем отрегулировать ящик по горизонтали.



ГАРАНТИЙНЫЙ ТАЛОН

Заполняется магазином, где приобретено изделие

_____ (наименование изделия)

Дата выпуска 18.10.19г _____

Дата продажи _____

Владелец изделия _____
(Фамилия, Имя, Отчество)

Адрес _____

Наименование изделия _____

Установлен дефект _____

Исправил мастер _____

Подпись _____

“ ___ ” _____ 20 г.

ГАРАНТИИ.

18 месяцев со дня приобретения при предъявлении талона по обнаруженным скрытым производственным дефектам. За механические повреждения возникшие при транспортировке, установке или эксплуатации, предприятие ответственности не несет.

Наш адрес: Россия, 426011, Удмуртская Республика, г. Ижевск, ул. 10 лет Октября, дом 32, Литер Г, офис 206 б.

Контактный телефон: 8 (3412) 90-80-34.

(линия отреза)

ПАСПОРТ.

Дата выпуска 18.10.19г _____

ОТК _____

Отметка магазина о продаже

“ ___ ” _____ 20 г.

Срок службы 7 лет