

СПИСОК ДЕТАЛЕЙ:

Поз. №	Наименование	Размер, мм	Кол-во, шт.
1	Крышка	500x424	1
2	Бок левый	308x406	1
3	Бок правый	308x406	1
4	Дно	500x424	1
5	Фасад ящика	494x150	2
6	Бок ящика	400x100	4
7	З/с ящика	409x100	2
8	Дно ящика ЛХДФ <u>в тон</u>	438x405	2
9	З/с ЛХДФ <u>в тон</u>	336x494	1
Направляющие роликовые 400 мм - 2 к-та			

СПИСОК ФУРНИТУРЫ:

Поз. №	Наименование	Кол-во, шт.
1	Конфирмат	12
2	Заглушка на конфирмат	12
3.1	Эксцентрик	8
3.3	Шток эксцентрика	8
4	Заглушка эксцентрика	8
5	Шкант	8
6.1	Саморез 4x16	44
7	Гвоздь оргалитный	30
10	Ключ сборочный	1
13.2	Винт М4x20	4
14.6	Ручка «Бабочка»	2
21.6	Опора рег. квадрат h=20 мат. хром	4

Внимание! Перед сборкой мебели в домашних условиях внимательно ознакомьтесь с настоящей инструкцией и проверьте наличие деталей и фурнитуры по таблицам комплектации.

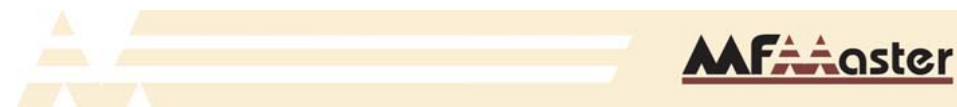

Мебельная фабрика «Мастер»

www.mstmebel.ru

ТУМБА «НОРМА-3»

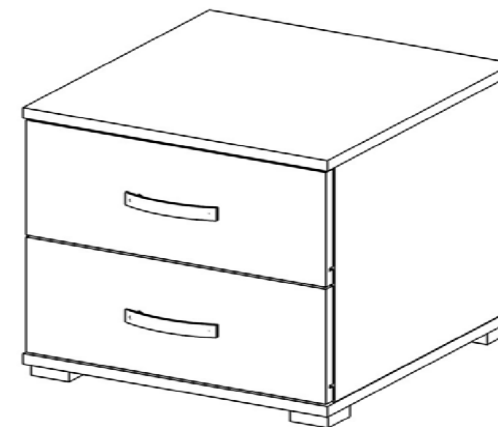

Габаритные размеры

Ширина 500 мм

Глубина 424 мм

Высота 360 мм

ИНСТРУКЦИЯ ПО СБОРКЕ:

ВНИМАНИЕ! МЫ РЕКОМЕНДУЕМ, ЧТОБЫ СБОРКУ МЕБЕЛИ ОСУЩЕСТВЛЯЛ СПЕЦИАЛИСТ.

1. К деталям №2 и 3 бок саморезами 4x16 закрепите направляющие по разметке, роликами к фасадной части. К нижним торцам прибейте подпятники.
2. На детали №2, 3 бок в отверстия D=8 мм установите шканты. В деталь №1 крышка в отверстия D=5 мм вкрутите штоки эксцентриков.
3. Деталь №4 дно закрепите на евровинты к боковинам №2 и 3.
4. Установите деталь №1 крышка. Затяните бочонки эксцентриков по часовой стрелке.
5. Заднюю стенку тумбы прибейте на гвозди, перед креплением убедитесь, что деталь крышка относительно боковины расположена под прямым углом.
6. Установите опоры на саморезы.

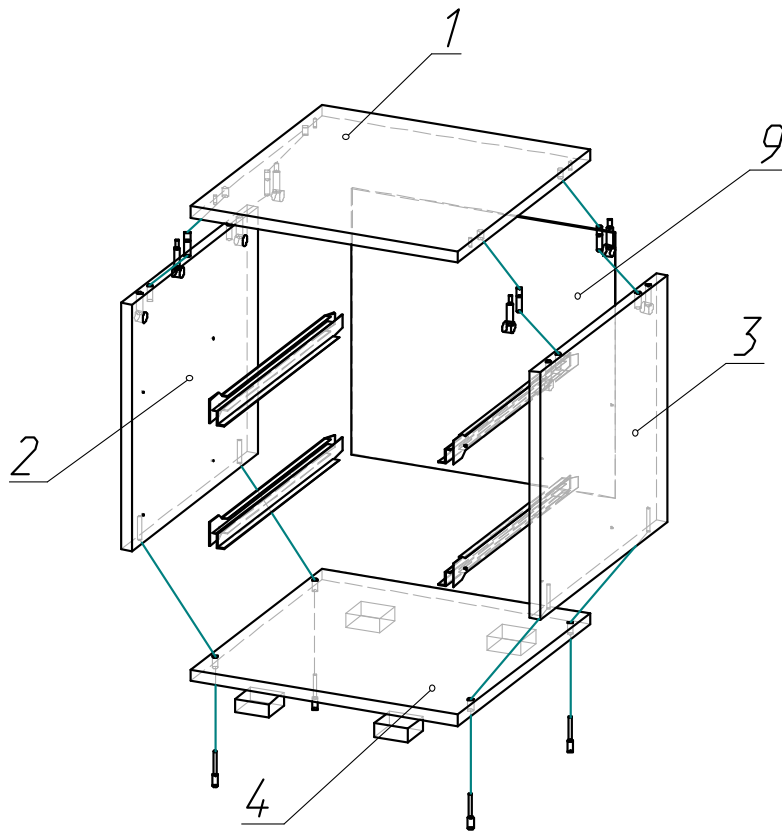

СБОРКА ЯЩИКА:

1. Задние стенки ящика закрепить на конфирмат с боковинами ящика. На фасаде ящика в малые отверстия вернуть штоки эксцентриков. В торец боковин ящика установить шканты. Притянуть фасад к ящику эксцентриками.

2. Дно ящика вставить в паз на фасаде и закрепить к ящику на гвозди.
3. Закрепить направляющие роликами от фасада.
4. Ручку прикрепить к фасаду ящика.

Вставить ящики в тумбы стола. После установки ящиков выровнять фасады:

- 1) Отрегулировать фасад горизонтальными и вертикальными наклонами, рекомендуемые зазоры от корпуса – 2 мм;
- 2) При необходимости приподнять (опустить) направляющие.

