



1. Мебель должна храниться и эксплуатироваться в закрытых отапливаемых помещениях при температуре не ниже +2°C и относительной влажности воздуха от 45 до 70%.
2. При установке изделий мебели в непосредственной близости от нагревательных и отопительных приборов их поверхности во время эксплуатации должны быть защищены от нагрева. Температура нагрева элементов мебели не должна превышать 40°C.
3. При ослаблении крепления соединений необходимо периодически подтягивать винты, шурупы, стяжки и т.п.
4. Поверхности изделий следует предохранять от различных растворителей, кислот, щелочей и механических повреждений.
5. Поверхности изделий можно освежить, применяя специальные составы, которые имеются в хозяйственных магазинах. Не допускается применение соды, порошков и других материалов, не предназначенных для ухода за мебелью.
6. Помните, что сохранность и долговечность изделия зависит не только от её конструкции и качества материалов, но и от правильной эксплуатации и ухода за ней.
7. Крепежные средства для крепления к стене, подбирать по типу материала стены.
8. В целях безопасности не разрешайте детям забираться на полки и виснуть на них.
9. Максимально допустимая нагрузка 10 кг.

ГАРАНТИЙНЫЙ ТАЛОН

Набор мебели для общей комнаты "КОРСИКА" изготовлен на ООО "Волгодонский комбинат древесных плит" по ТО 31.09.12-199-00257561-18 в соответствии с требованиями ТРТС 025/2012 ГОСТ 16371-2014. Мебель. Общие технические условия.
Декларация о соответствии ЕАЭС N RU Д-РУ.АЯ21.В.00633/19. Действительна по 05.02.2022.

**УСЛОВИЯ ГАРАНТИИ**

1. Предприятие-изготовитель гарантирует соответствие изделия требованиям ГОСТ 16371-2014 при соблюдении условий транспортирования, сборки и эксплуатации. Гарантийный срок эксплуатации-24 месяца. Срок исчисляется со дня передачи мебели потребителю. Если день передачи установить невозможно, гарантийный срок исчисляется со дня изготовления мебели. Дефекты производственного характера, обнаруженные в течение гарантийного срока, устраняются за счёт предприятия - изготовителя.

2. Изделие снимается с гарантийного обслуживания в следующих случаях:
- если имеет следы постороннего вмешательства или была попытка ремонта;
- если обнаружены несанкционированные изменения конструкции изделия;
- если изделие эксплуатировалось не в соответствии со своим целевым назначением или в условиях, для которых оно не предназначено.

3. Гарантия не распространяется на изделие, имеющее следующие повреждения:

- механические;
- вызванные стихией, пожаром, бытовыми факторами;
- вызванные попаданием на поверхность изделий едких веществ и жидкостей.

Срок службы изделия - 8 лет.

ДАТА ВЫПУСКА " ____ " ____ 201 г

ПРОВЕРЕНО СКК

ДАТА ПРОДАЖИ " ____ " ____ 201 г.

ШТАМП МАГАЗИНА

Версия 2019 (1)

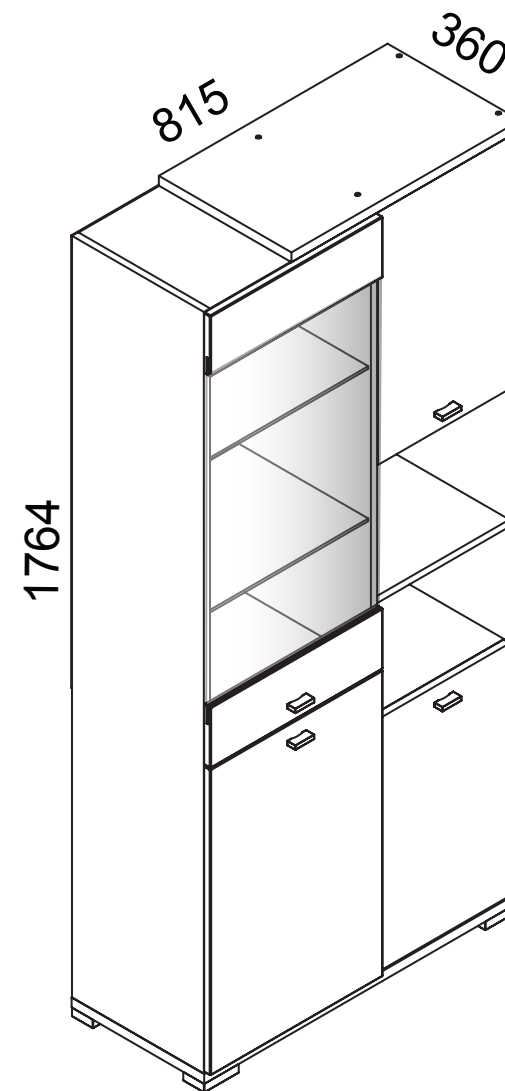

Вариант 1
(Стр.5)

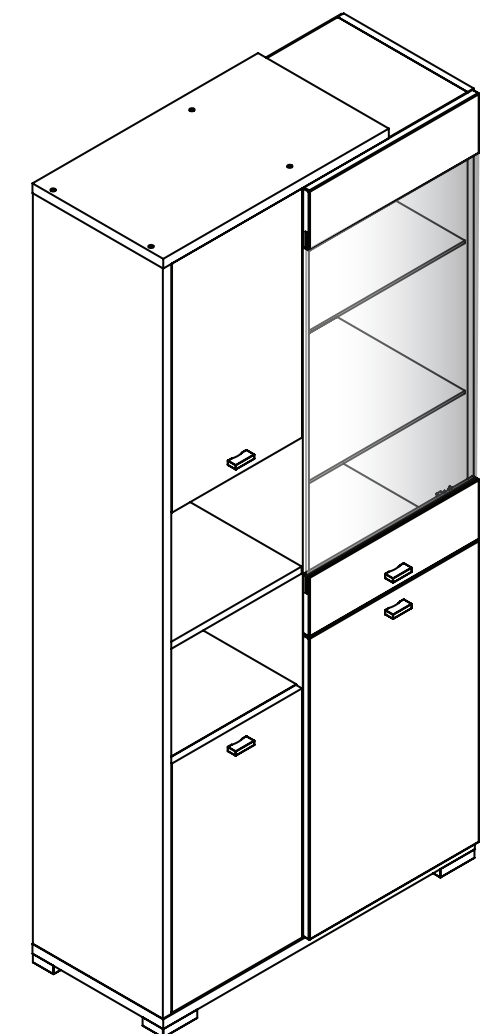

Вариант 2
(Стр.11)

Шкаф комбинированный

ПМ-310.01.00.000

Набор мебели для общей комнаты

КОРСИКА

ПАСПОРТ И СХЕМЫ СБОРКИ

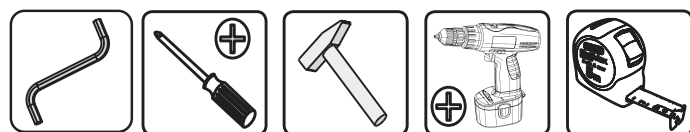
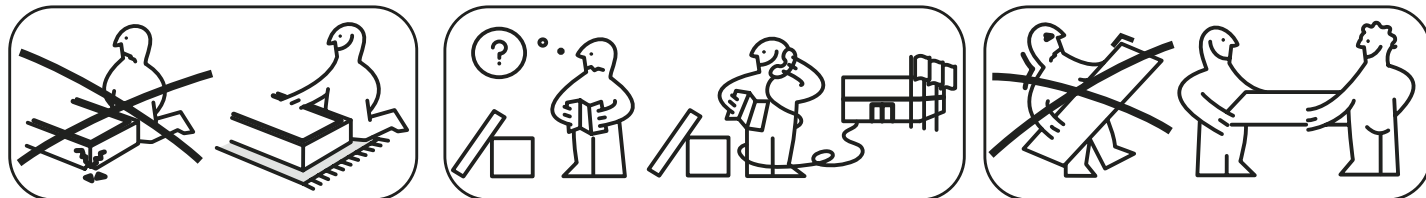

Внимание:

- Проверьте внешний вид и целостность деталей в упаковке.
Претензии по их повреждению принимаются только у изделий без следов сборки.
- Сохраните упаковку и инструкцию до окончания сборки.
Прежде, чем начать сборку, убедитесь в соответствии выбранного Вами изделия (см.обложку паспорта) с номером изделия, указанным на этикетке, наклеенной на пакете. Упаковку с этикеткой сохранять до конца сборки.
- Проверьте количество деталей и фурнитуры по перечню.
Предприятие - оставляет за собой право вносить некоторые конструктивные изменения, не ухудшающие внешний вид и не влияющие на функциональные свойства изделия.
- Соблюдайте порядок сборки, приводимый в данной инструкции.
Сборку рекомендуется производить с помощью специалиста, так как неправильная сборка может привести к опрокидыванию мебели, что может повлечь за собой ущерб или телесные повреждения.
- Перемещайте мебель и её детали бережно, слегка приподнимая их.
Это позволит исключить деформации и поломки.



Примечание:

Конструкционные материалы:

- плита древесностружечная, облицованная пленкой на основе терморезистивных полимеров (ламинированная) - ЛДСП по ГОСТ 32289-2013;
- плита древесноволокнистой средней плотности ПСП по ТУ 5536-026-00273643-98 с лакокрасочным покрытием полиуретановыми ЛКМ или облицованные пленками ПВХ;
- плита древесноволокнистая (твердая) с лакокрасочным покрытием (ДВП) ГОСТ 8904-2014.

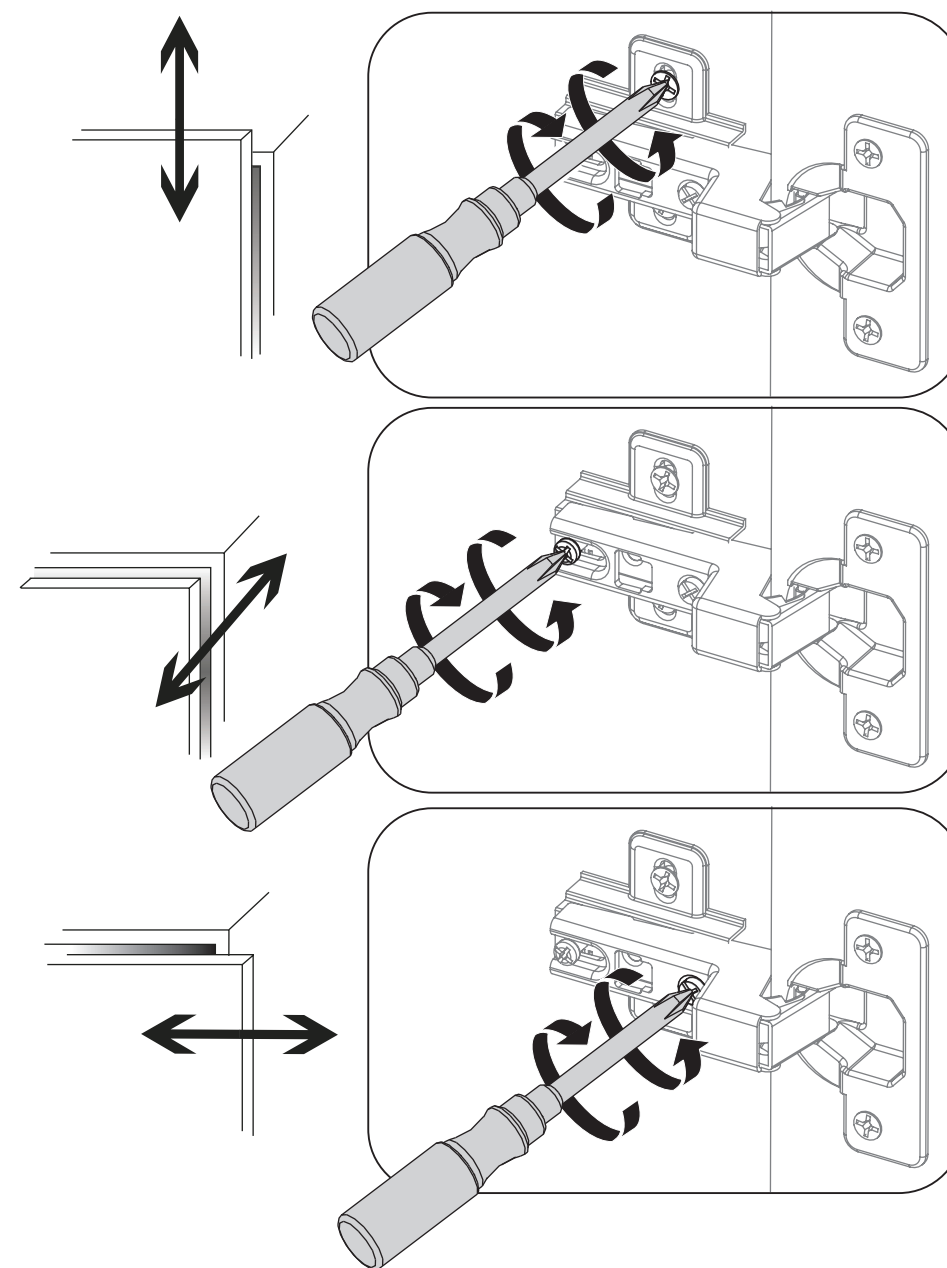



Схема сборки изделия



Обозначение	Наименование детали или сборочной единицы	Кол-во	Габаритные размеры(мм)
Пакет № 1			
1-1	Стенка вертикальная	1	1700 x 340
2-1	Стенка вертикальная	1	1700 x 340
3-1	Перегородка	1	1700 x 340
4-1	Стенка горизонтальная верхняя	1	590 x 342
5-1	Стенка горизонтальная нижняя	1	815 x 342
Пакет № 2			
11-1	Дверь	2	564 x 340
10-1	Стенка задняя	1	568 x 344
9-1	Полка	3	342 x 321
6-1	Стенка горизонтальная	2	344 x 323
	Фурнитура	1	
Пакет № 3			
12-1	Дверь	1	445 x 684
7-1	Стенка горизонтальная	2	415 x 339
8-1	Полка	1	413 x 338
1-1-1	Панель двери верхний	1	445 x 136
1.1-1-1	Панель двери нижний	1	445 x 136
2-1-1	Стекло -вставка	1	816 x 444
16-1	Стекло-полка	2	413 x 334
14-1	Стенка задняя ДВП	1	708 x 434
15-1	Стенка задняя ДВП	1	1010 x 434
13-1	Стенка задняя ДВП	2	584 x 374

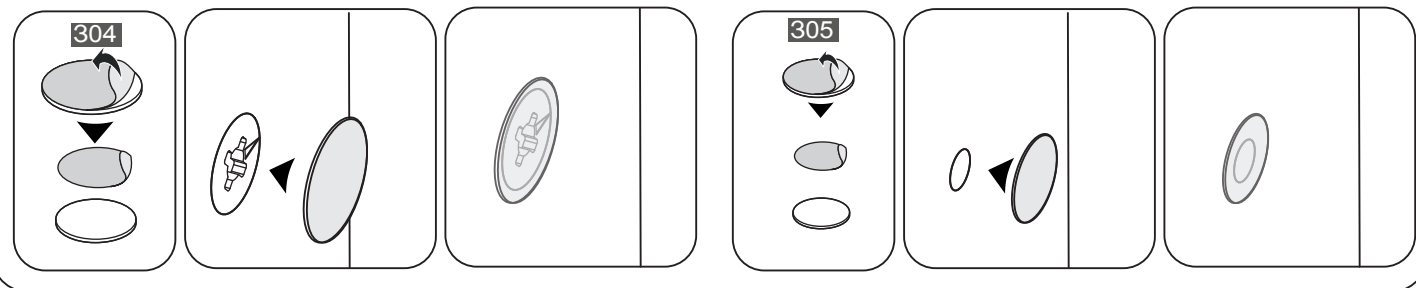
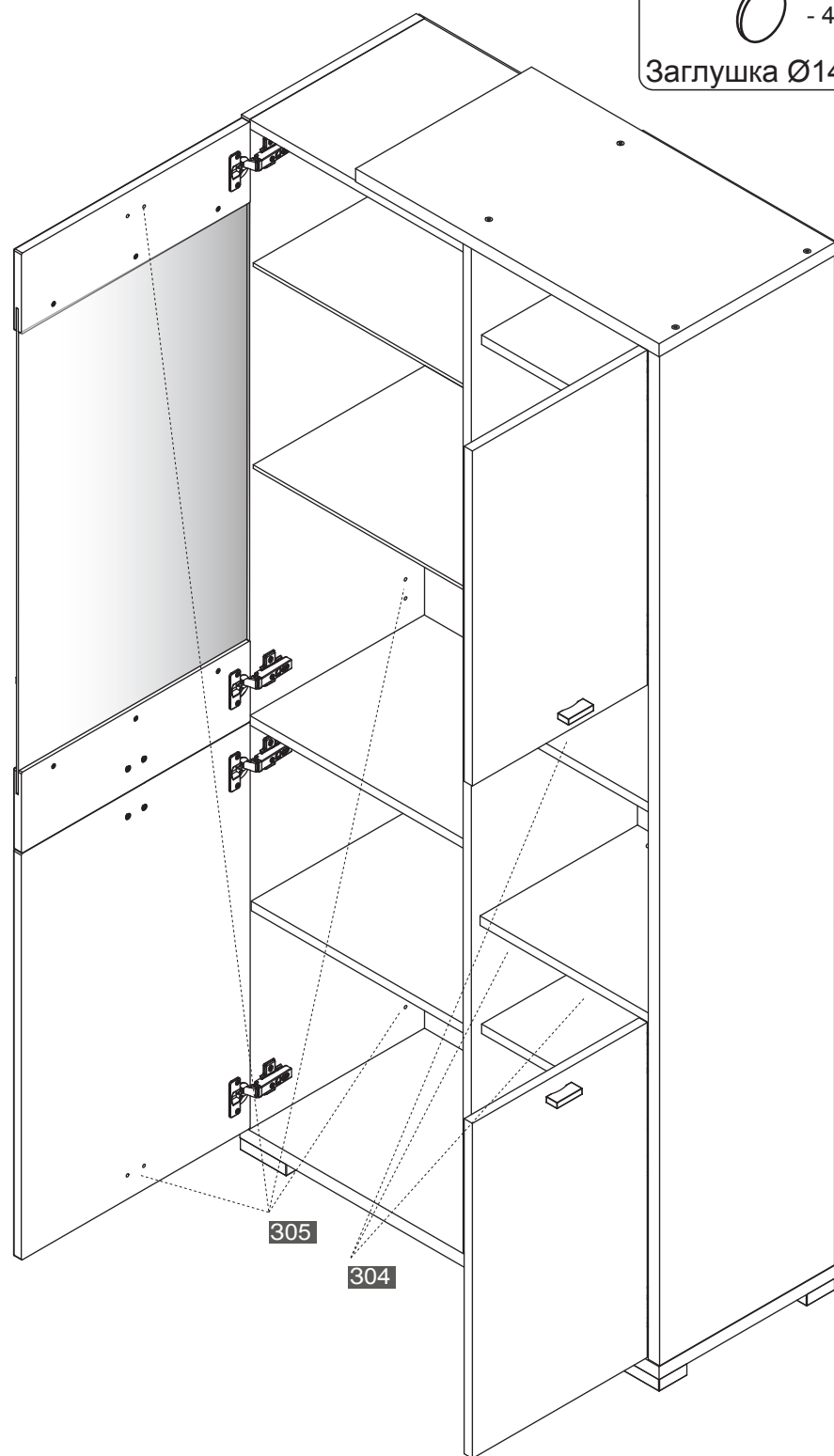
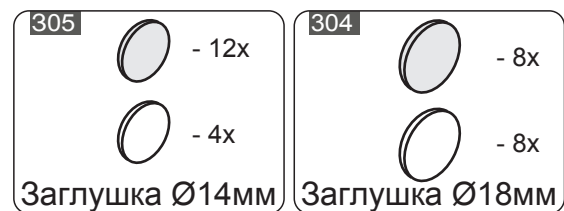
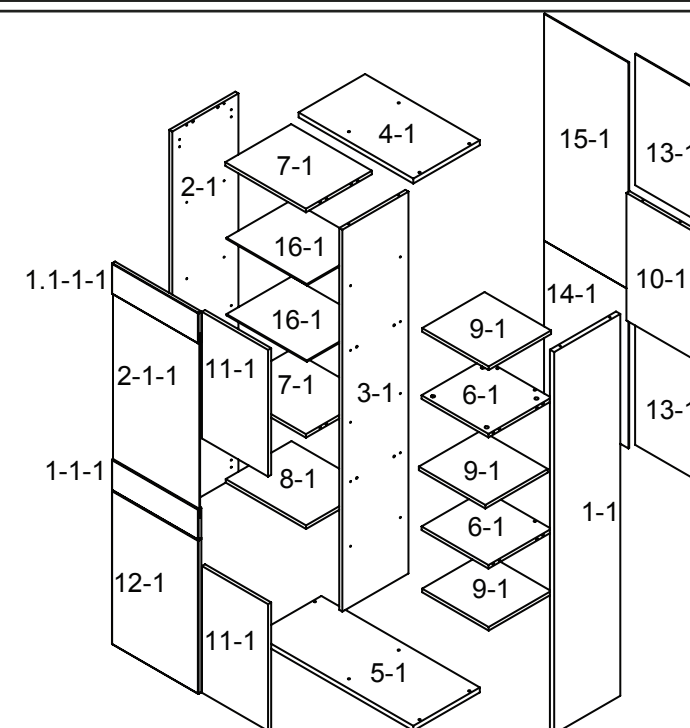

Комплект фурнитуры:

С11 16x 1:1 Шкант 8x35 мм	С04 14x 1:2 Дюбель-стяжка	С01 16x 1:1 Стяжка эксцентриковая	С02 16x 1:2 Дюбель	В02 2x 1:1 Винт стяжной VHS 32/27
Ш01 6x 1:1 Винт 6,3x13	Ш07 7x 1:1 Винт 4.2x13мм	Ш53 8x 1:1 Шайба D 09	П21 4x 1:4 Петля	П22 4x 1:4 Петля
П23 8x 1:3 Планка петли	Г14 48x 1:1 Муфта	Ш26 48x 1:1 Шуруп 4x16	ПД3 16x 1:1 Полкодержатель	ПД2 8x 1:1 Полкодержатель
У04 2x 1:3 Уголок	З05 - 12x 1:1 Заглушка Ø14мм	З04 - 8x 1:1 Заглушка Ø18мм	В14 8x 1:1 Винт M4x22мм	О01 4x 1:4 Ножка опора
Р43 4x 1:3 Ручка	К31 1x 1:2 Ключ SW4	Г01 54x 1:1 Гвоздь 1,6x25мм		



26

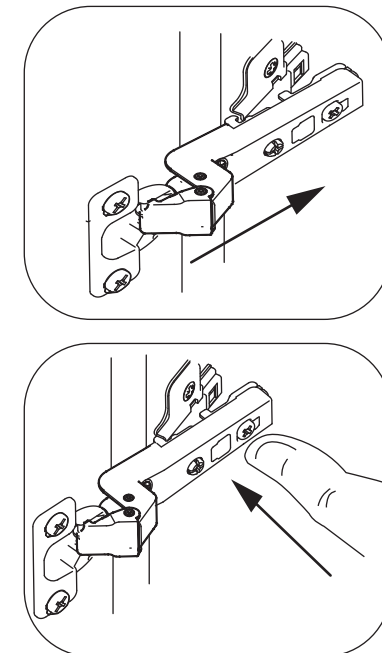
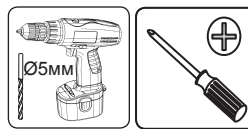

Р43 4x Ручка	Ш53 8x Шайба D 09	В14 8x Винт M4x22мм
---------------------------	--------------------------------	----------------------------------

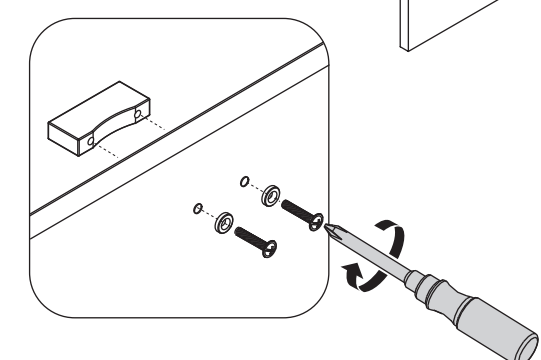
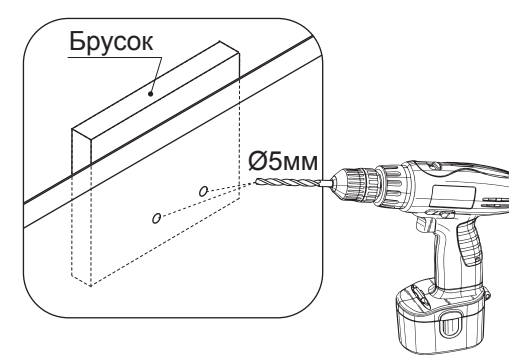
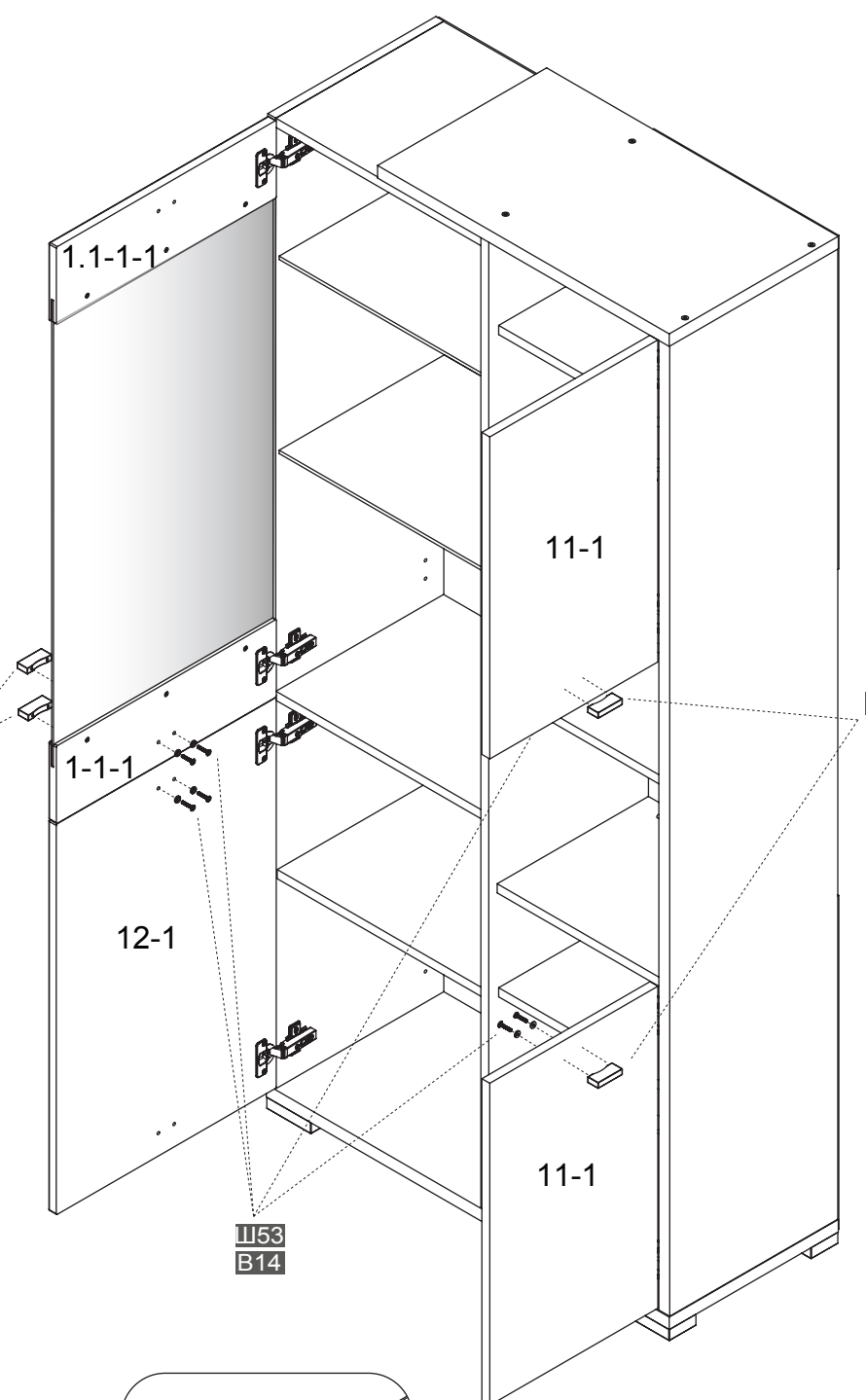

24

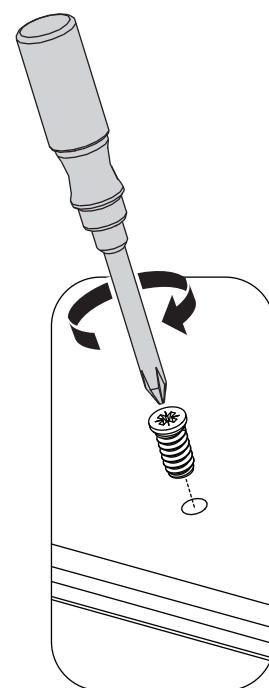
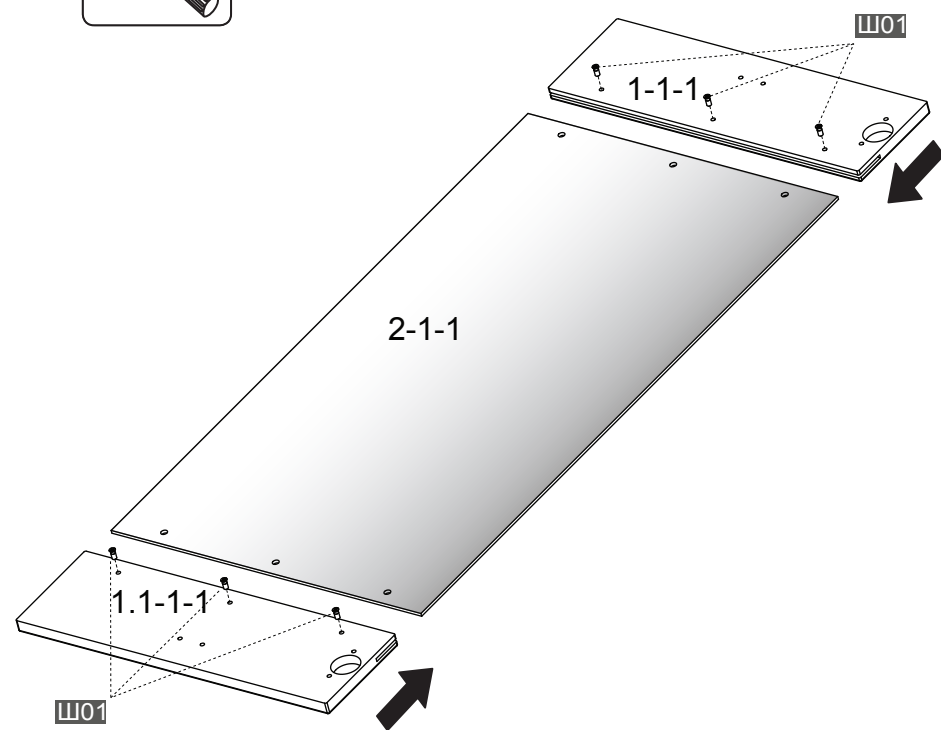
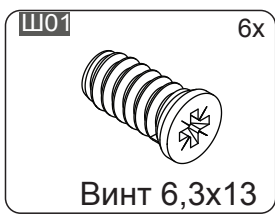
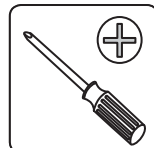

25



Схема сборки вариант 1





22

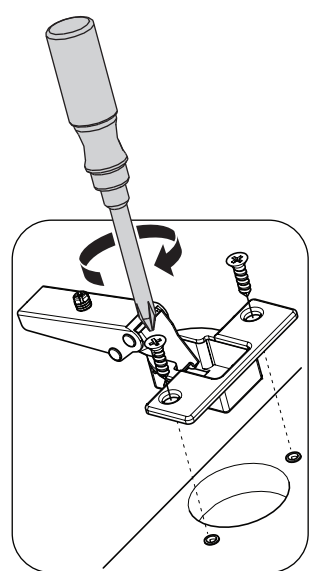
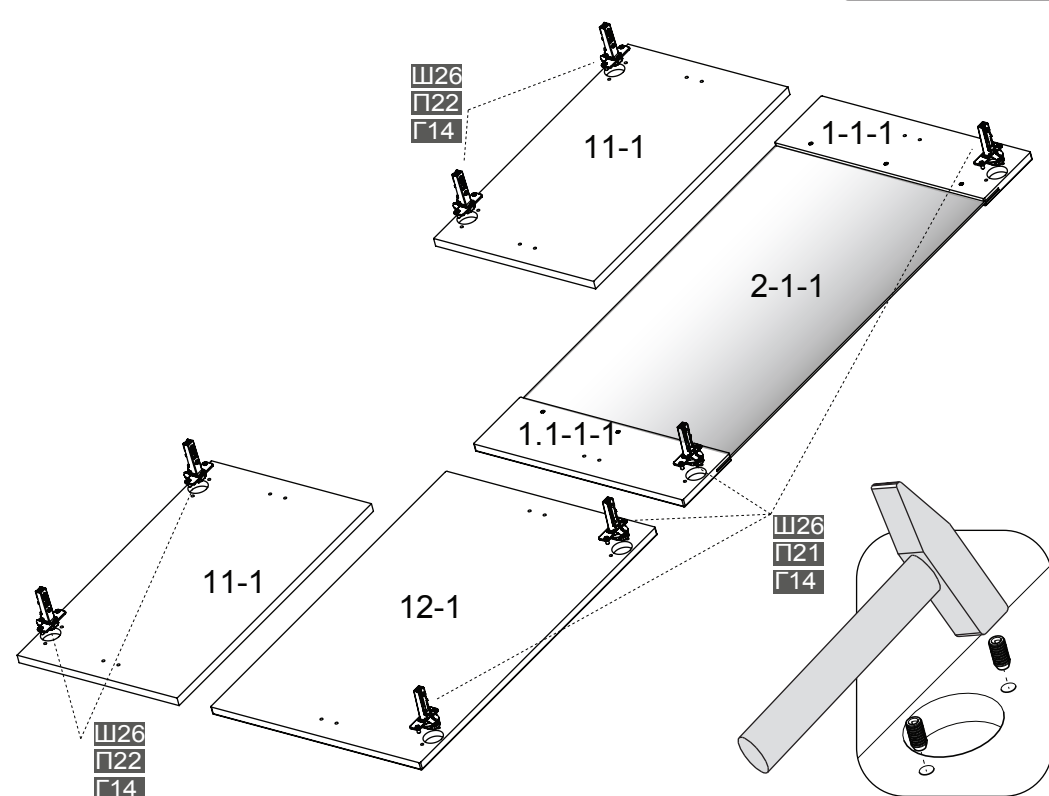
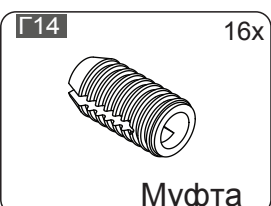
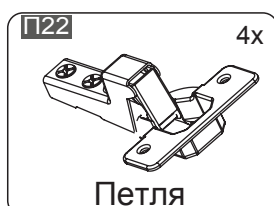
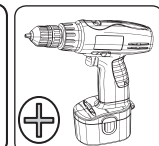
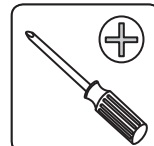
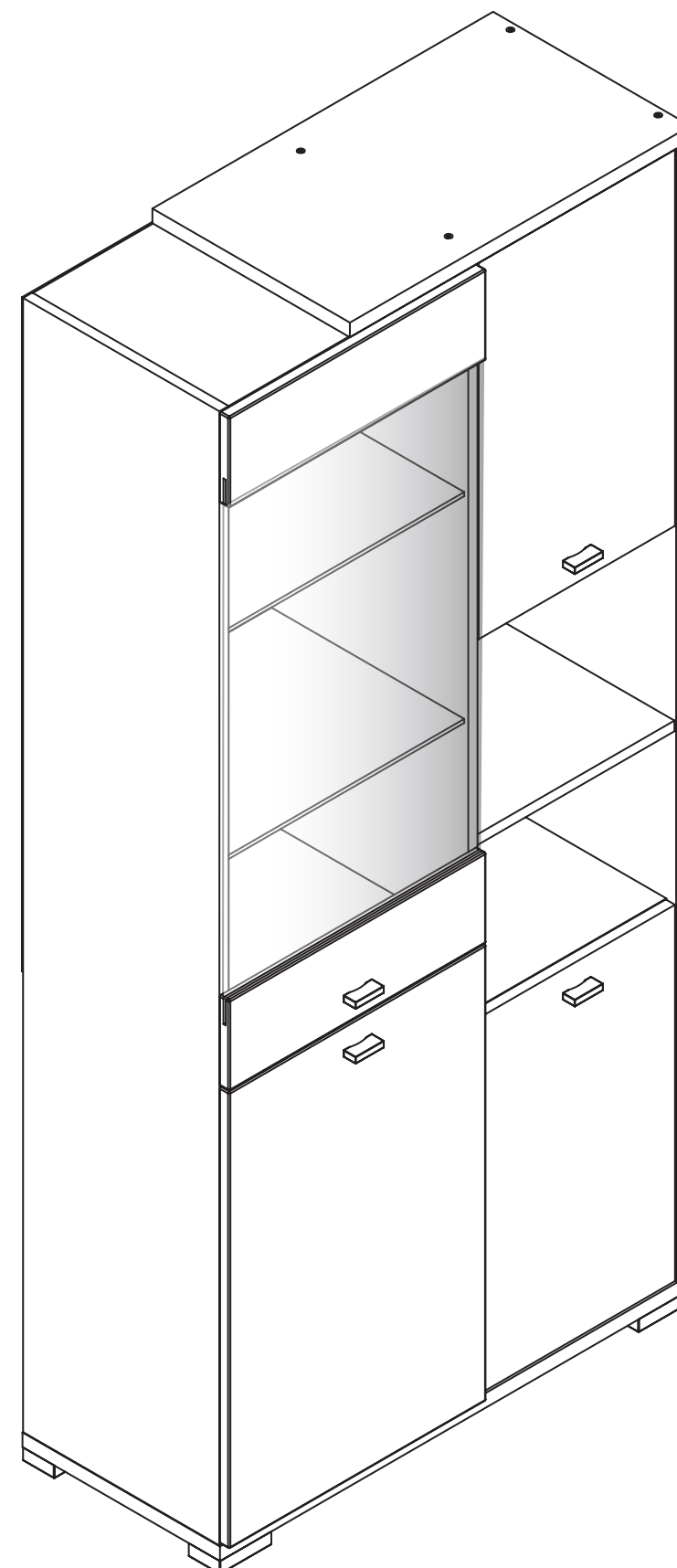
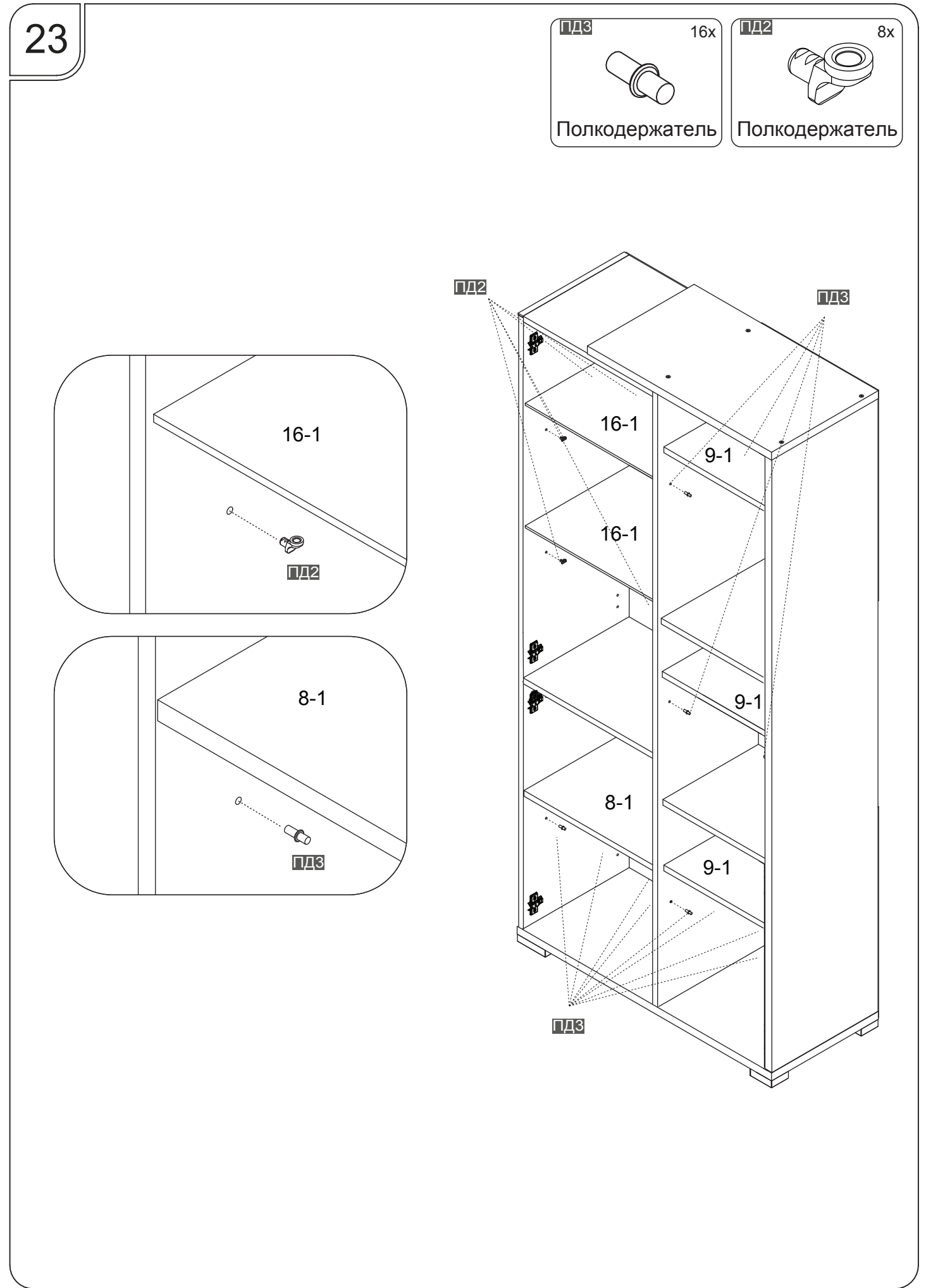
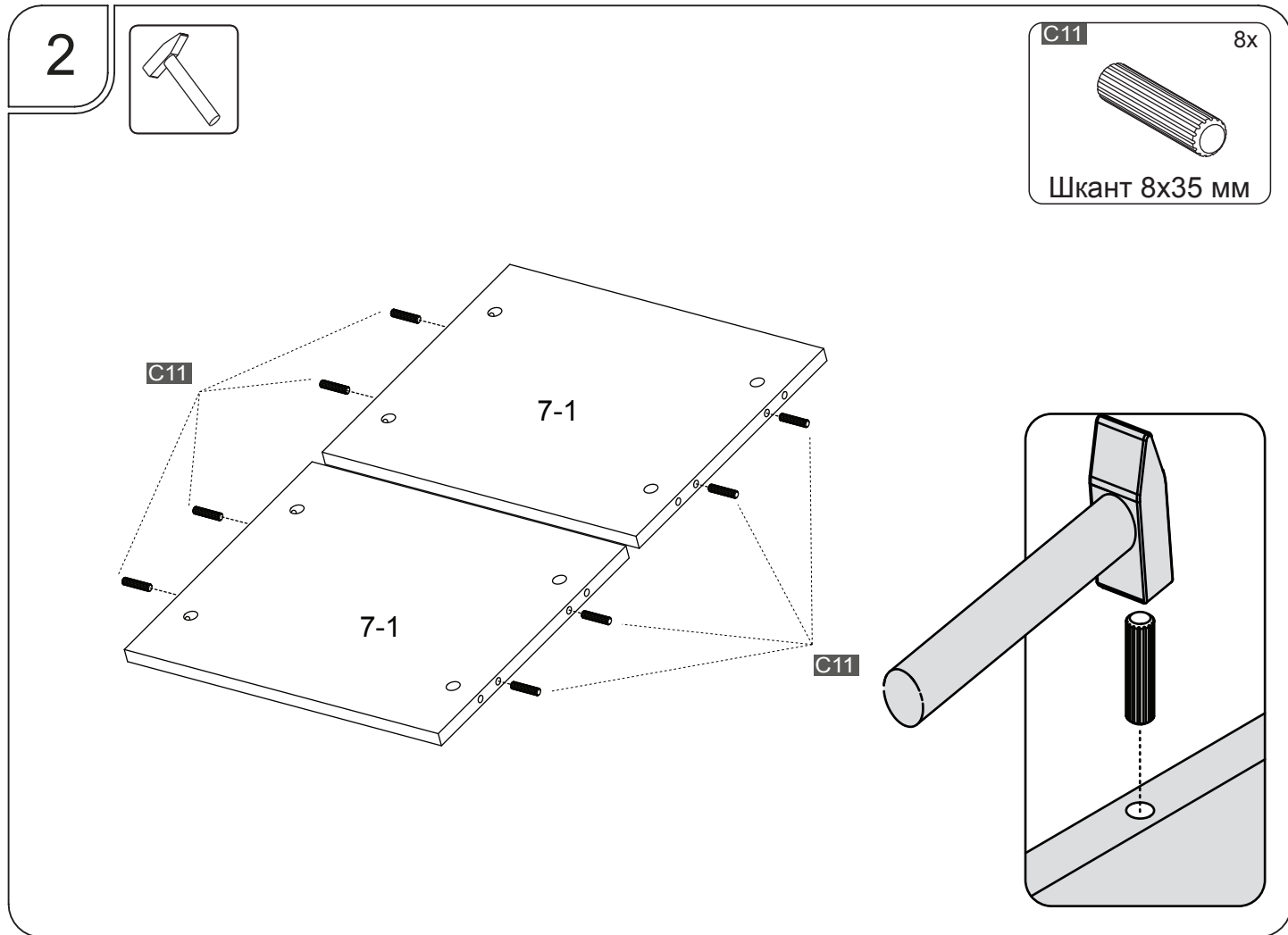
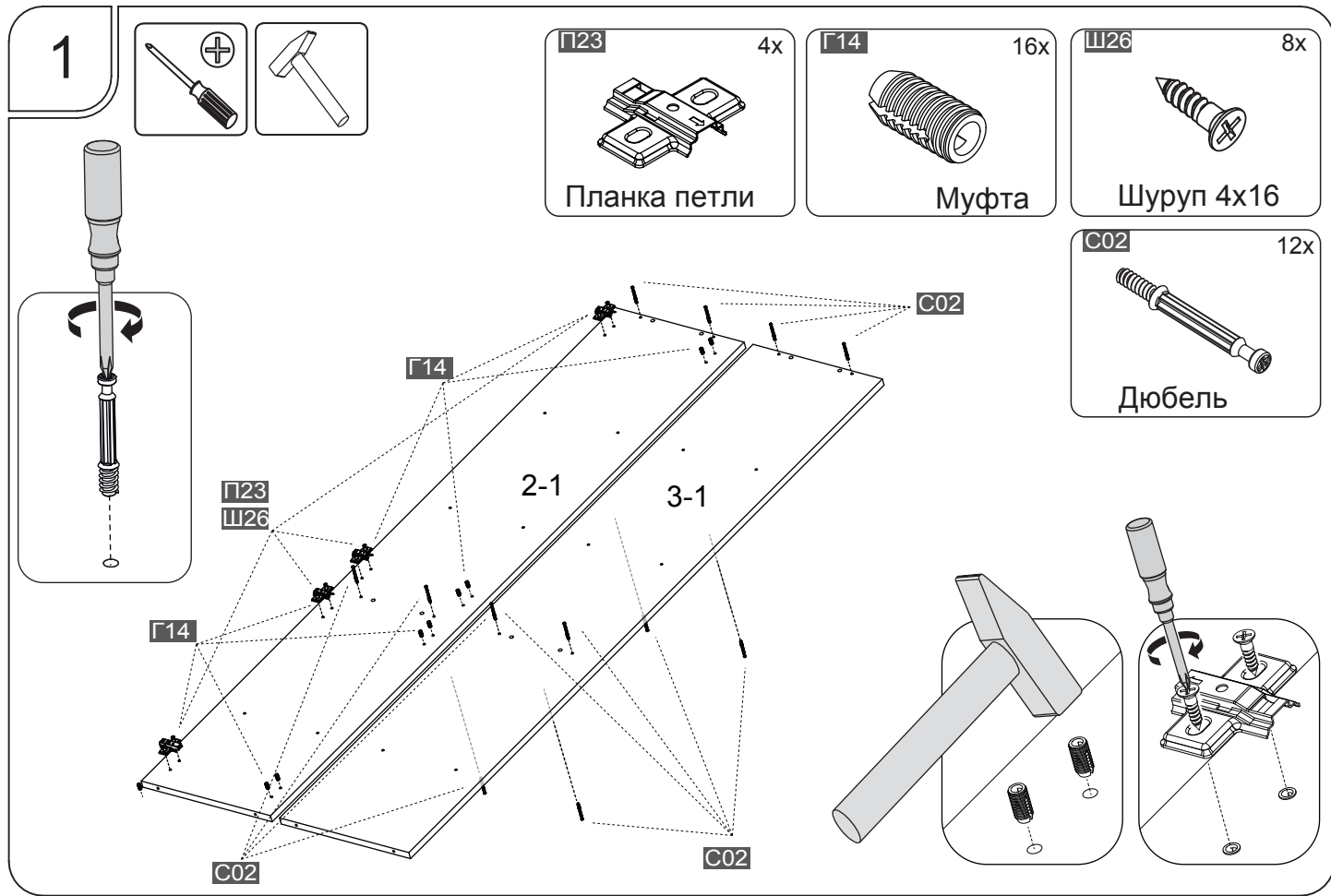
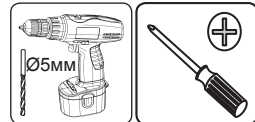

ВНИМАНИЕ!!!
При установке нескольких модулей, рекомендуется скрепить их между собой стяжными винтами

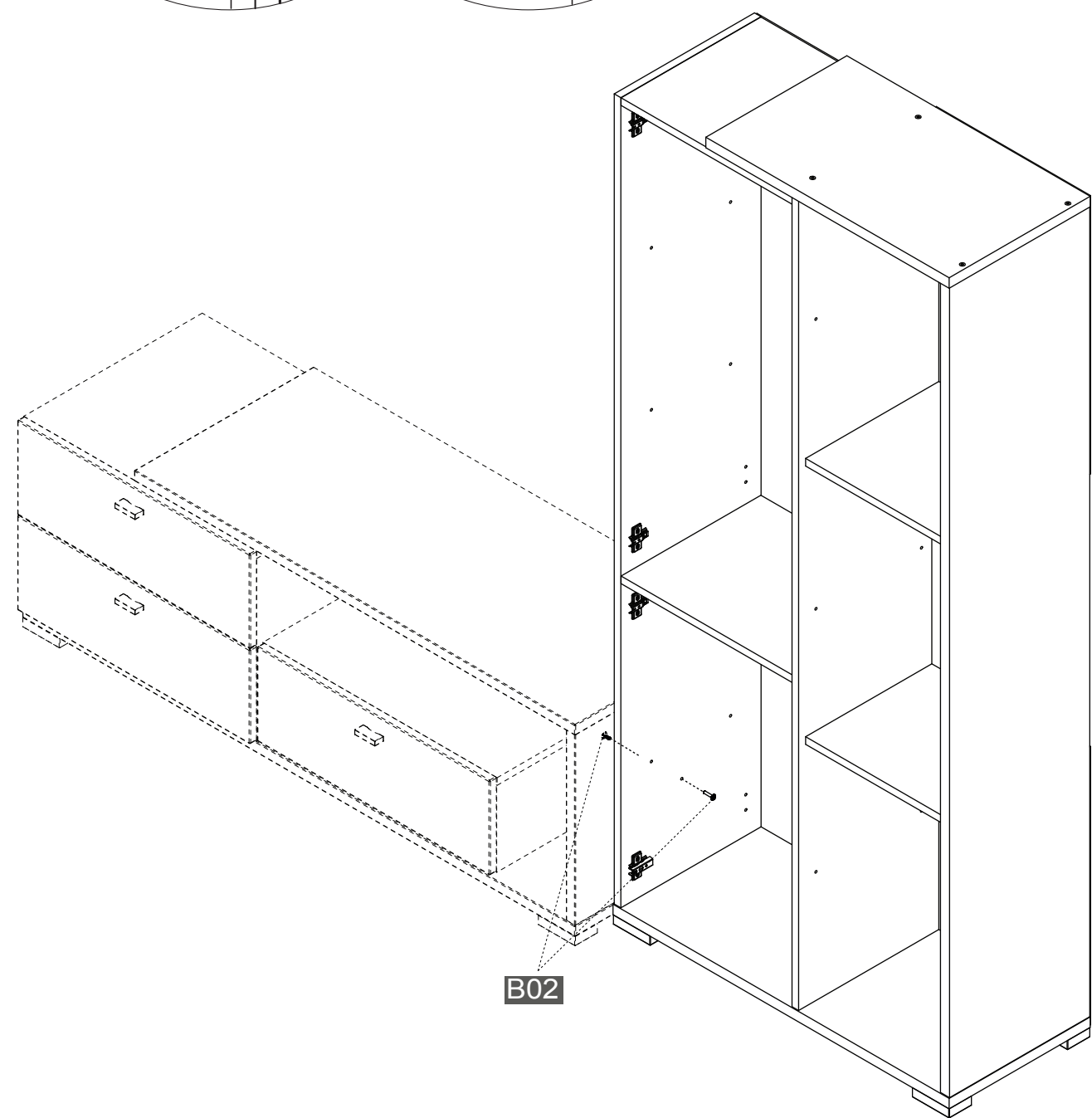
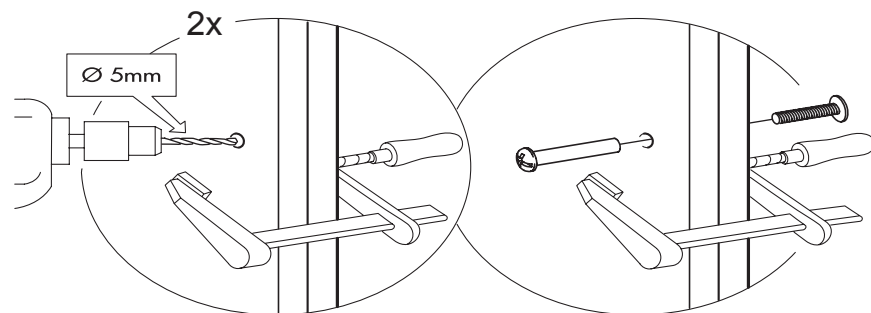

3

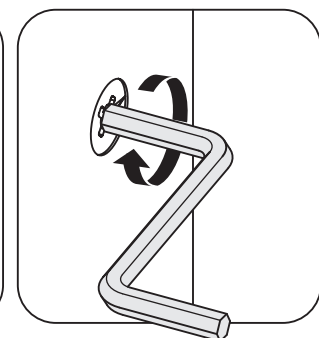
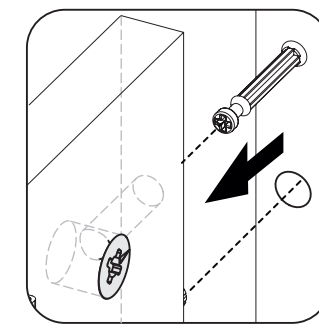
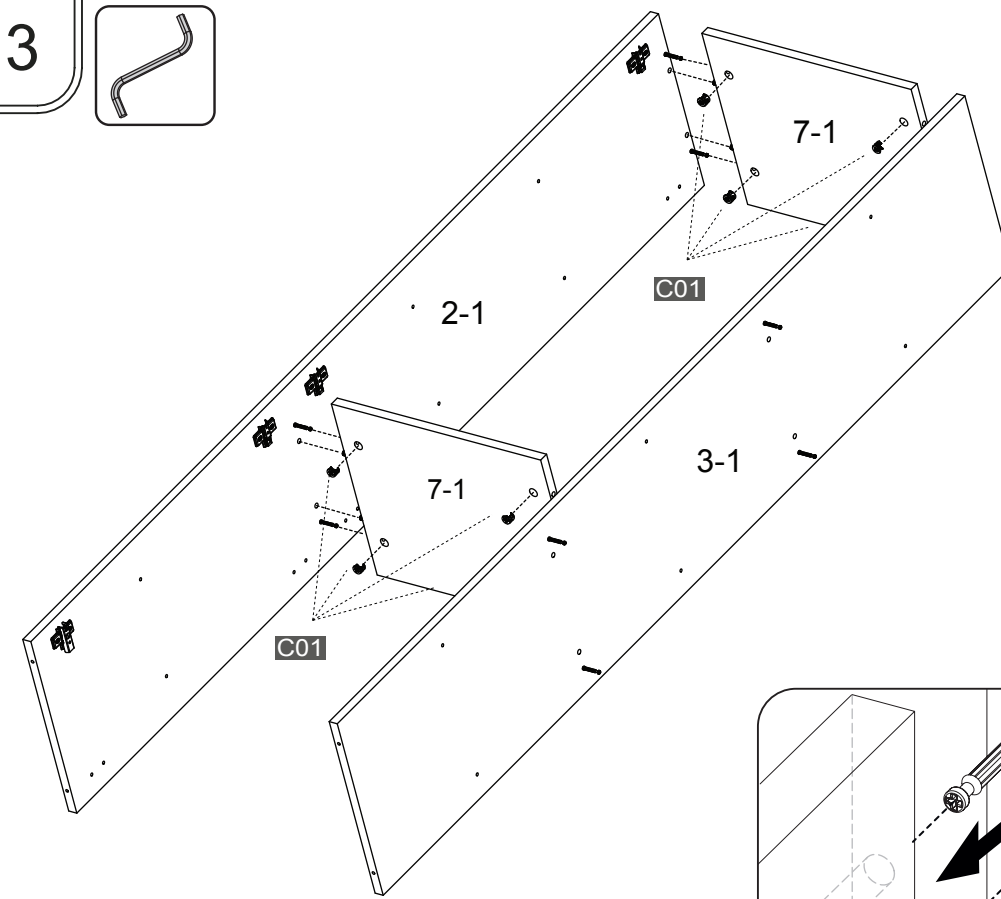
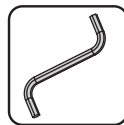

4

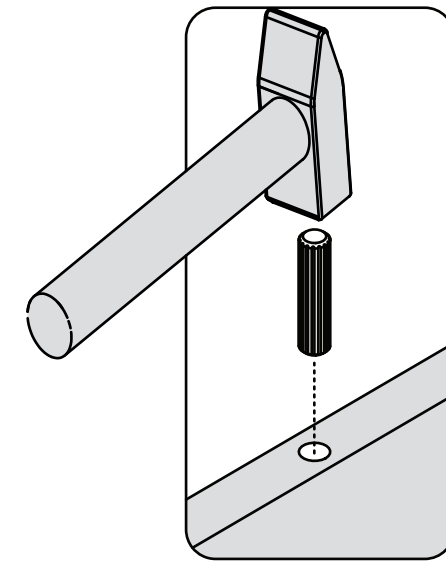
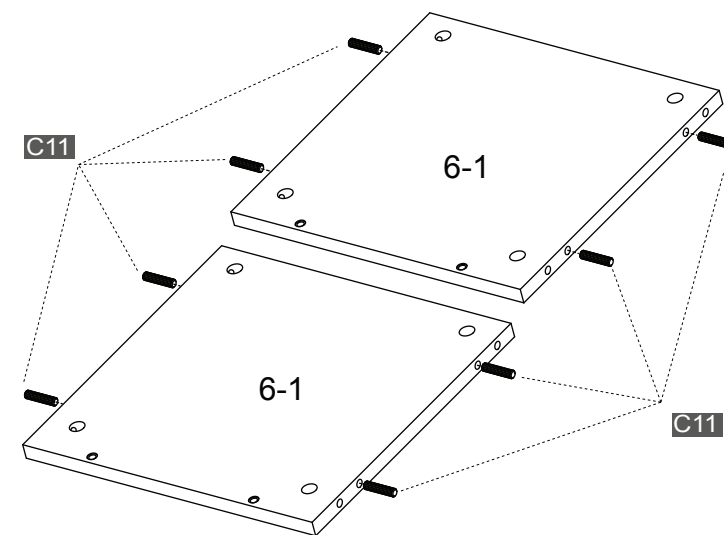
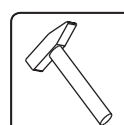

5

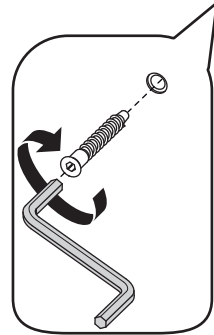
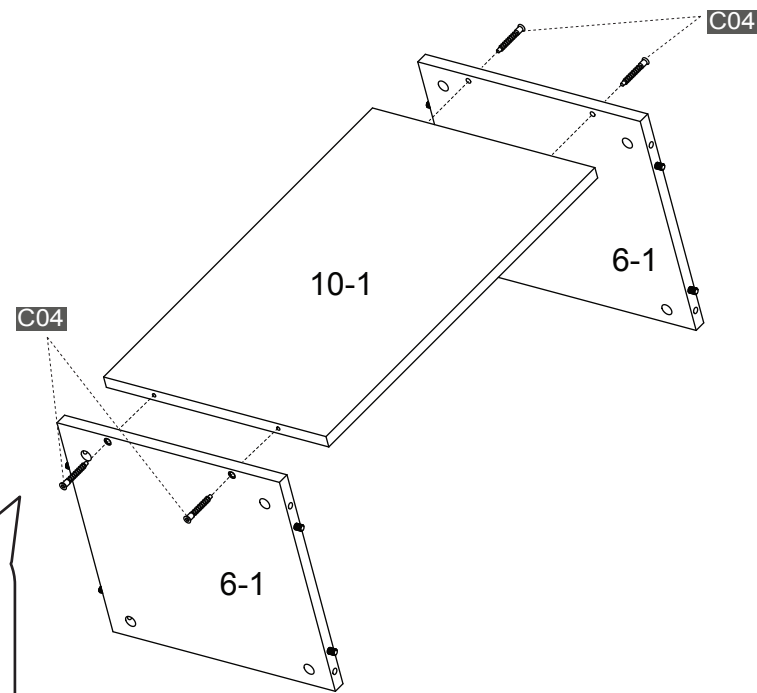
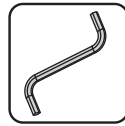

6

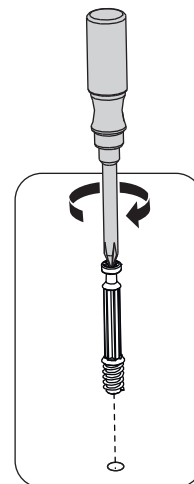
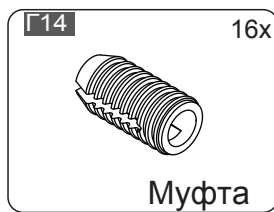
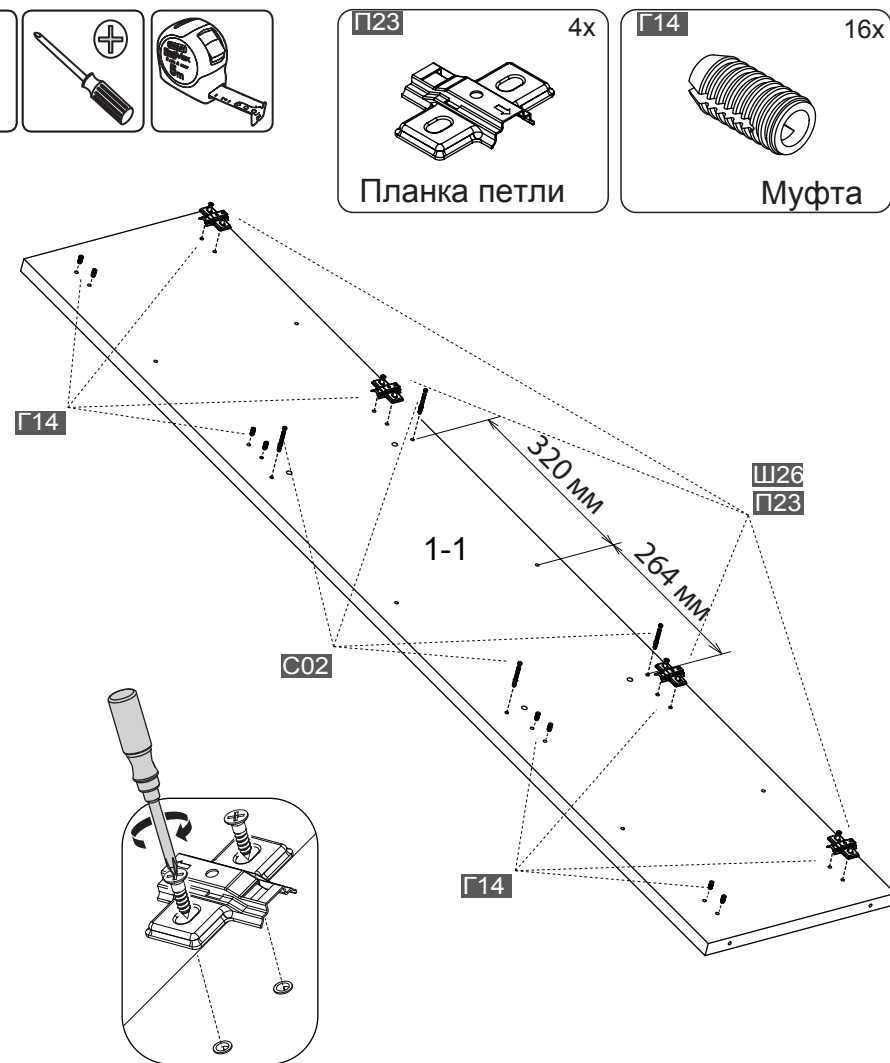

8

21

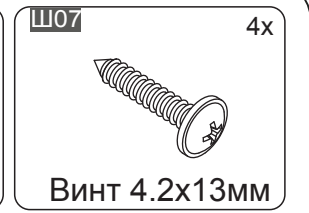
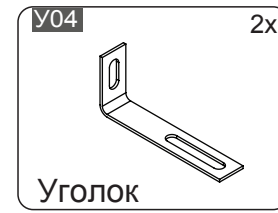
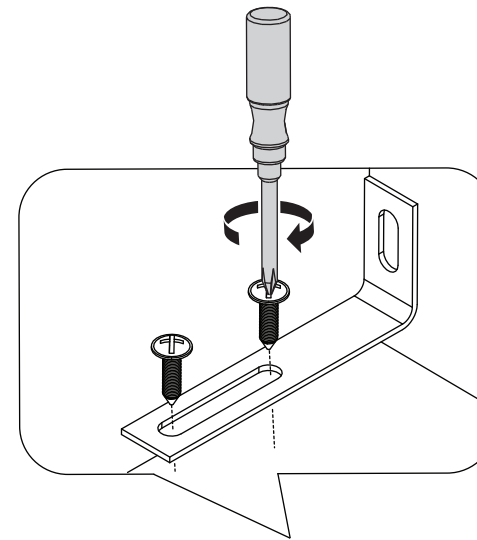
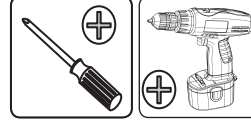

ВНИМАНИЕ!!!
 Во избежание опрокидывания изделия при эксплуатации, необходимо **ОБЯЗАТЕЛЬНО** крепить его к стене с помощью подвесок, а также соединить с другими (рядом стоящими) изделиями мебели.
 Используйте крепежные средства, для материала вашего дома. Если вы не уверены, какой тип крепления подходит к данному материалу, обратитесь в специализированный магазин.

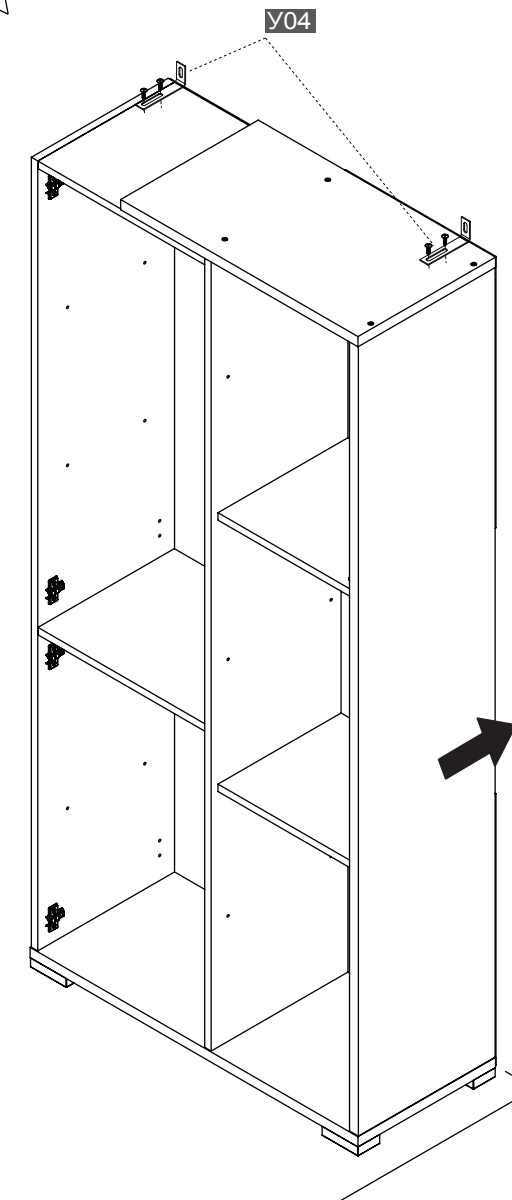

17

19

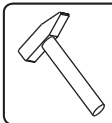

Г01

54x



Гвоздь 1,6x25мм

Ш07

3x



Винт 4.2x13мм

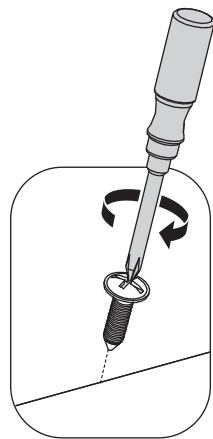
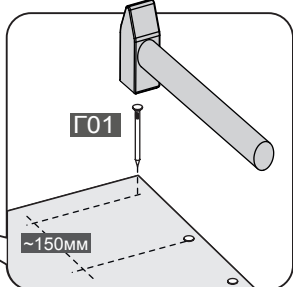
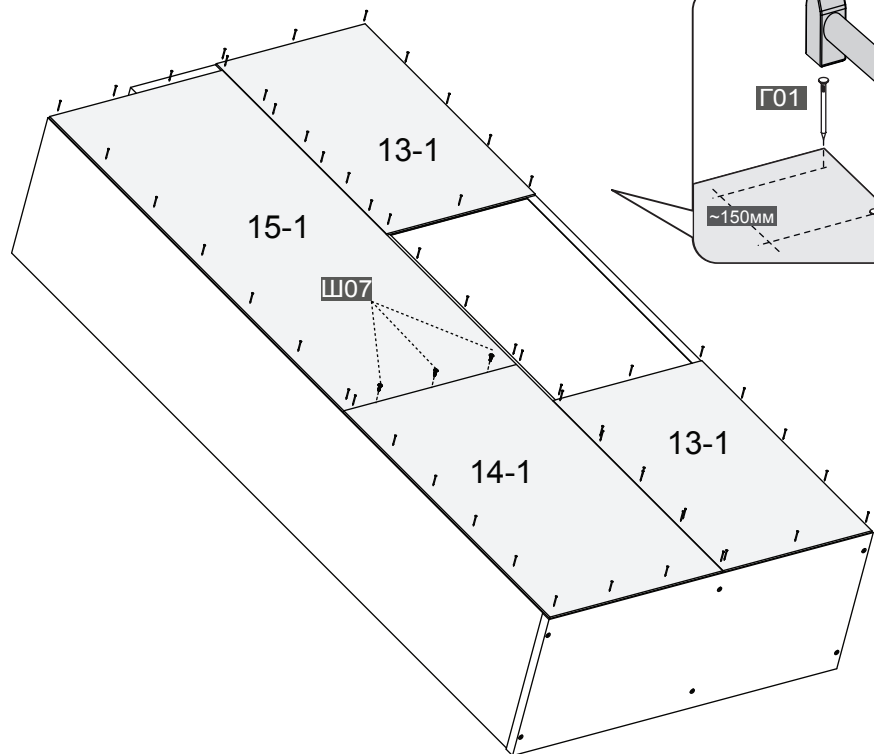
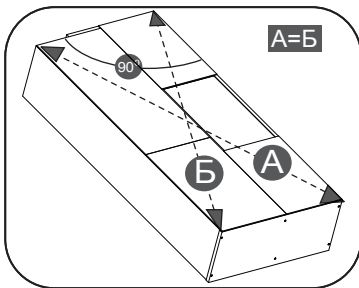

20



О01

4x



Ножка опора

Ш26

16x



Шуруп 4x16

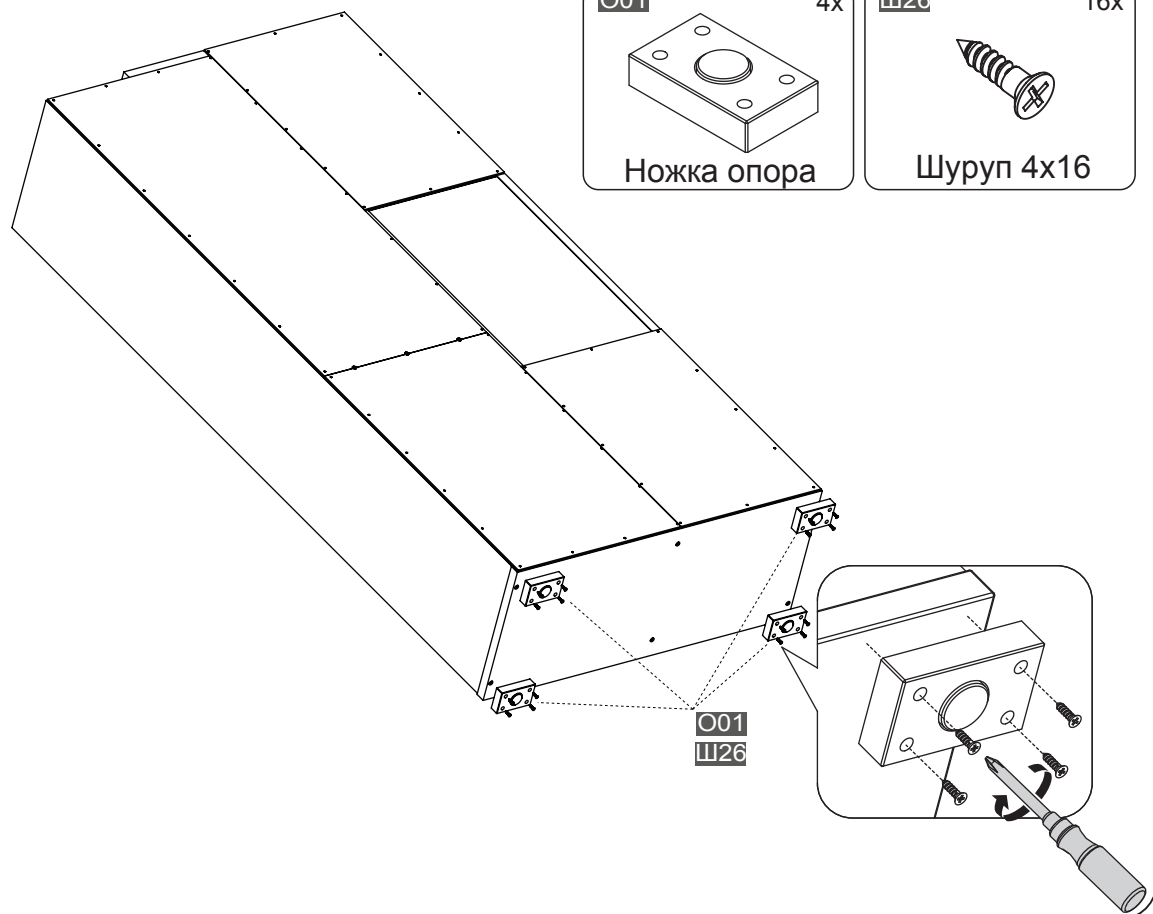

7

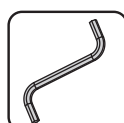

С01

8x



Стяжка эксцентриковая

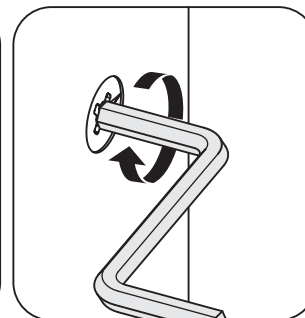
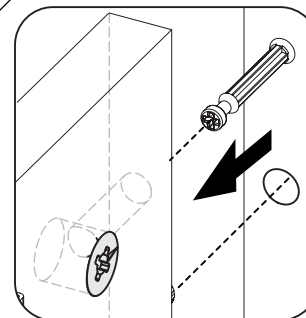
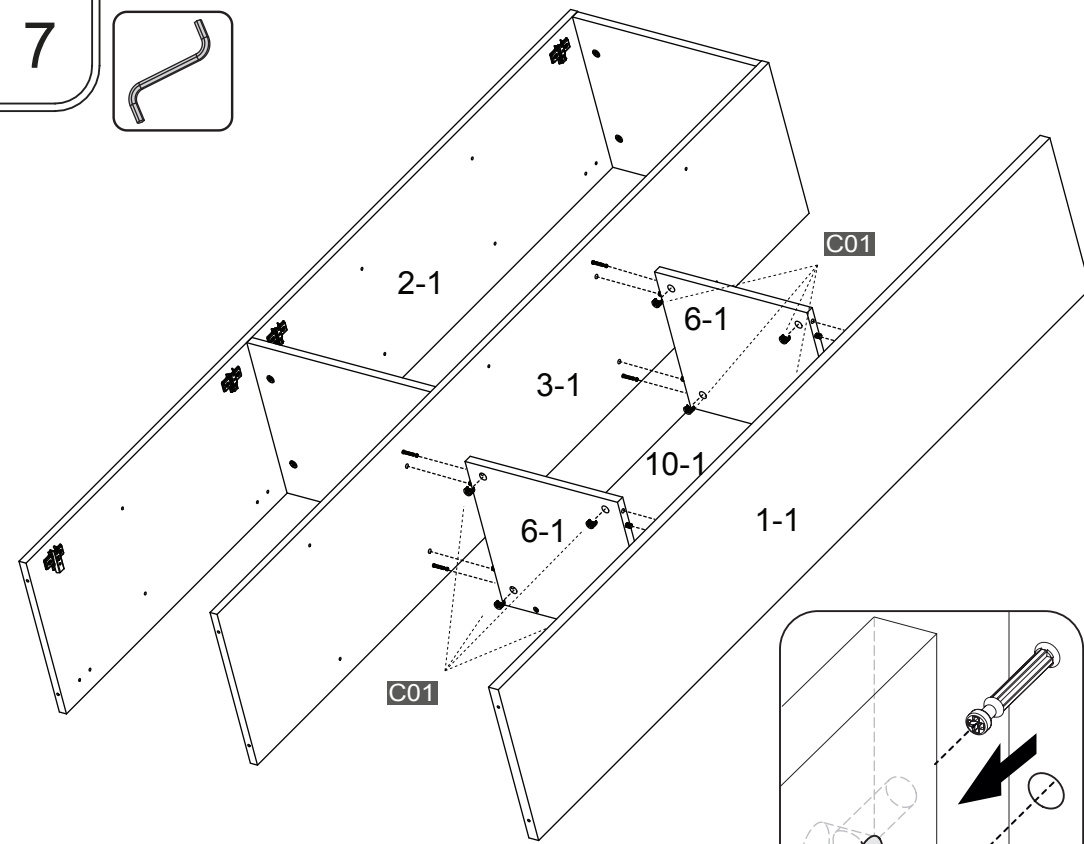

8

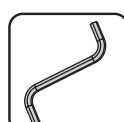

С04

10x



Дюбель-стяжка

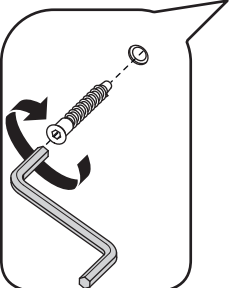
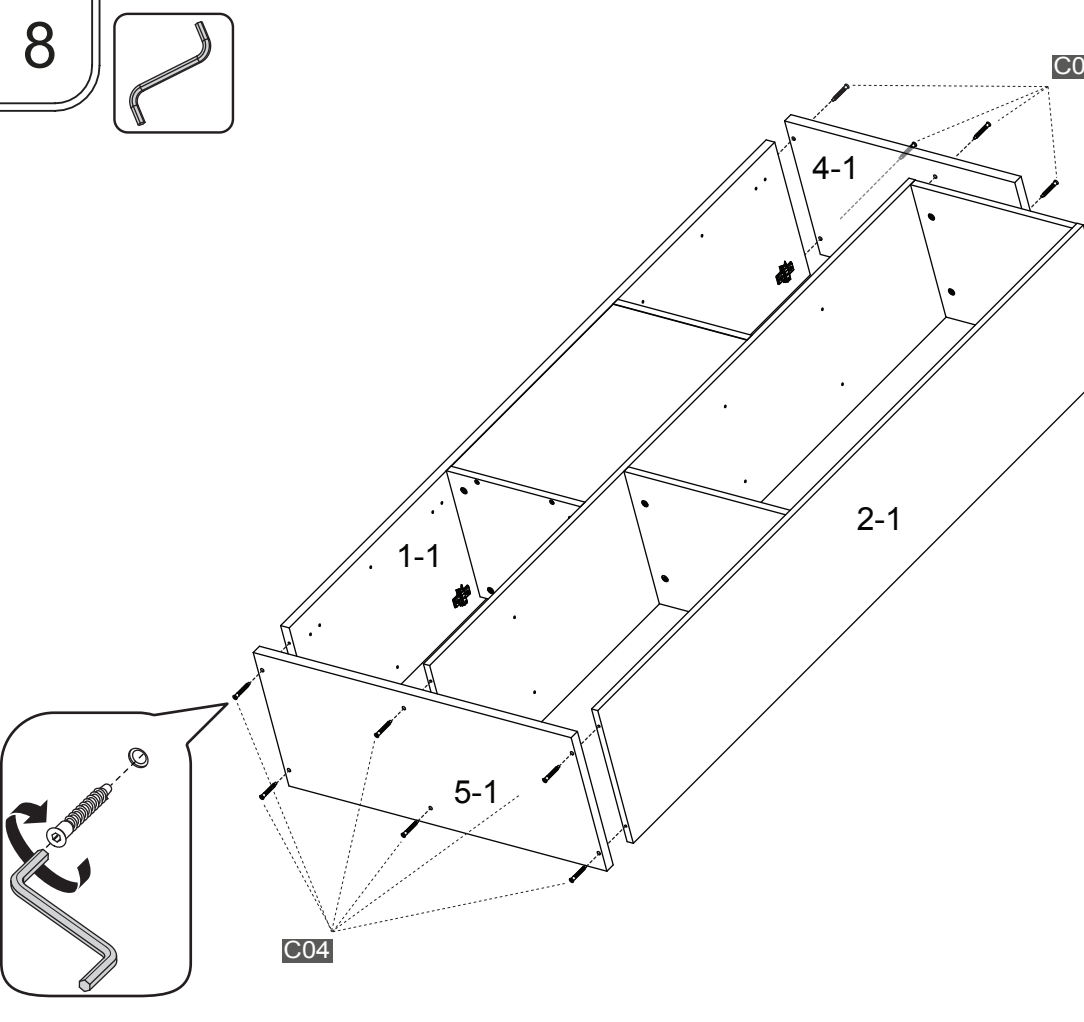

9

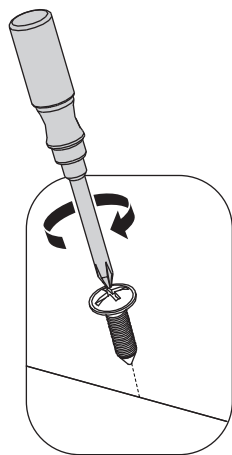
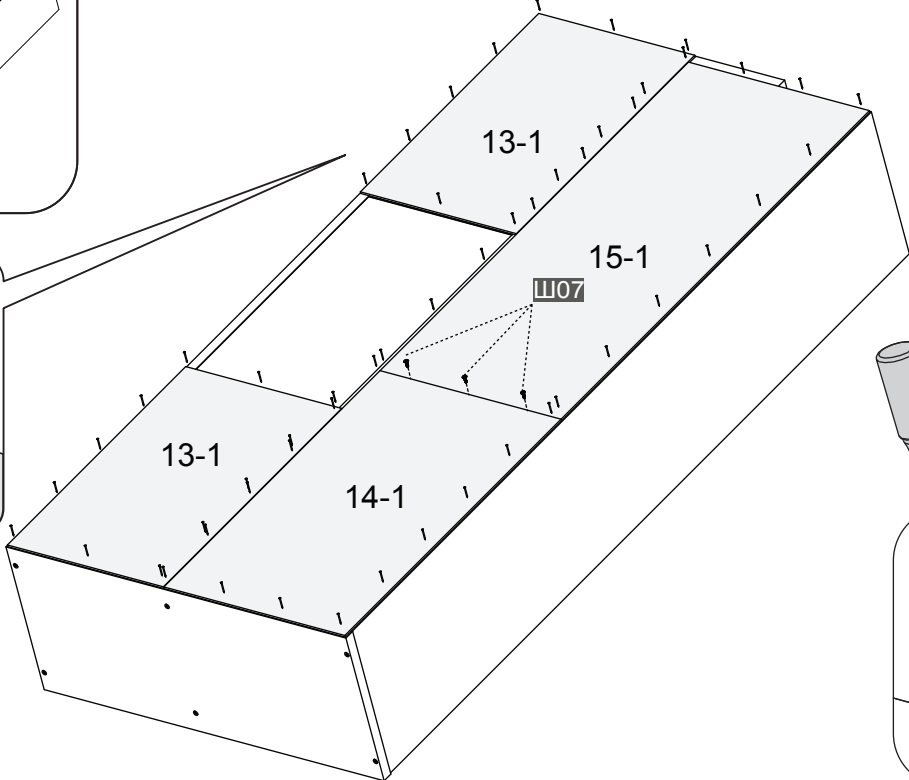
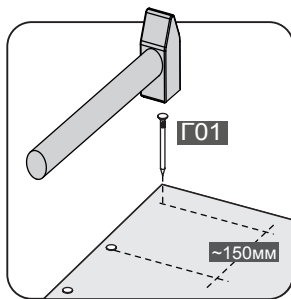
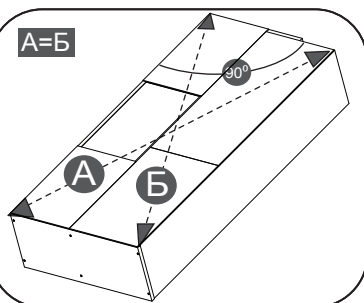
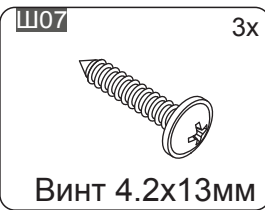
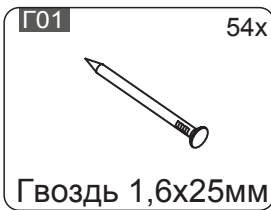
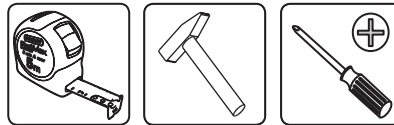

10

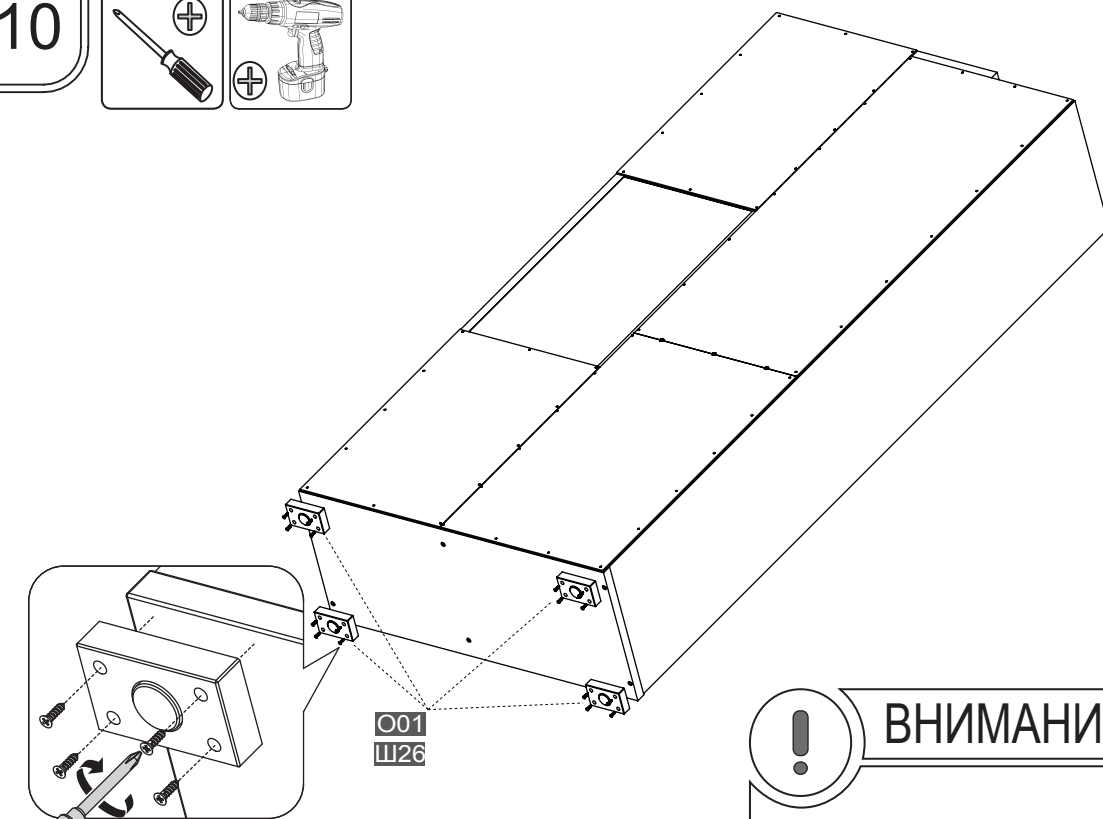
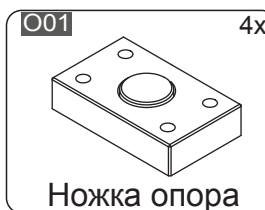
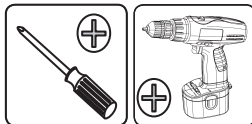

ВНИМАНИЕ!!!
Далее смотреть пункт 21 стр.17

17

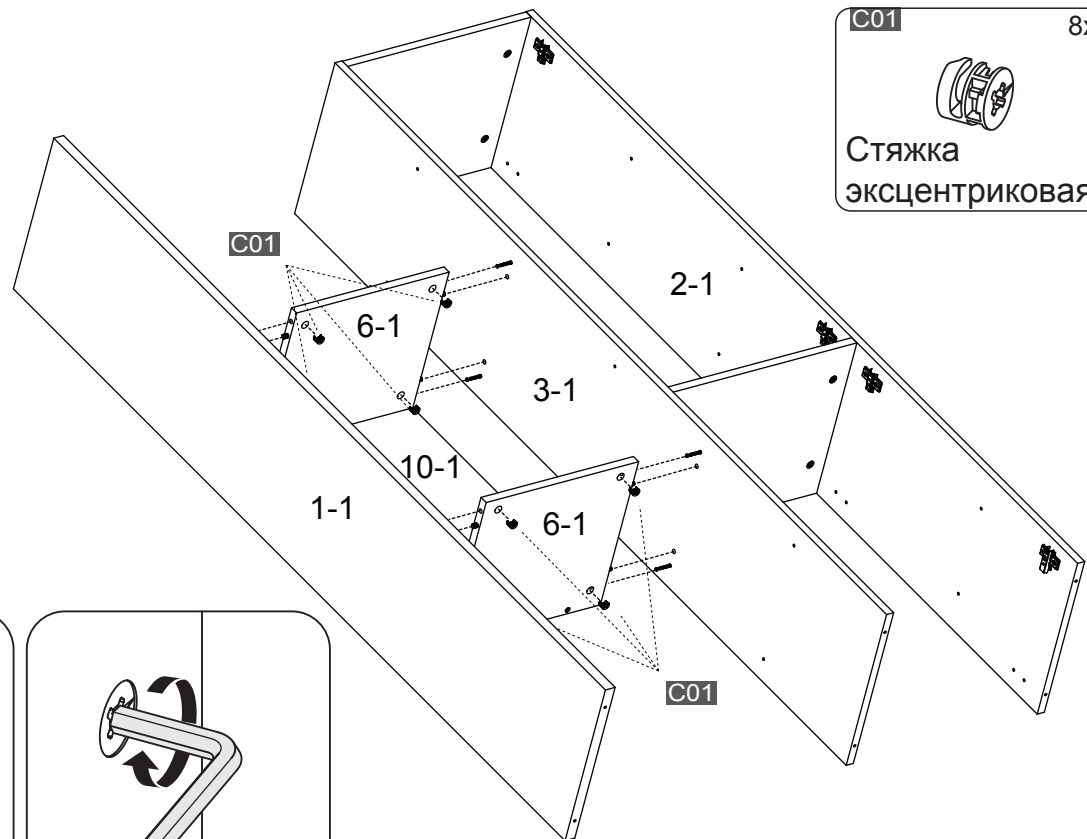
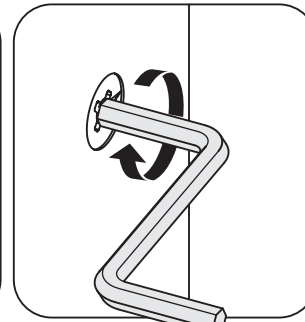
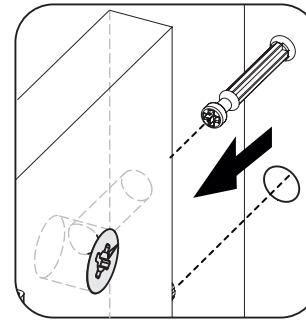
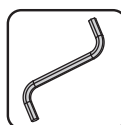

18

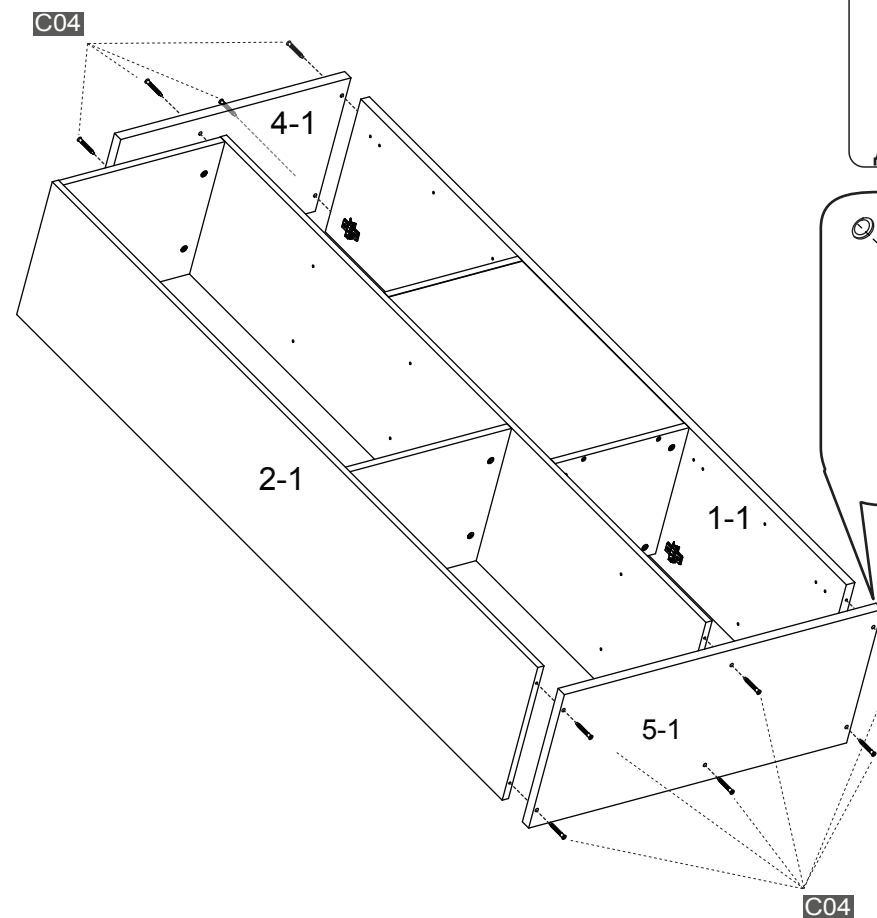
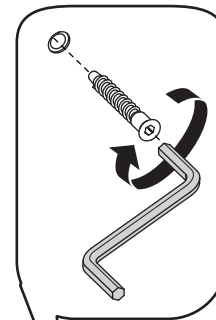
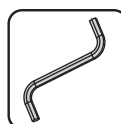

15

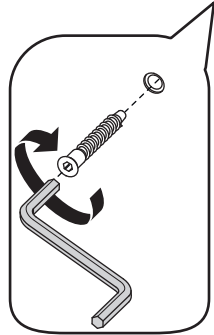
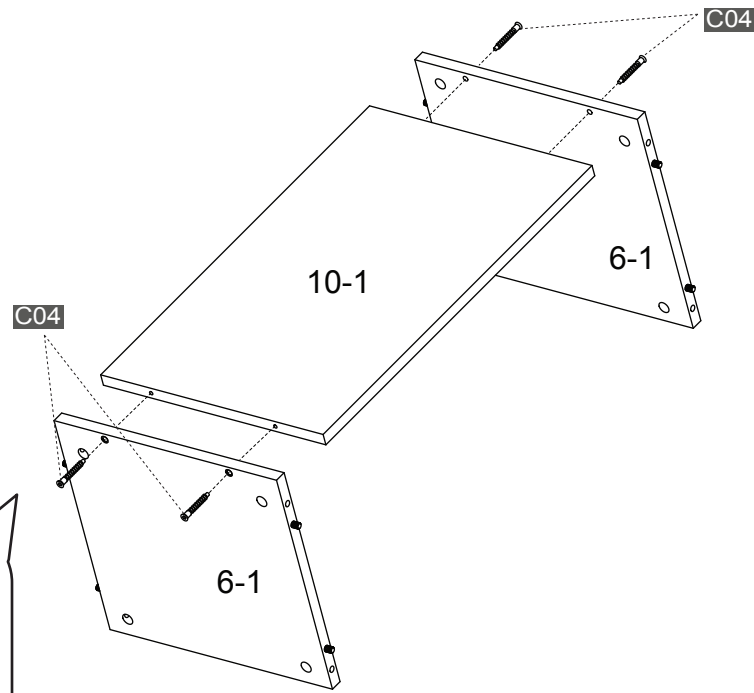
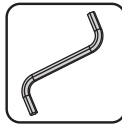

16



Схема сборки вариант 2



11

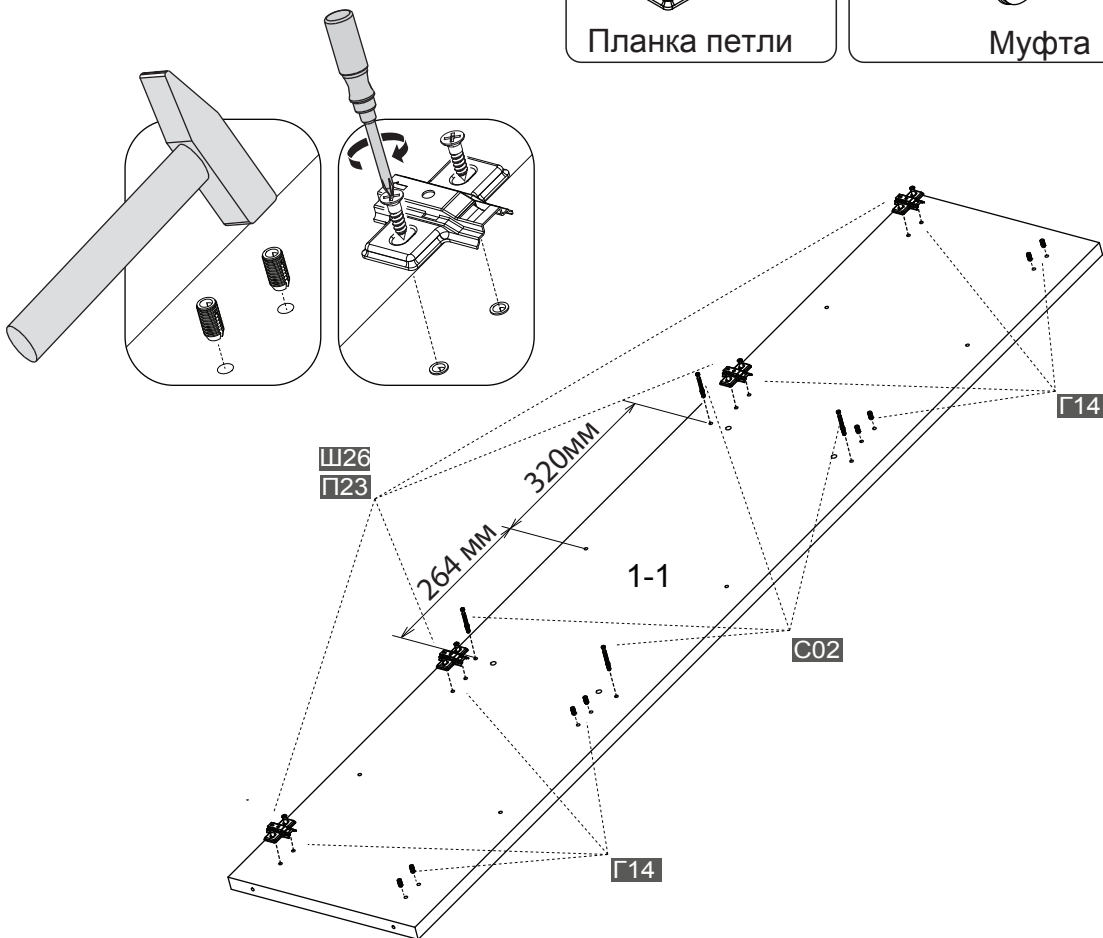
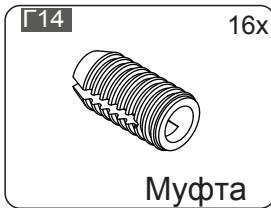
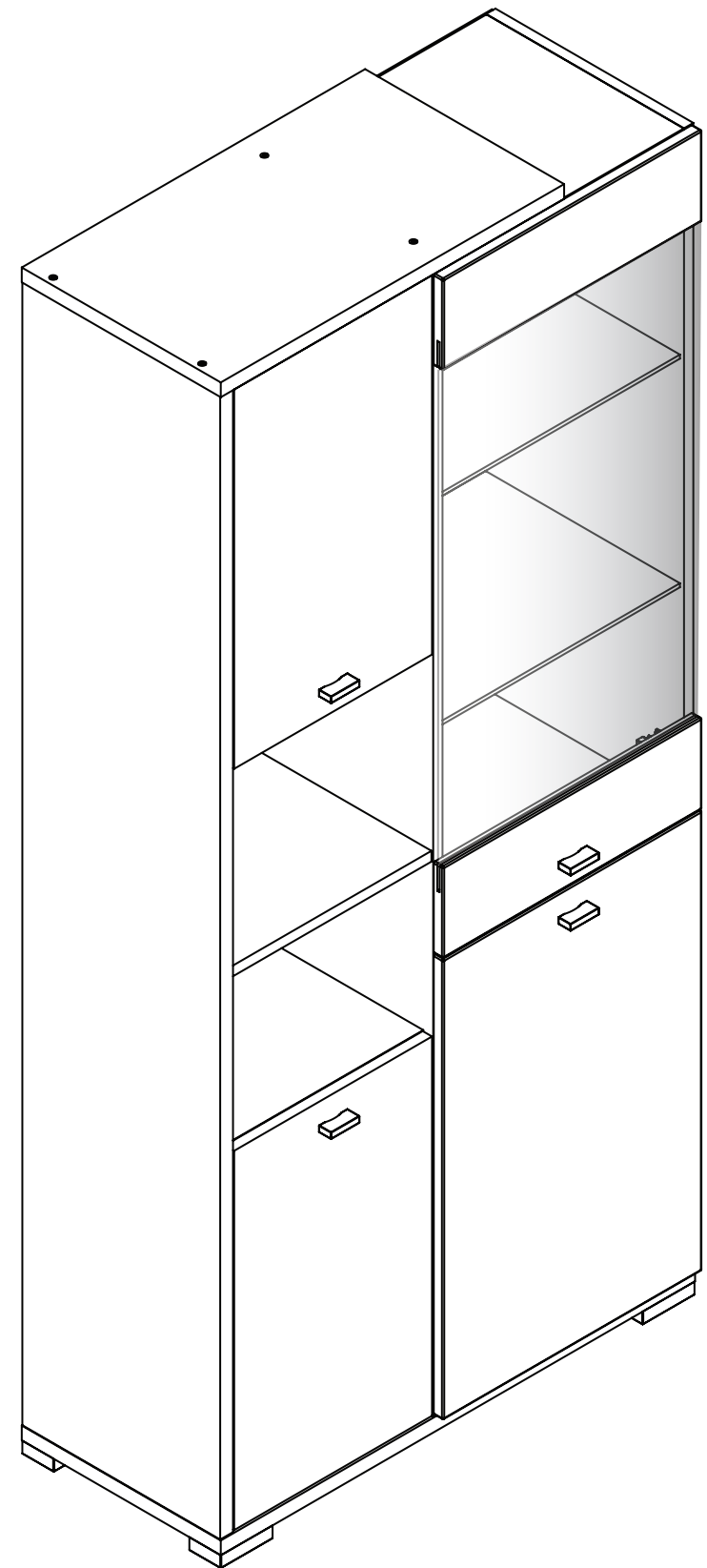
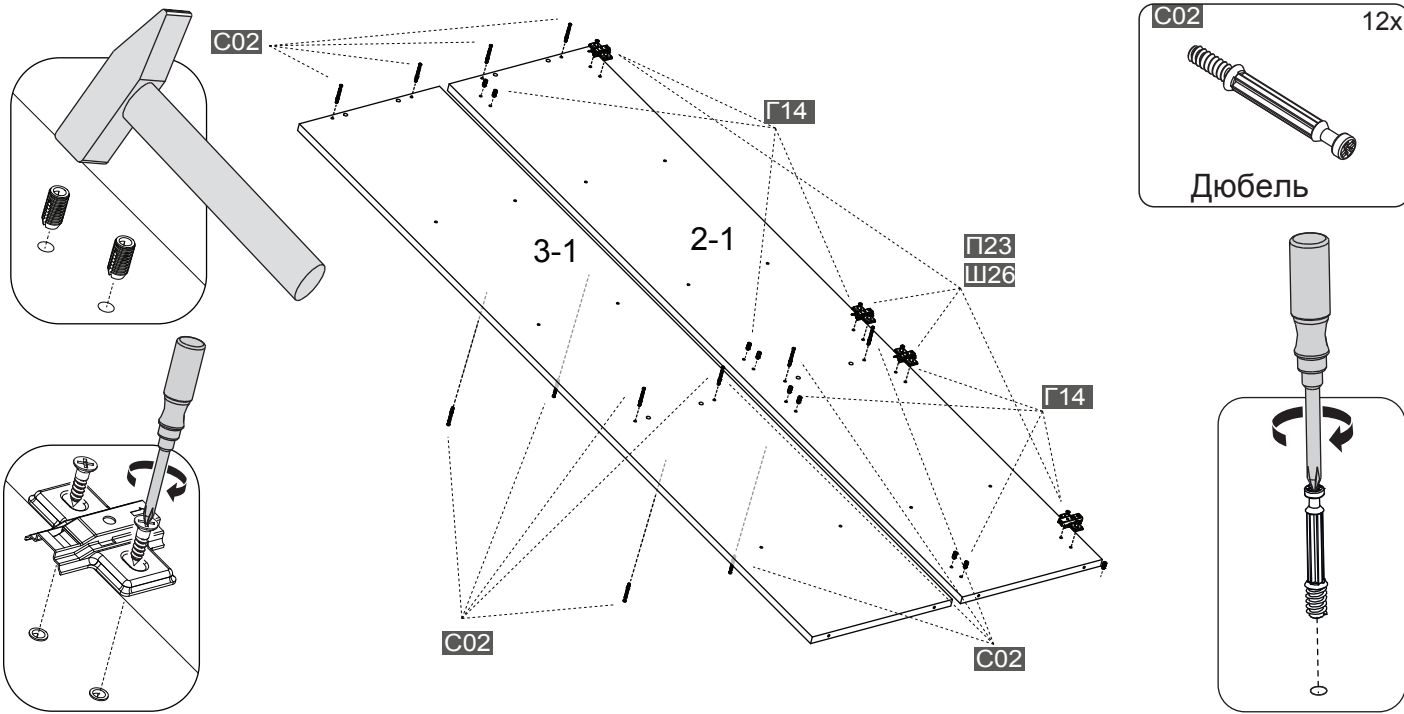
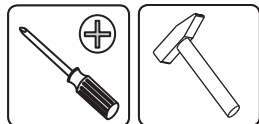

12

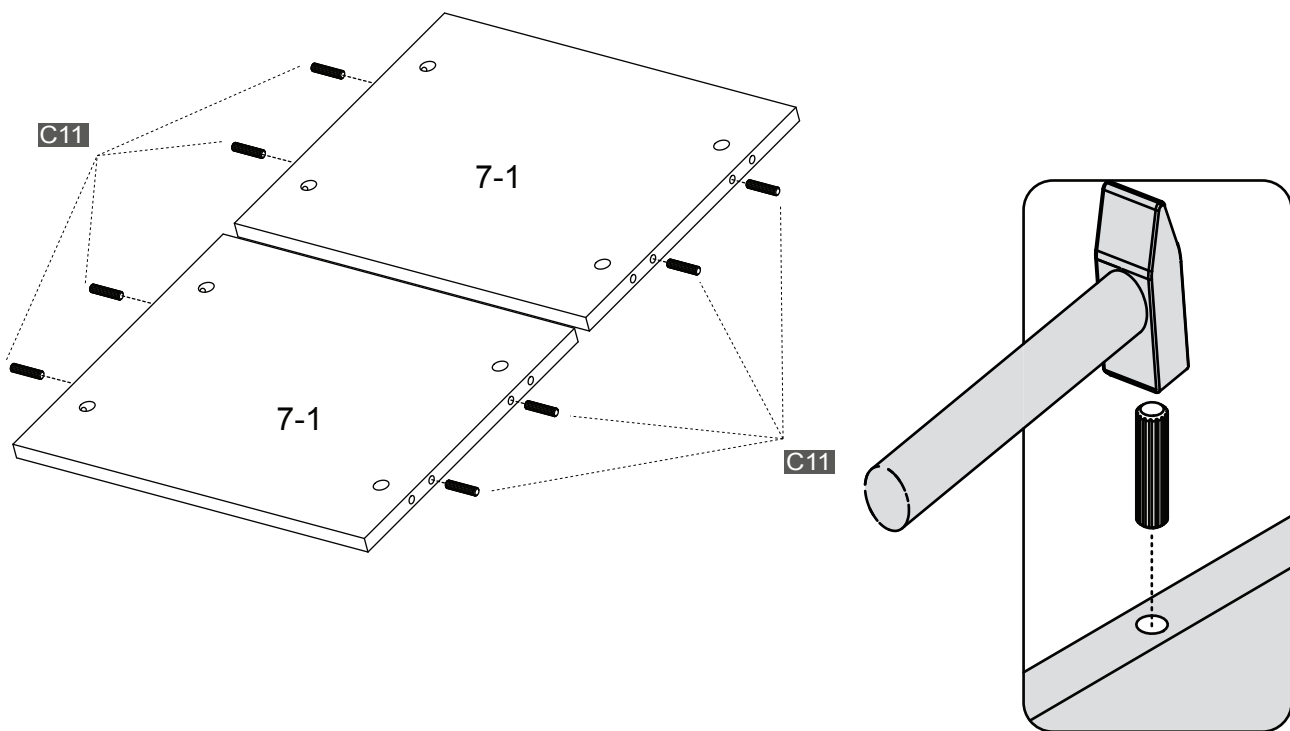
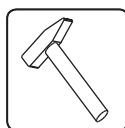

12

13

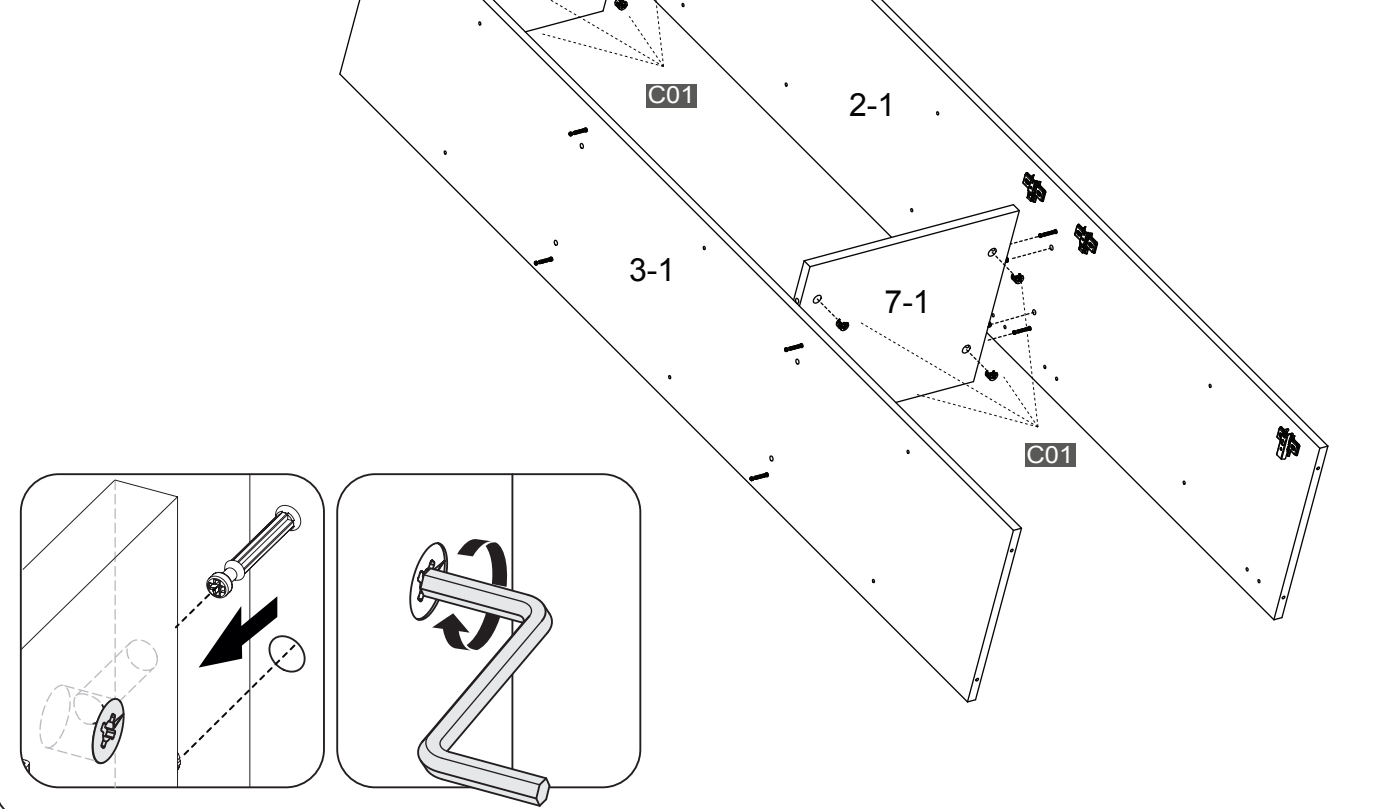
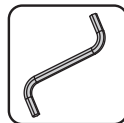

14

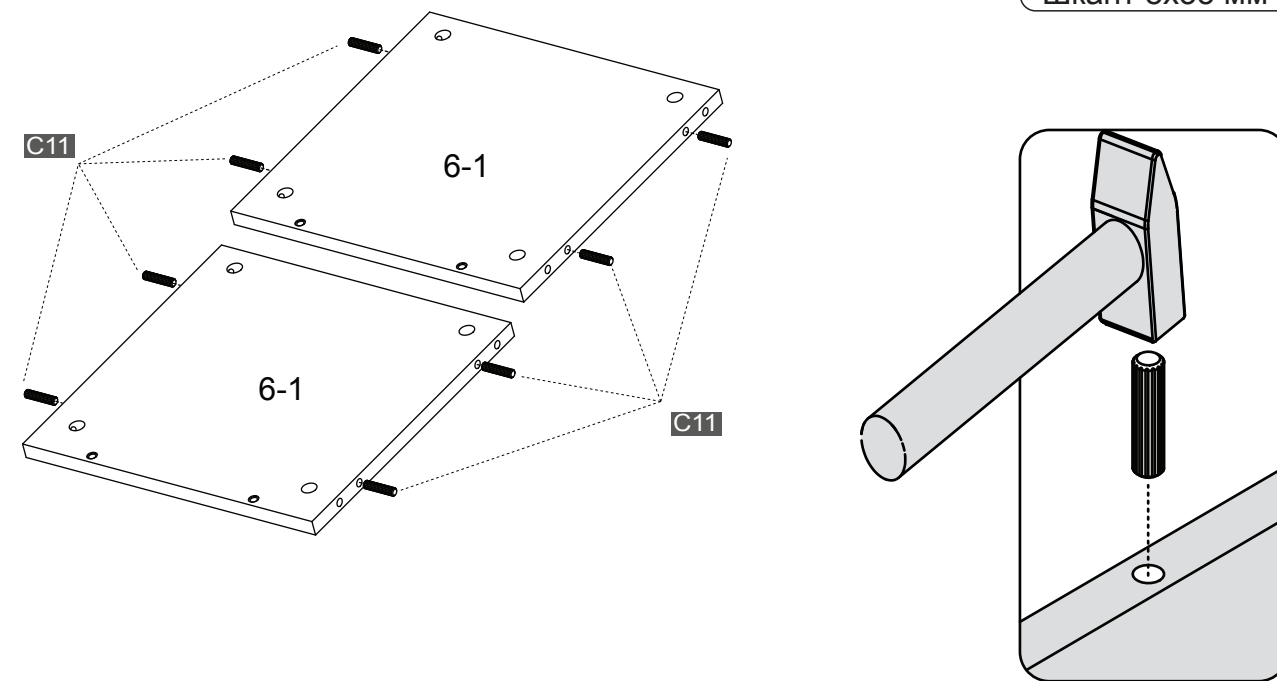
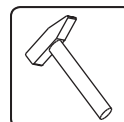

13