

Эргономичный комплект
парта и стул

Модель: Кубби Люпин

Cubby

Model: LUPIN

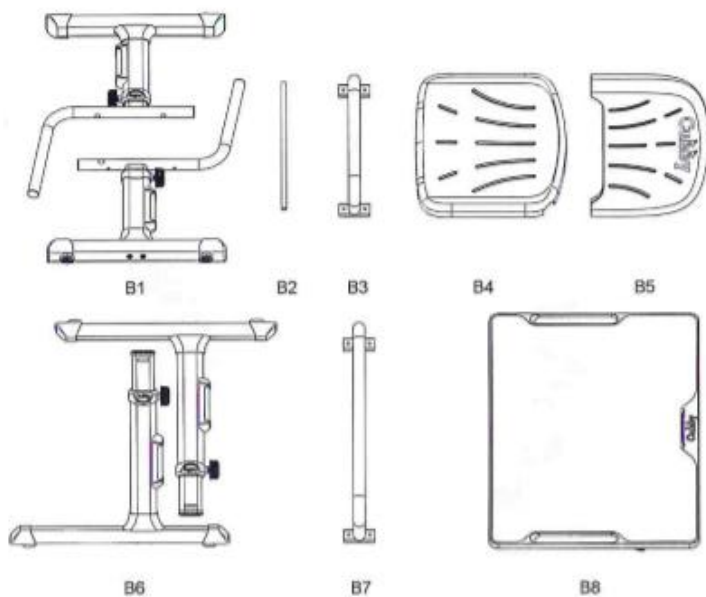
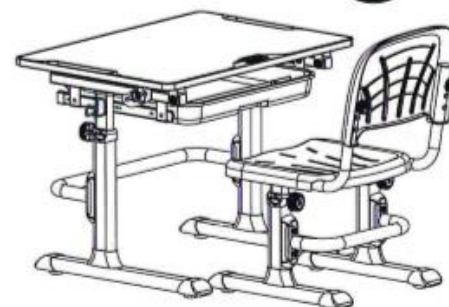
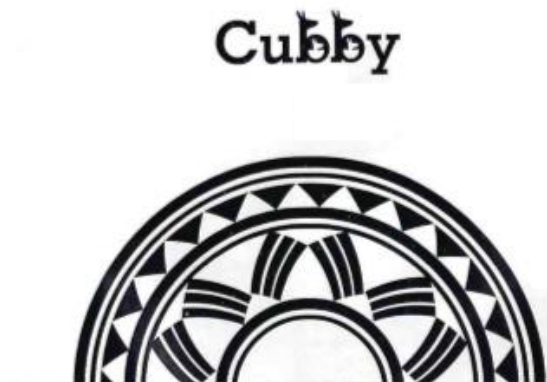

ВНИМАНИЕ!

1. Изделие предназначено для использования только в помещении.
2. Изделие должно быть размещено только на плоской поверхности.
3. При попадании на поверхность воды, масла или другой жидкости, которая может прилипнуть к изделию, необходимо немедленно ее вытереть.
4. Необходимо регулярно проверять и закреплять крепежи в случае тряски изделия или их ослабления.
5. Во избежание повреждения поверхности не ставьте изделие в места разъедающего газа и повышенной влажности, не допускается попадание химических реагентов, растворителей.
6. Никогда не закрепляйте винты до того, как все они будут зафиксированы на своих местах.
7. Используйте влажную ткань для очистки рабочей поверхности стола.
8. Максимальная нагрузка: парта – 50кг, стул – 80кг.

1

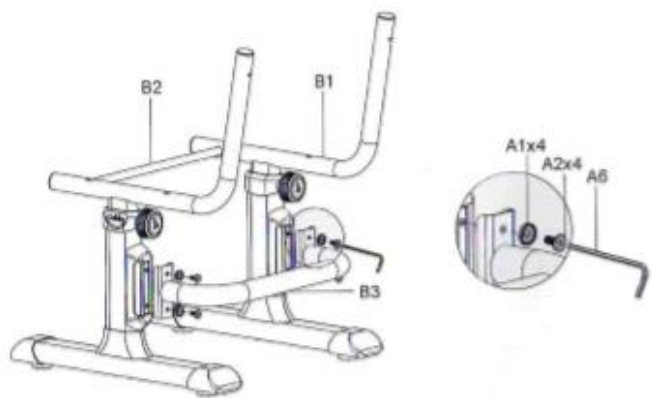

2

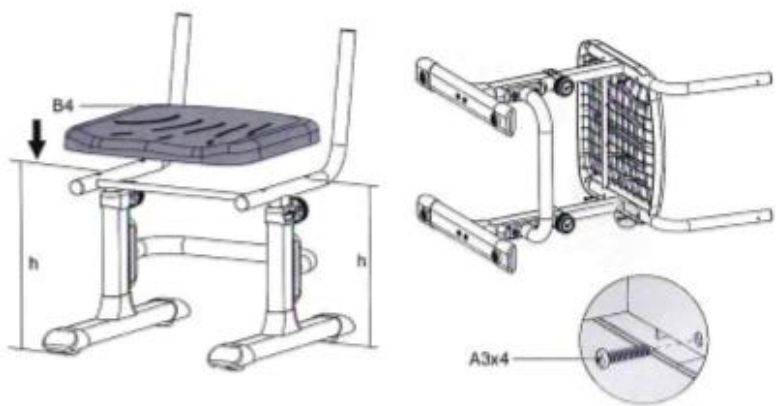

ИНСТРУКЦИЯ ПО СБОРКЕ СТУЛА

3

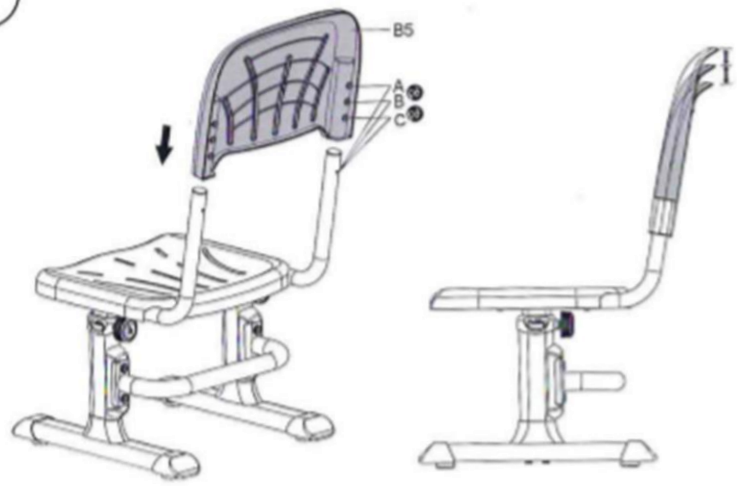

4

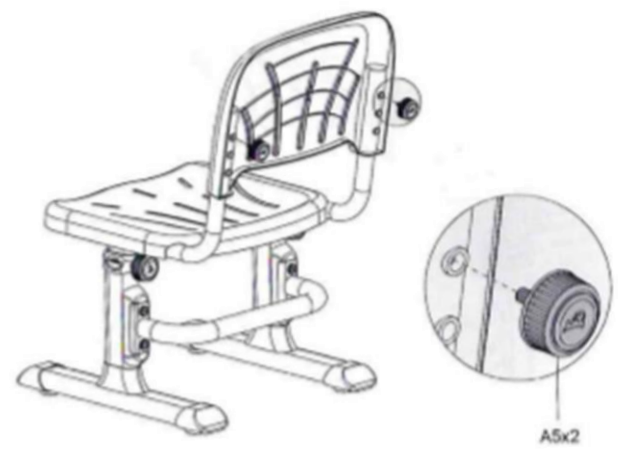

ИНСТРУКЦИЯ ПО СБОРКЕ СТУЛА

5



6

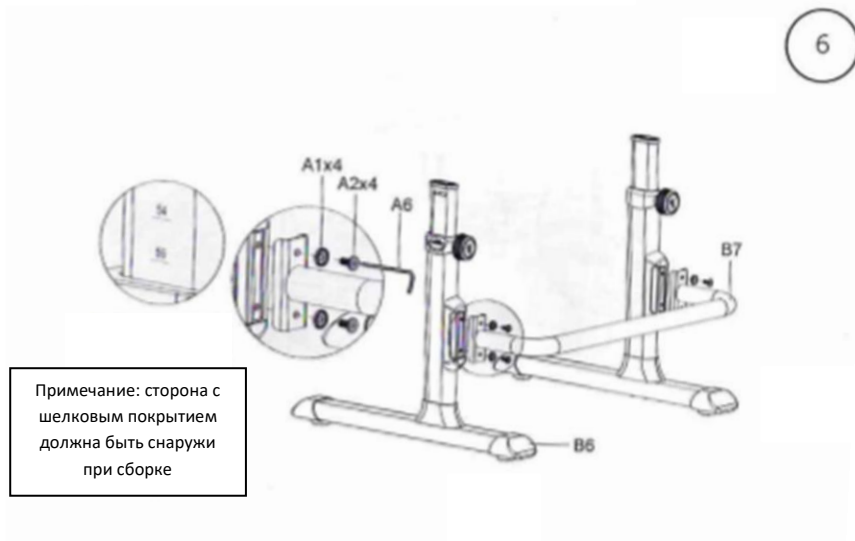

Примечание: сторона с шелковым покрытием должна быть снаружи при сборке

ИНСТРУКЦИЯ ПО СБОРКЕ СТУЛА

7

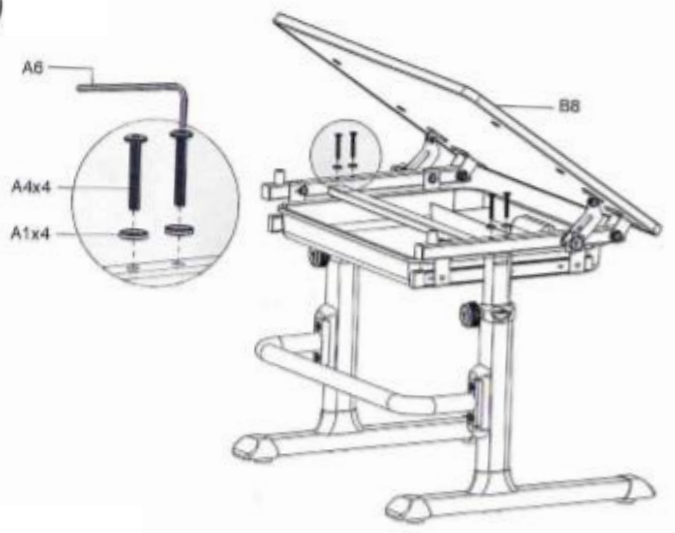

8

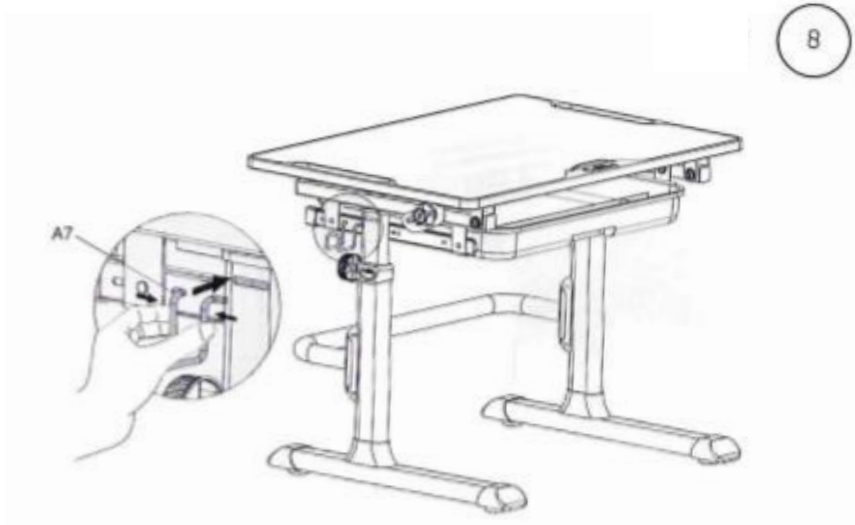

ИНСТРУКЦИЯ ПО СБОРКЕ ПАРТЫ

9

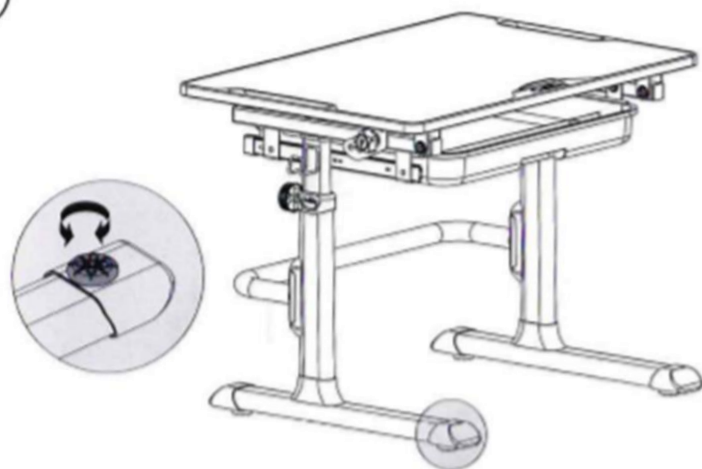

10

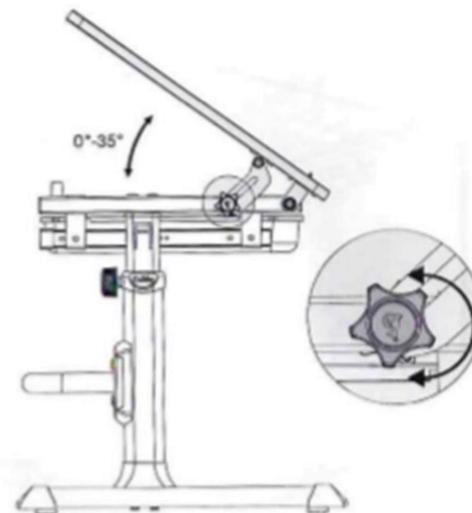

ИНСТРУКЦИЯ ПО СБОРКЕ ПАРТЫ

РЕГУЛИРОВКА ВЫСОТЫ

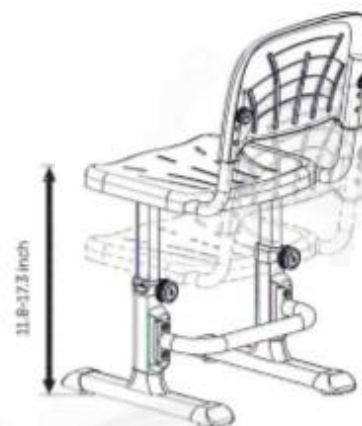
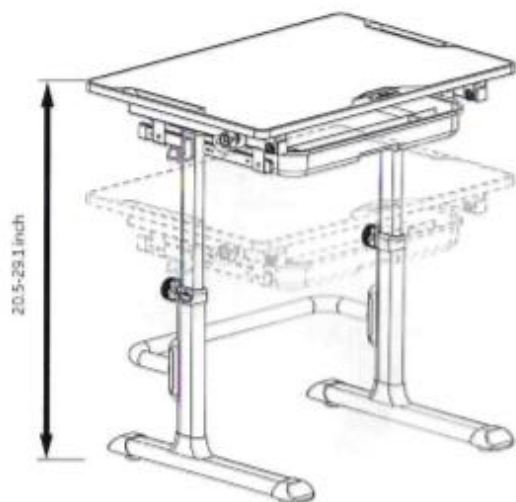

РЕГУЛИРОВКА ВЫСОТЫ

Парту и стул можно отрегулировать, подняв вверх. Наступите на опорную перекладину и потяните вверх до необходимой высоты.

УМЕНЬШЕНИЕ ВЫСОТЫ

Потяните вверх на максимальную высоту и опустите медленно до самого низа, затем потяните вверх до необходимой высоты.