

# Инструкция по сборке Комплект направляющих

дата изготовления

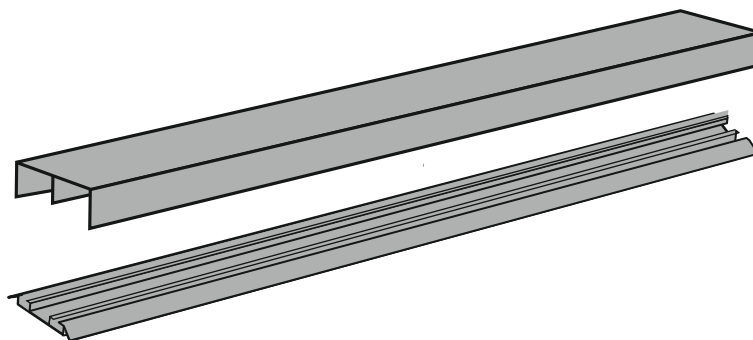

Гарантия на комплект направляющих действует в течении 2-х лет, с момента продажи. На протяжении этого срока компания-изготовитель принимает на себя обязательства по устранению всех возможных недостатков за свой счет. Однако, изготовитель имеет право оспорить гарантийные обязательства, в случае несоблюдения заказчиком правил эксплуатации или самостоятельного изменения конструкции или замены комплектующих

## Правила эксплуатации:

1. Комплект направляющих следует хранить, эксплуатировать в сухих, проветриваемых помещениях, при относительной влажности воздуха 50-70%.
2. Деформация направляющих вследствие неправильной эксплуатации не является гарантийным случаем
3. Не желательно длительное прямое попадание солнечного света на поверхность изделия, это может привести к его выгоранию.
4. Механизмы раздвижных дверей не нуждаются в дополнительной смазке, но не любят попадания волос, песка и пыли. Периодически их надо удалять из направляющих, по которым движется дверь.
5. При необходимости замены комплектующих или частичного (полного) монтажа или демонтажа конструкции следует привлекать профессиональных мастеров-установщиков.
6. Направляющие следует оберегать от ударов острыми и твердыми предметами. Деформированные направляющие не являются гарантийным случаем и заменяются за счет покупателя
7. Транспортировка комплектов направляющих только в упакованном виде.
8. При правильной эксплуатации срок службы изделия не менее 5 лет
9. От новой мебели может исходить естественный запах материалов, из которых она изготовлена. Запах может сохраняться в течении 3 недель с момента сборки. Для снижения интенсивности запаха рекомендуется: протирать ткань, смоченной мягким моющим средством, вытирать чистой сухой тканью и проветривать помещение. Данные действия необходимо повторять 3-4 раза в день.

Состав комплекта направляющих		Длина комплекта направляющих					
		1183	1383	1583	1783	2062	2662
A	Направляющая верхняя	1	1	1	1	1	1
B	Направляющая нижняя	1	1	1	1	1	1

Среднее время установки направляющих - 40 минут. Для осуществления установки требуется один человек.

Саморезы и скотч двусторонний приобретаются самостоятельно

**Важно!**  
Для крепления верхнего и нижнего профиля используйте крепёж, подходящий для материала потолка и пола (перекрытий) Вашего дома.

Если Вы не уверены какой тип крепления подходит для материала потолка и пола (перекрытий), обратитесь к специалисту или в специализированный магазин

1. Перед началом работ проверить правильность геометрии ниш.  
2. Провести разметку расположения верхнего и нижнего профиля

Направляющая нижняя

Направляющая верхняя

Внимание! Производитель оставляет за собой право на внесение изменений в конструкцию и комплектацию своей продукции без предварительного уведомления.

Дата согласования 21.01.2020

## Установка верхней направляющей

1

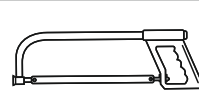
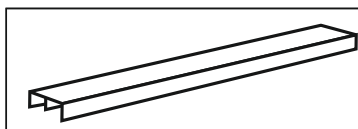

1

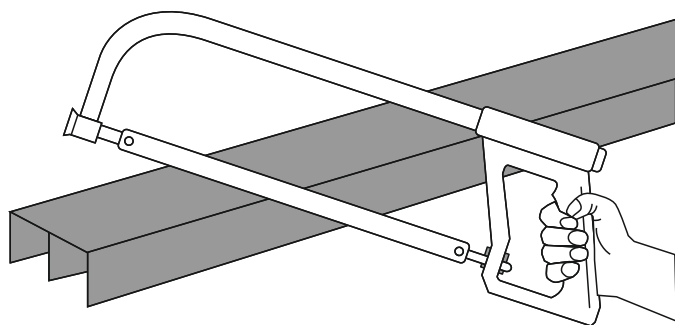

Обрезать направляющую под размер проема

2

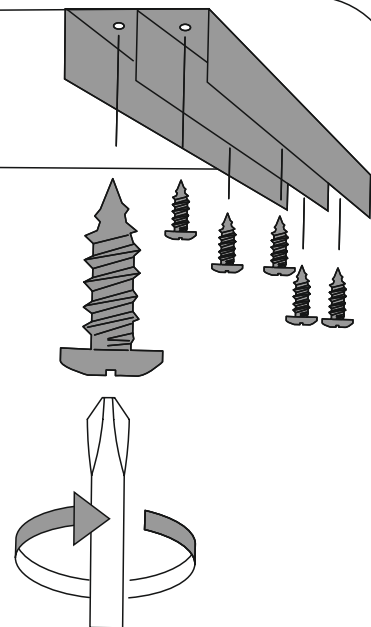

## Установка нижней направляющей

2

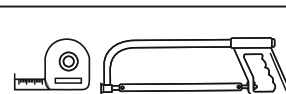
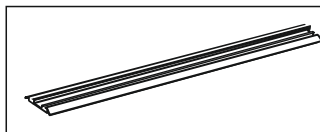

1

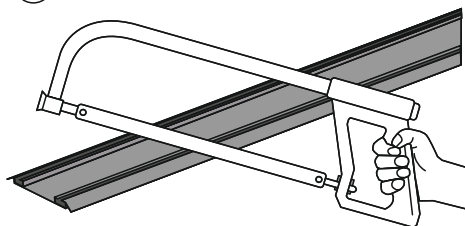

Обрезать направляющую под размер проема

2

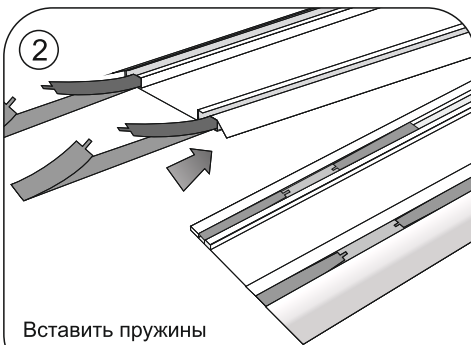

Вставить пружины с обеих торцов направляющей

3

