

## ПРАВИЛА ЭКСПЛУАТАЦИИ И УХОДА ЗА МЕБЕЛЬЮ

1. Мебель должна храниться и эксплуатироваться в закрытых отапливаемых помещениях при температуре не ниже +2°C и относительной влажности воздуха от 45 до 70%.
2. При установке изделий мебели в непосредственной близости от нагревательных и отопительных приборов их поверхности во время эксплуатации должны быть защищены от нагрева. Температура нагрева элементов мебели не должна превышать 40°C.
3. При ослаблении крепления соединений необходимо периодически подтягивать винты, шурупы, стяжки и т.п.
4. Поверхности изделий следует предохранять от различных растворителей, кислот, щелочей и механических повреждений.
5. Поверхности изделий можно освежить, применяя специальные составы, которые имеются в хозяйственных магазинах. Не допускается применение соды, порошков и других материалов, не предназначенных для ухода за мебелью.
6. Помните, что сохранность и долговечность мебели зависит не только от её конструкции и качества материалов, но и от правильной эксплуатации и ухода за ней.
7. Для предотвращения опрокидывания мебель должна быть постоянно прикреплена к стене. (Крепежные средства для крепления к стене и полу для разных материалов стен и пола различные. Используйте крепежные средства, подходящие для материала вашего дома. Если Вы не уверены, какой тип креплений подходит к данному материалу, обратитесь в специализированный магазин.)
8. В целях безопасности храните тяжелые предметы в нижних ящиках. Не разрешайте детям забираться на ящики, полки и дверцы или виснуть на них.

### ГАРАНТИЙНЫЙ ТАЛОН

Набор мебели « » изгот овлен на ООО "Волгодонский комбинат древесных плит" по ТО 31.09.12-191-00257561-18 в соответствии с требованиями ТР ТС 025/2012 "О безопасности мебельной продукции" ГОСТ 16371-2014. Мебель. Общие технические условия. ГОСТ 19917-2014. Мебель для сидения и лежания. Общие технические условия.  
Декларация о соответствии ЕАЭС N RU Д-РУ.АЯ21.В.06974.Диствительна по 20.08.2021г.



### УСЛОВИЯ ГАРАНТИИ

1. Предприятие-изготовитель гарантирует соответствие изделия требованиям ГОСТ 16371-2014 и ГОСТ 19917-2014 при соблюдении условий транспортирования, сборки и эксплуатации. Гарантийный срок эксплуатации-18 месяцев. Срок исчисляется со дня передачи мебели потребителю. Если день передачи установить невозможно, гарантийный срок исчисляется со дня изготовления мебели. Дефекты производственного характера, обнаруженные в течение гарантийного срока, устраняются за счёт предприятия-изготовителя.

2. Изделие снимается с гарантийного обслуживания в следующих случаях:  
- если имеет следы постороннего вмешательства или была попытка ремонта;  
- если обнаружены несанкционированные изменения конструкции изделия;  
- если изделие эксплуатировалось не в соответствии со своим целевым назначением или в условиях, для которых оно не предназначено.

3. Гарантия не распространяется на изделие, имеющее следующие повреждения:  
- механические;  
- вызванные стихией, пожаром, бытовыми факторами;  
- вызванные попаданием на поверхность изделий жидкостей и едких веществ.  
Срок службы изделия - 5 лет.

ДАТА ВЫПУСКА " \_\_\_\_ " \_\_\_\_ 201 г.

ПРОВЕРЕНО СКК

ДАТА ПРОДАЖИ " \_\_\_\_ " \_\_\_\_ 201 г.

ШТАМП МАГАЗИНА

Версия 2018 г. (1)



ООО "Волгодонский комбинат древесных плит»

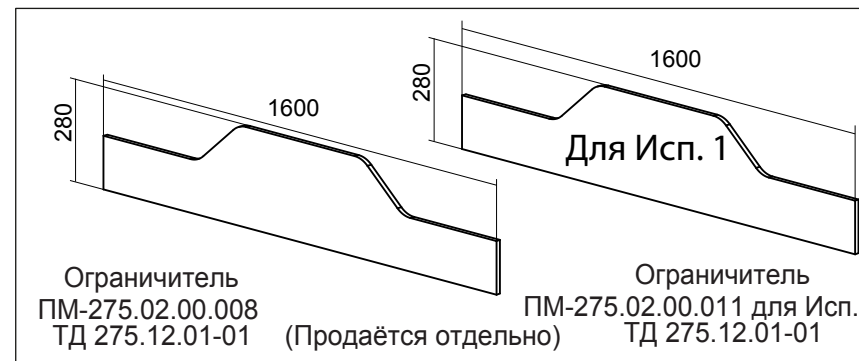
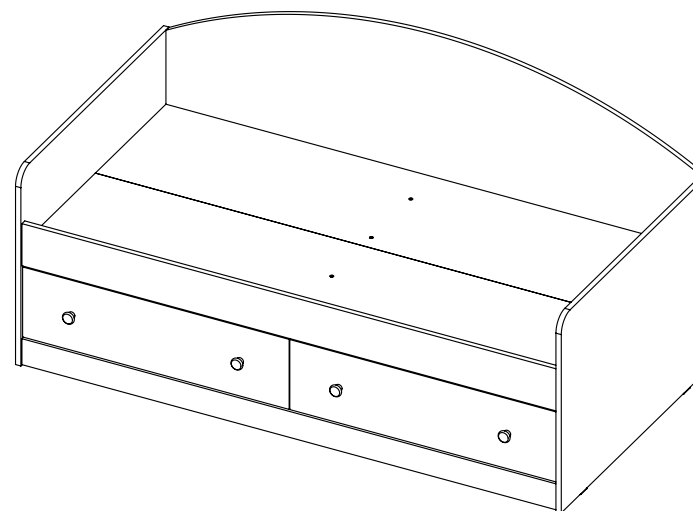

Кровать  
ТД 275.12.01  
ПМ-275.02

ПМ-275.00.00.000  
НАБОР МОДУЛЬНОЙ МЕБЕЛИ  
ПАСПОРТ И СХЕМЫ СБОРКИ

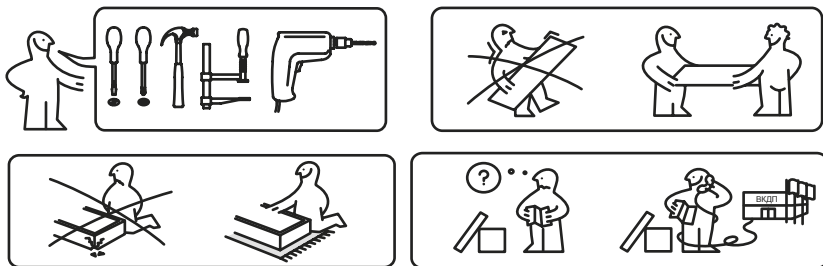

### Уважаемый покупатель!

Сборку рекомендуется производить с помощью специалиста, так как неправильная сборка может привести к опрокидыванию мебели, что может повлечь за собой ущерб или телесные повреждения.

Предприятие оставляет за собой право вносить некоторые конструктивные изменения, не ухудшающие внешний вид и не влияющие на функциональные свойства изделия.

Прежде, чем начать сборку изделия, убедитесь в соответствии выбранного Вами изделия (смотрите обложку паспорта) с номером изделия, указанным на этикетке, наклеенной на пакете. Упаковку с этикеткой сохранять до конца сборки!

### Упаковочная ведомость

Обозначение		Наименование детали или сборочной единицы	Кол-во		Габаритные размеры(мм)
ПМ-275.02	ПМ-275.02 Исп.1		ПМ-275.02	ПМ-275.02 Исп.1	
<b>Пакет № 1</b>					
3-2	10-2	Боковина задняя с рис.	1	1	1600 x 500
2-2	9-2	Боковина передняя	1	1	1600 x 130
4-2	4-2	Основание переднее	1	1	1600 x 400
5-2	5-2	Основание заднее	1	1	1600 x 400
7-2	7-2	Передняя стенка опоры	1	1	1600 x 80
<b>Пакет № 2</b>					
1-2	1-2	Спинка правая (фрез.)	1	1	600 x 839
1.1-2	1.1-2	Спинка левая (фрез.)	1	1	600 x 839
2-1-2	2-1-2	Стенка боковая правая	2	2	500 x 150
2.1-1-2	2.1-1-2	Стенка боковая левая	2	2	500 x 150
4-1-2	4-1-2	Стенка задняя	2	2	734 x 150
1-1-2	1-3-2	Накладка правая с рис.	1	1	797(U) x 216
1.1-1-2	1.1-3-2	Накладка левая с рис.	1	1	797(U) x 216
6-2	6-2	Опора поперечная	1	1	800 x 353
3-1-2	3-1-2	Дно ящика(ДВП)	2	2	764 x 498
		Фурнитура	1	1	

Пакет № 1 ПМ-275.02.00.008 (ТД 275.12.01-01)(Продаётся отдельно)

8-2	Ограничитель	1	1600 x 280
-----	--------------	---	------------

Пакет № 1 ПМ-275.02.00.011 Для Исп.1 (ТД 275.12.01-01)

## 7. Установка ящиков.

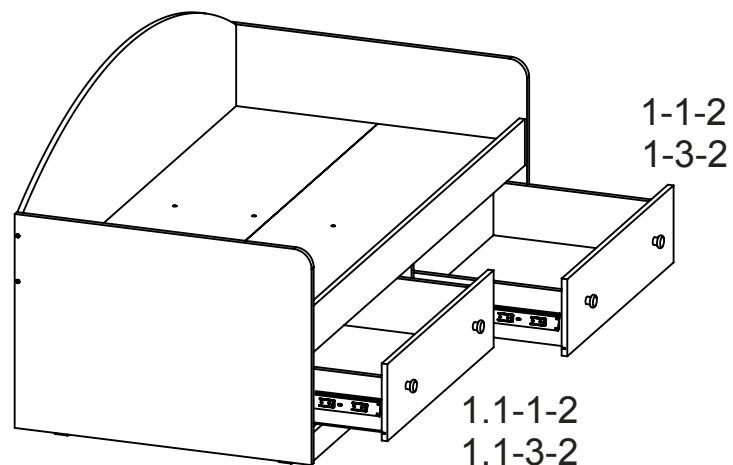

## Ведомость комплектации фурнитуры.

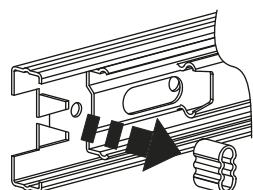
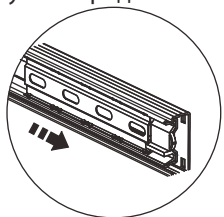

Перед установкой ящиков сепараторы с шариками выдвинуть вперед

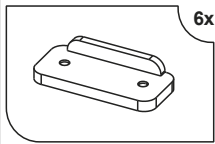
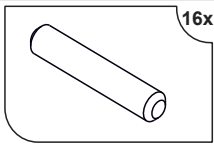
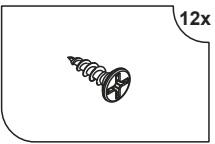
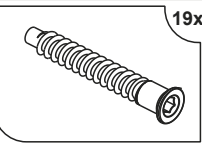

Для улучшения работы направляющей при установке доводчика извлечь резиновый ограничитель хода с направляющей.

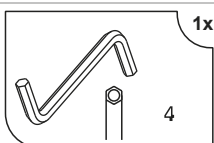
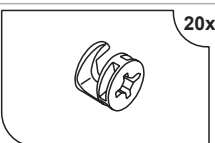
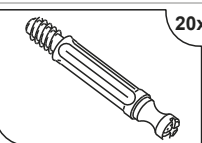
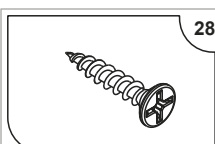
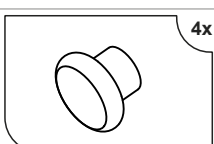
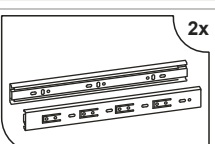
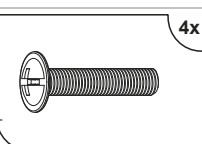
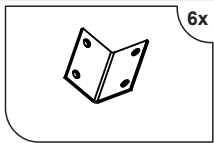
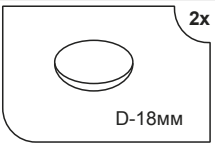
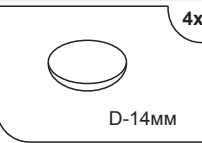
 Опора-наконечник 6x	 Шкант 8x35 мм 16x	 3x13мм 12x	 Дюбель-стяжка 19x
 Винт самонарезающий 4.2x13мм 48x	 Ключ SW4 1x	 Стяжка эксцентриковая 20x	 Дюбель 20x
 Шуруп 4x16 мм 28x	 Ручка B01000 4x	 Направляющие L-400мм 2x	 Шуруп M4x28 4x
 Уголок ИП-457 6x	 D-18мм 2x	 D-14мм 4x	

### Примечание:

Конструкционные материалы:

- плита древесностружечная, облицованная пленкой на основе термореактивных полимеров (ламинированная) - ЛДСП по ГОСТ 32289-2013;
- плита древесноволокнистая (твердая) с лакокрасочным покрытием (ДВП) ГОСТ 8904-14.

# 1 Последовательность сборки!

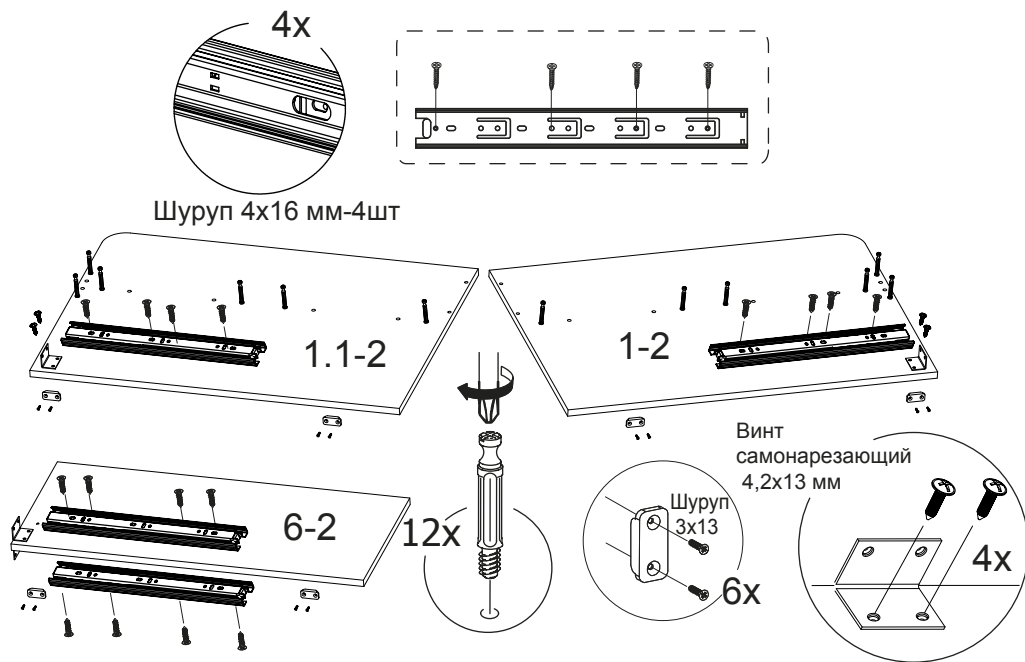

## Примечание:

Перед установкой направляющих, необходимо:

1. Выдвинуть направляющую полностью на всю длину до конца.
2. Нажать на «усик».
3. Зажав «усик» пальцем, потянуть в сторону и вынуть часть направляющей для ящика.

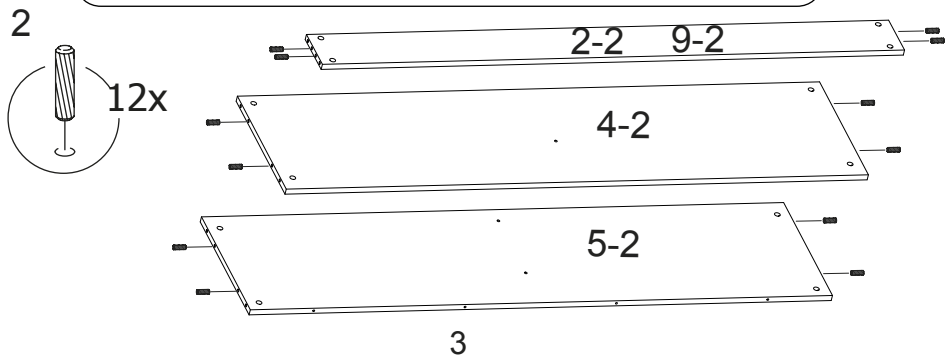
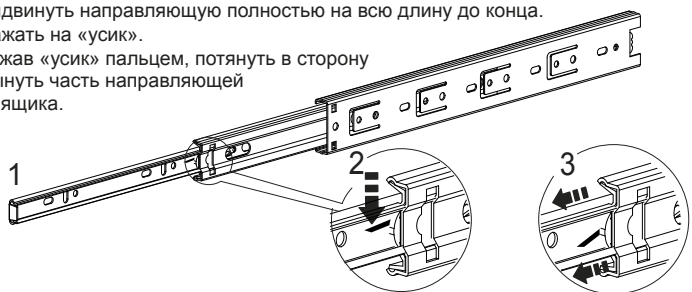

# 6.4

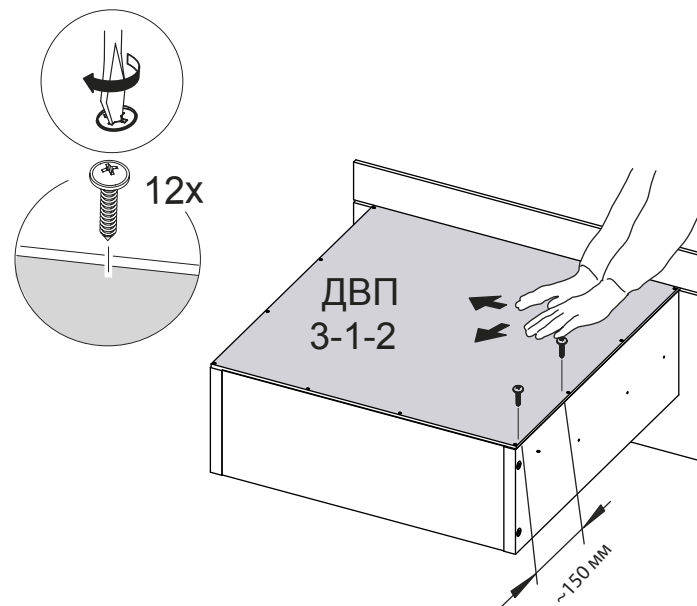

# 6.5

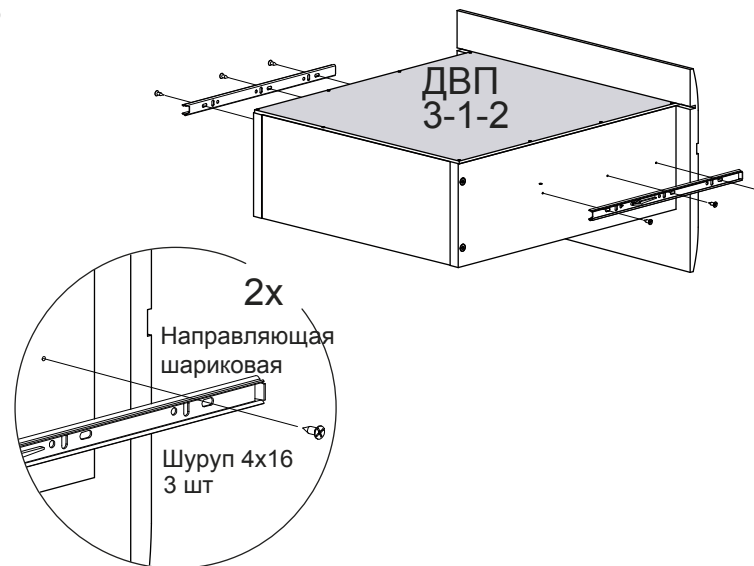



4

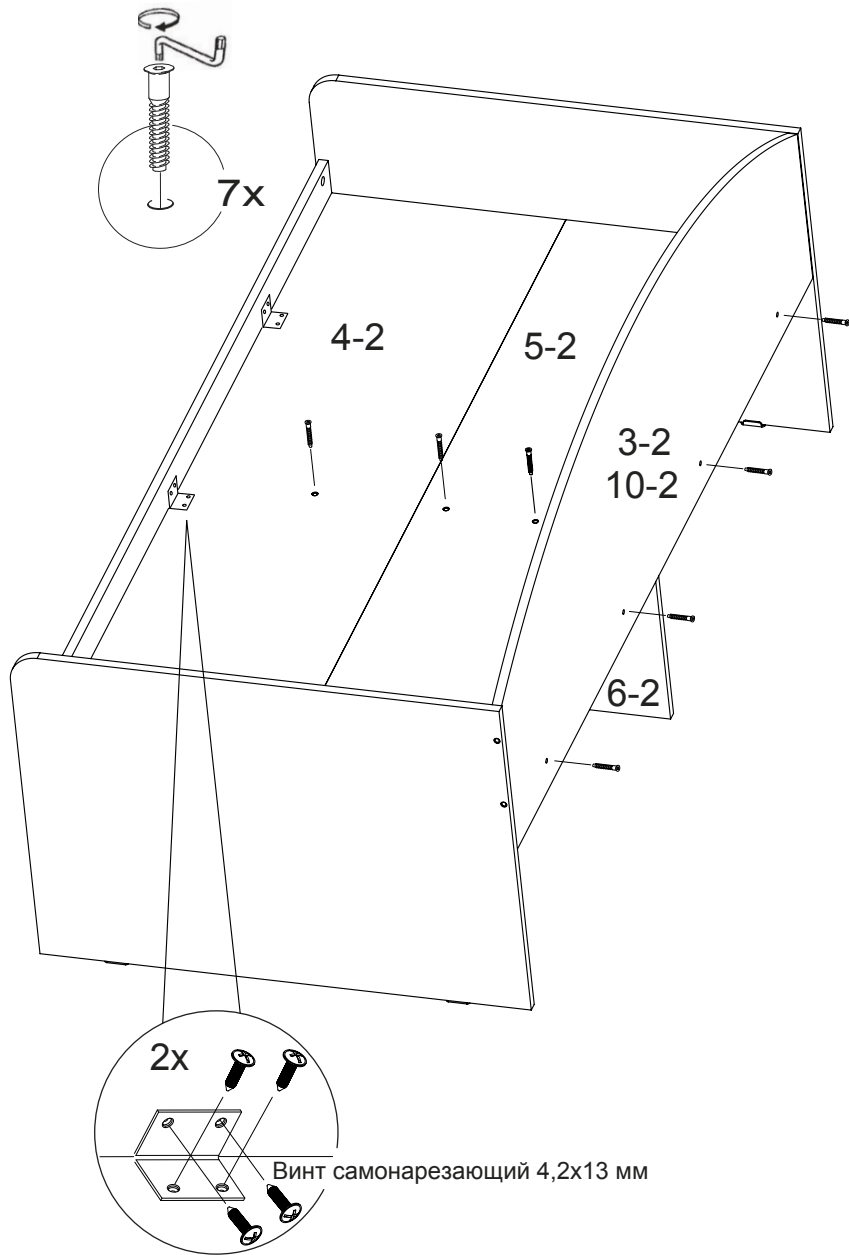

5

5

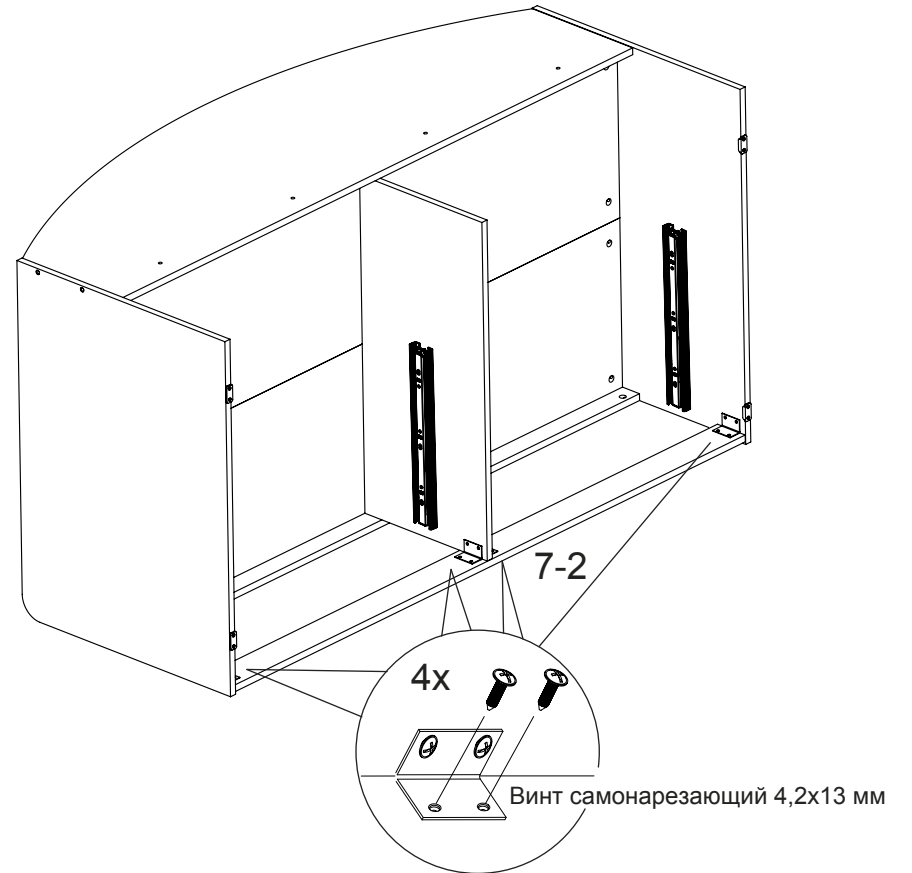

6.1 Сборка ящичков.

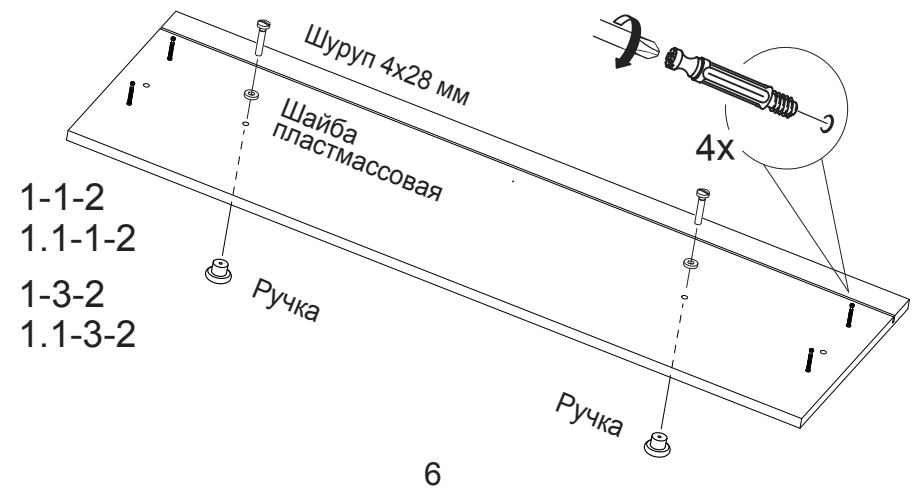

6