

Условия транспортировки и хранения:

- При транспортировке и хранении мебели в упаковке она должна быть надежно защищена от намокания, грязи, сильных толчков, ударов тяжелыми предметами, а так же недопустимо падение с любой высоты.
- Мебель транспортируют всеми видами транспорта в крытых транспортных средствах, а так же в контейнерах. В пределах одного населенного пункта мебель допускается перевозить открытым автотранспортом при условии предохранения ее от повреждения, загрязнения и атмосферных осадков.
- При транспортировании изделий в местах соприкосновений их друг с другом, с кузовом транспортных средств и увязочными материалами должны быть мягкие прокладки, предохраняющие от механических повреждений.
- Погрузочно-разгрузочные работы при транспортировании мебельных пакетов должны осуществляться так, чтобы в результате данных работ мебельные пакеты не получили механических повреждений.
- Допускается перевозка мебели транспортом заказчика. В данном случае предприятие за сохранность изделия в период транспортирования ответственности не несет.
- Изделия мебели должны храниться в крытых помещениях при температуре не ниже +2 градуса и относительной влажности воздуха в пределах 45-70%.

Правила эксплуатации и ухода за мебелью:

- Мебель рекомендуется эксплуатировать и хранить в сухих, проветриваемых помещениях при температуре не ниже 10 градусов. Не следует устанавливать мебель близко к сырým, холодным стенам.
- Мебель должна быть защищена от прямого попадания солнечных лучей, не должна размещаться вблизи отопительных приборов. Если расстояние между боковой поверхностью нагревательного прибора и изделием мебели меньше 50 мм, рекомендуется использовать прокладку из теплоизоляционного материала.
- В случае загрязнения поверхностей, облицованных синтетическим материалом, пропитанных термореактивными полимерами, рекомендуется протирать их мягкой влажной тканью, затем сухой. В мебели, имеющей крепление болтами, винтами или шурупами, при ослаблении соединений необходимо периодически подтягивать их.
- Поверхности деталей мебели оберегать от попадания влаги, щелочей, ацетона, спирта и т.д., а так же от механических повреждений. На поверхность мебели не следует ставить горячие предметы.
- Срок эксплуатации 10 лет.

ВНИМАНИЕ! При покупке проверить целостность упаковок, их количество.

Предприятие-изготовитель не несет ответственности за дефекты, возникшие в результате нарушения покупателем правил эксплуатации и ухода за мебелью.

Гарантии изготовителя:

- Мебель соответствует требованиям настоящего стандарта при соблюдении условий транспортирования, эксплуатации и хранения.
 - Гарантийный срок эксплуатации изделий 24 месяцев.
 - Гарантийный срок при розничной продаже через торговую сеть исчисляется со дня продажи мебели.
 - Гарантии распространяются на мебель, изготовленную ООО "Мебельная фабрика "Приволжская".
- Требуется:
1. Соблюдать правила эксплуатации мебели.
 2. Не производить ремонт мебели самостоятельно без выяснения обстоятельств поломки.
 3. В случае обнаружения дефекта необходимо обратиться в торговую точку по месту приобретения товара.

Рекламация на изделие принимается:

Россия, 607684, Нижегородская обл., Кстовский р-он, д.Малая Ельня, ул. Промзона, строение 2/2

- При наличии документов подтверждающих факт купли-продажи.
 - При отсутствии внешних механических повреждений, полученных по вине покупателя.
- Срок ремонта соответствует сроку, определенному в Законе о защите прав потребителя, либо соглашением сторон. В случае механических повреждений, полученных по вине покупателя, производится платное обслуживание (за счет покупателя).

При несоблюдении этих правил гарантийный ремонт не производится.

Покупатель должен внимательно изучить инструкцию по эксплуатации мебели, ознакомиться с особенностями конструкции изделия, проверить внешний вид изделия, строго соблюдать инструкцию по сборке.

Свидетельство о приемке.

Мебель соответствует ГОСТ 16371-2014 и признана годной к эксплуатации.



Дата изготовления _____

Штамп ОТК _____

Номер упаковщика _____

Изделие корпусной мебели Комод Аляска на 800 с 4 ящиками Бодега темн./Бодега светл. 80x82,4x47,4

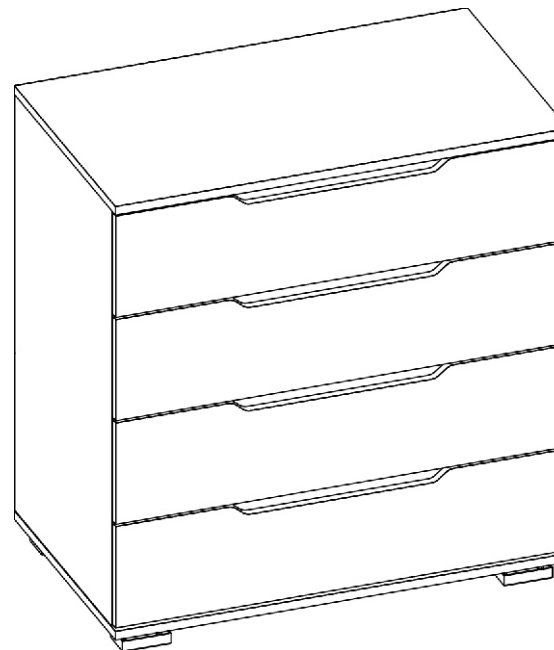

Сборку рекомендуется производить с помощью специалиста, так как неправильная сборка может привести к нежелательным последствиям.

Инструкция даст вам необходимые рекомендации по сборке, порядка которых просим вас придерживаться.

Перед сборкой внимательно ознакомьтесь с инструкцией, проверьте комплектность фурнитуры и разберите ее по назначению.

ИНСТРУКЦИЯ ПО СБОРКЕ ГОСТ 16371-2014

Комплектовочная ведомость

№ поз.	Наименование	Размер / эскиз	К-во
1	Крышка ЛДСП	800 x 470 x 16	1 шт.
2	Дно ЛДСП	800 x 470 x 16	1 шт.
3, 4	Стойка левая / правая ЛДСП	772 x 450 x 16	2 шт.
5	Стенка ящика задняя ЛДСП	708 x 110 x 16	4 шт.
6, 7	Боковина ящика ЛДСП	400 x 110 x 16	8 шт.
8	Фасад ЛДСП	796 x 188 x 16	4 шт.
9	Стенка задняя ДВП	400 x 796 x 4	2 шт.
10	Дно ящика ДВП	740 x 404 x 4	4 шт.
Комплектующие			
11	Винт-конфирмат 7x50		12 шт.
12	Гвоздь мебельный 1,6x25		26 шт.
13	Демпфер Ф10 мм		8 шт.
14	Заглушка для конфирмата ø15 мм		12 шт.
15	Заглушка для эксцентрика ø18 мм		12 шт.
16	Направляющие шариковые L350		4 компл.
17	Опора мебельная h20		4 шт.
18	Ключ шестигранный 4 мм		1 шт.
19	Профиль соединительный L765		1 шт.
20	Саморез 3,5x16 потай		100 шт.
21	Саморез 4x16 потай		2 шт.
22	Саморез 4x30 потай		8 шт.
23	Уголок металлический 25x25		2 шт.
24	Шток эксцентрика		12 шт.
25	Эксцентрик ø15 мм		12 шт.
26	Шкант 8x30		20 шт.

Шаг 1.

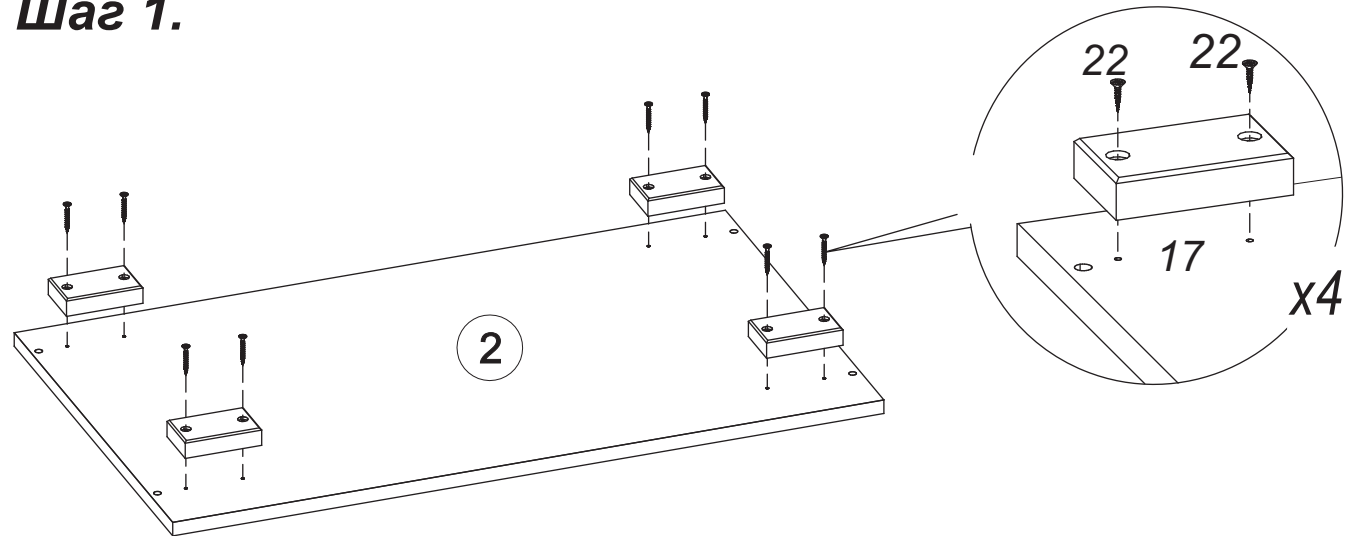

п22 x 8 шт
п17 x 4 шт

Шаг 2.

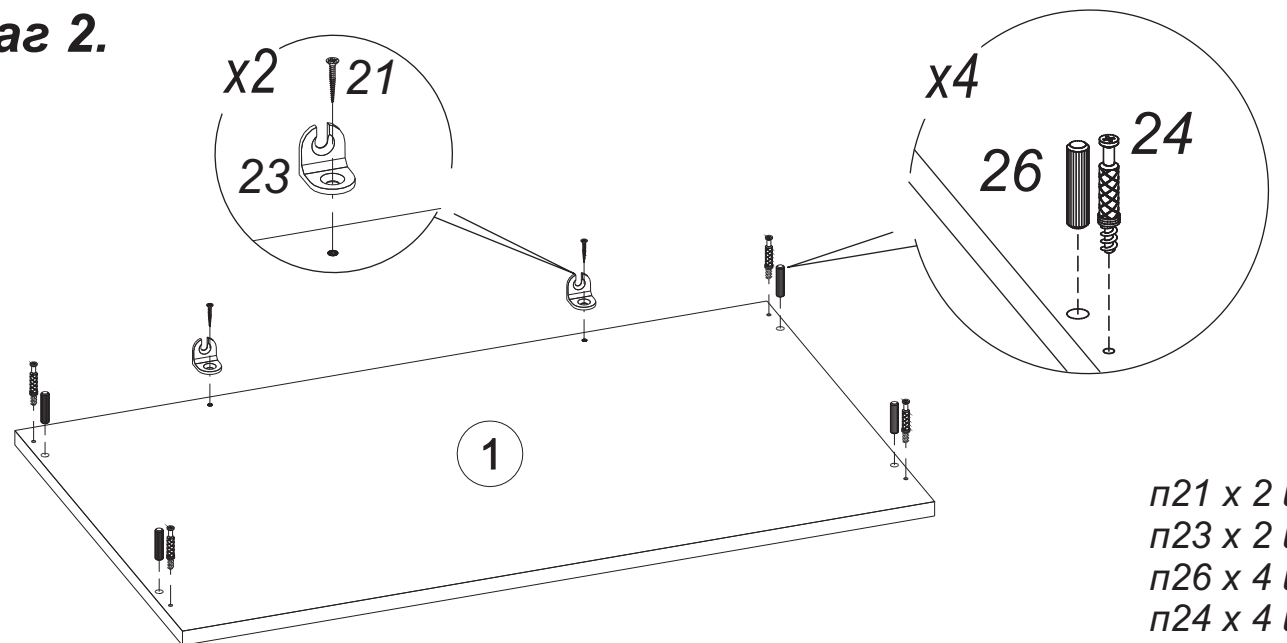

п21 x 2 шт
п23 x 2 шт
п26 x 4 шт
п24 x 4 шт

Внимание!

До установки ящиков, для защиты от опрокидывания рекомендуется крепить изделие к стене при помощи уголков (поз.23), сквозь заднюю стенку на дюбеля.

Дюбель в комплект не входит.

Шаг 3.

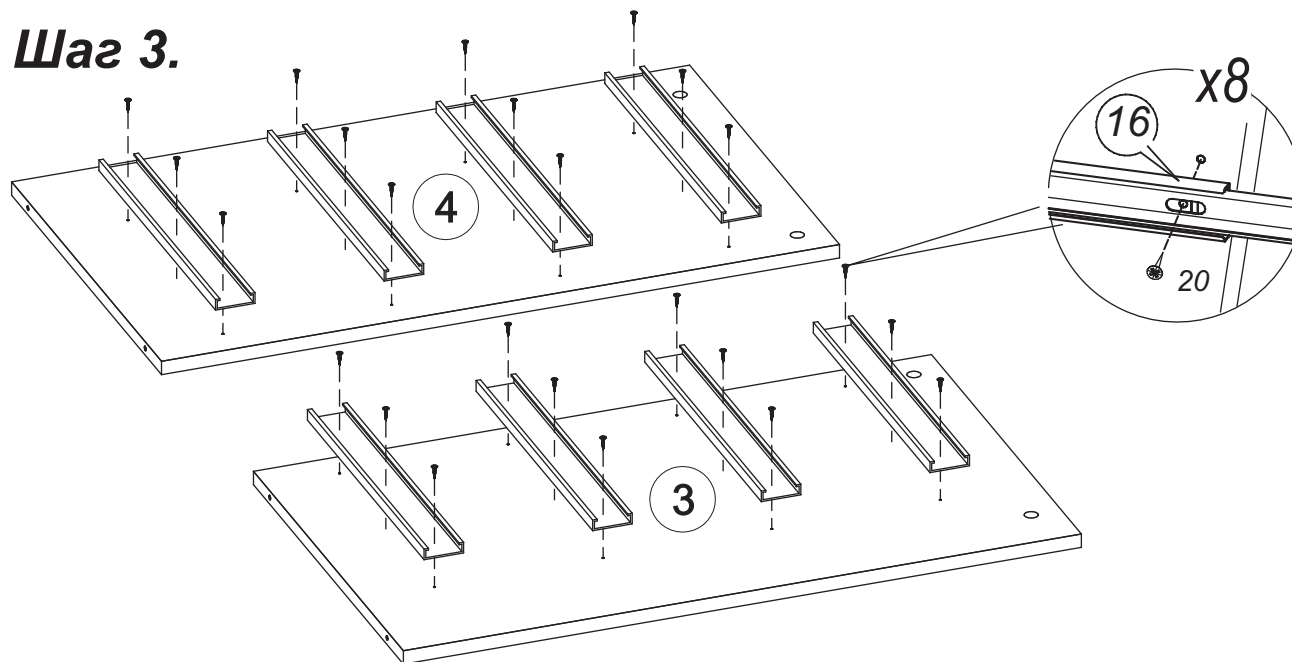

п16 x 8 мм
п20 x 24 мм

Порядок монтажа шариковых направляющих полного выдвижения

- 1 Выдвиньте направляющую на полную длину
- 2 Отодвиньте фиксирующий рычаг с внутренней стороны направляющей
- 3 Отделите ответную часть направляющей от основной
- 4 Части направляющих крепят не зависимо друг от друга, но соблюдая взаимную ориентацию
 Ответная часть крепится к выдвигаемой части мебели при помощи саморезов 3,5x16
 Основная часть монтируется к каркасу при помощи саморезов 3,5x16
- 5 Сборочные единицы мебели с закрепленными на них частями шариковых направляющих совмещаются вместе и задвигаются до характерного щелчка

Шаг 4.

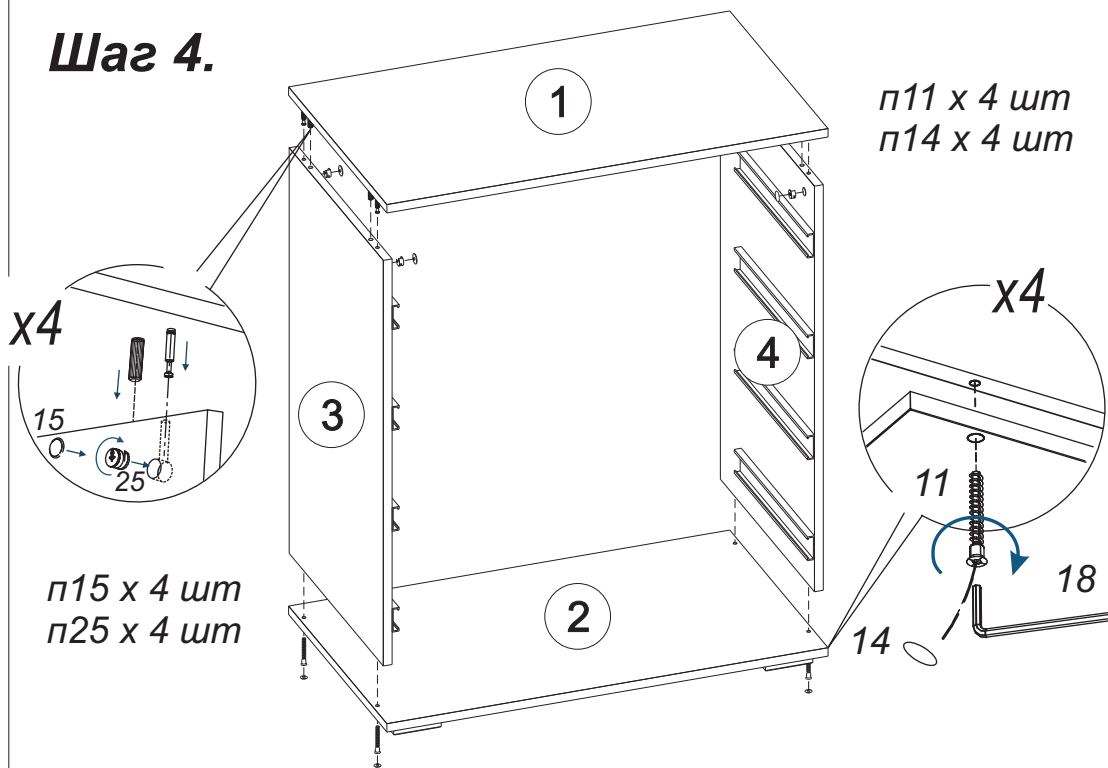

п11 x 4 мм
п14 x 4 мм

п15 x 4 мм
п25 x 4 мм

Шаг 5.

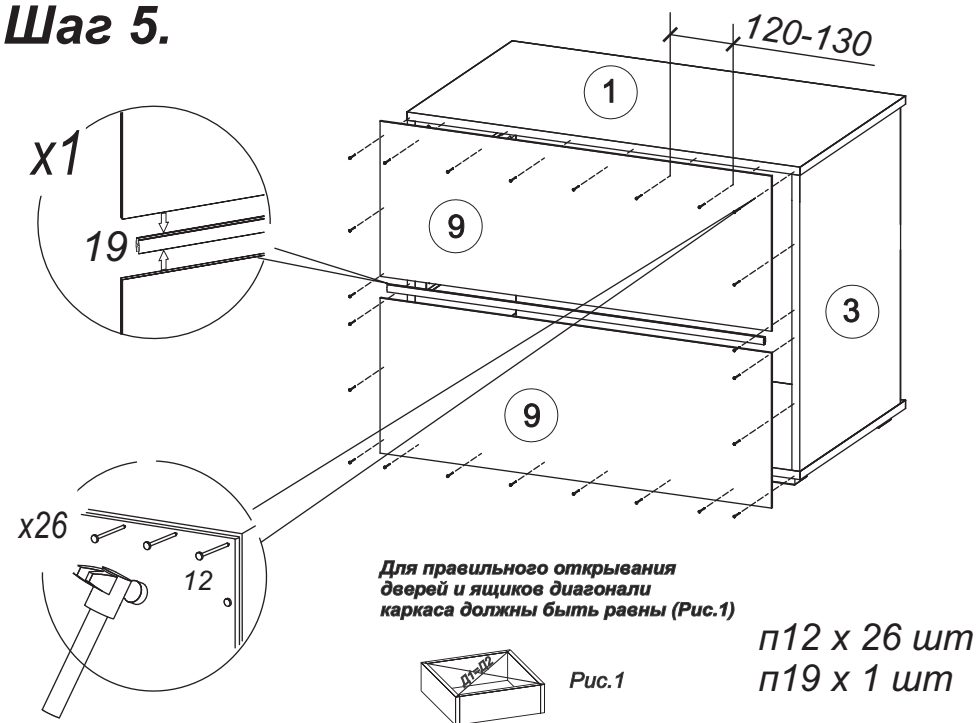

Для правильного открывания дверей и ящиков диагонали каркаса должны быть равны (Рис.1)

п12 x 26 мм
п19 x 1 мм

Рис.1

Шаг 6.

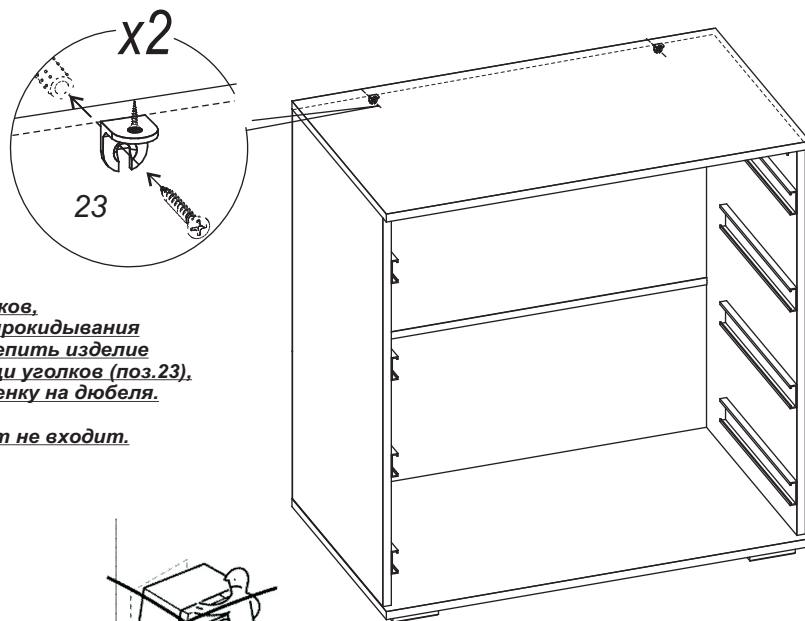

Внимание!

До установки ящиков, для защиты от опрокидывания рекомендуется крепить изделие к стене при помощи уголков (поз.23), сквозь заднюю стенку на дюбель.

Дюбель в комплект не входит.

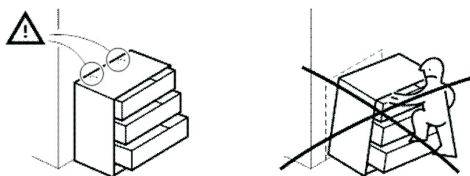

п23 x 2 шт

Шаг 7.

x4

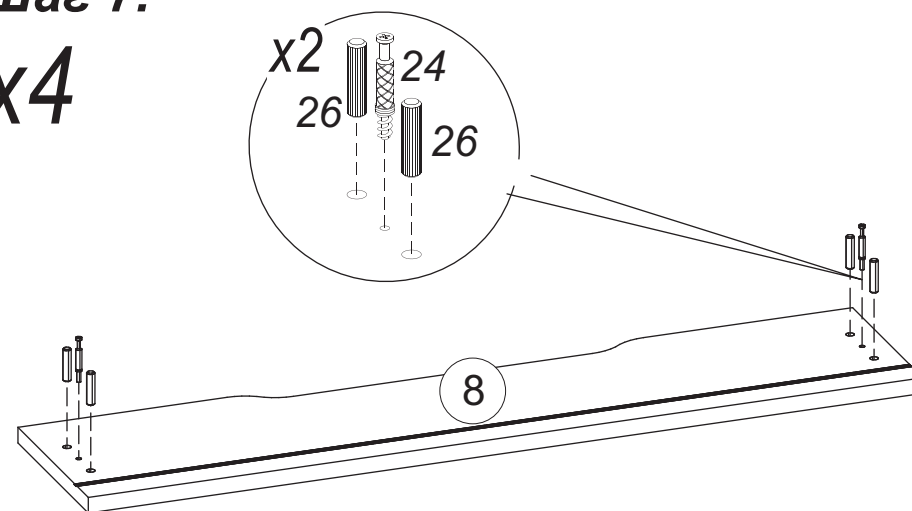

п24 x 2 шт
п26 x 4 шт

Шаг 8.

x4

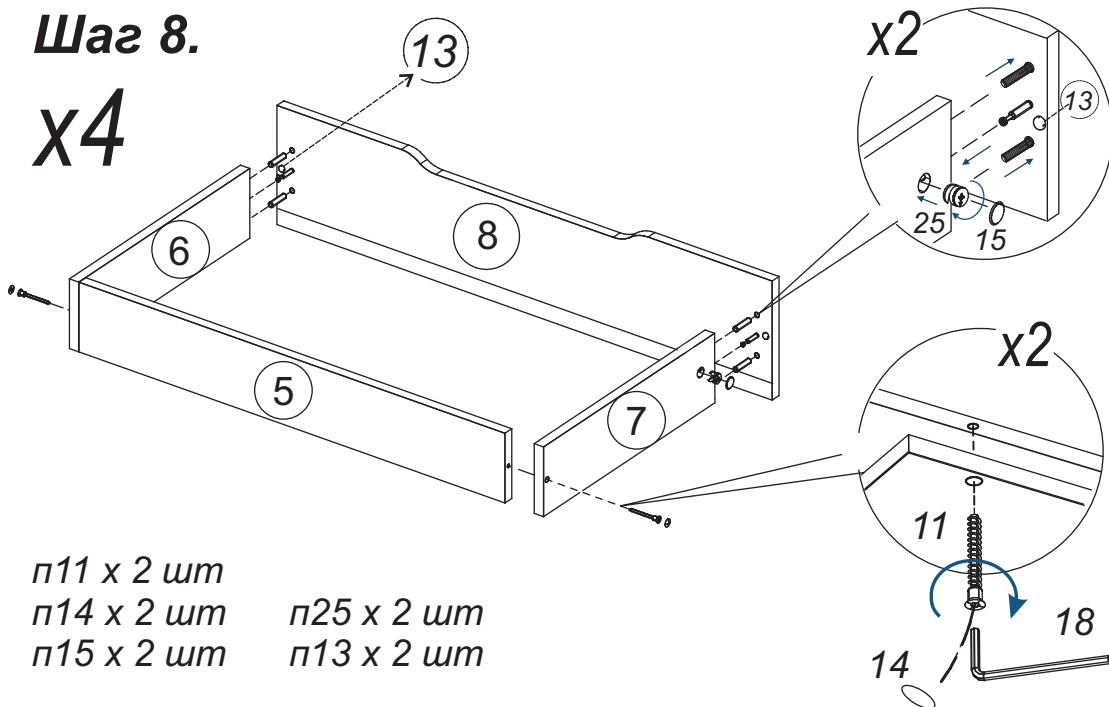

п11 x 2 шт

п14 x 2 шт

п15 x 2 шт

п25 x 2 шт

п13 x 2 шт

п10 x 1 шт

Шаг 9.

x4

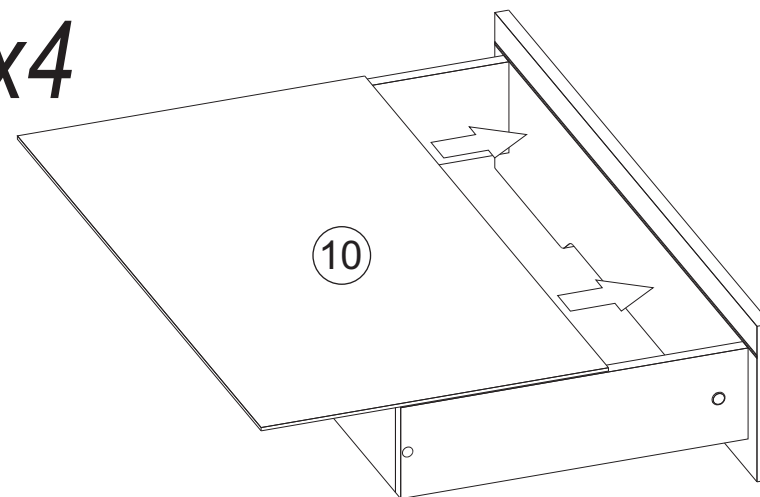

п10 x 1 шт

Шаг 10.

x4

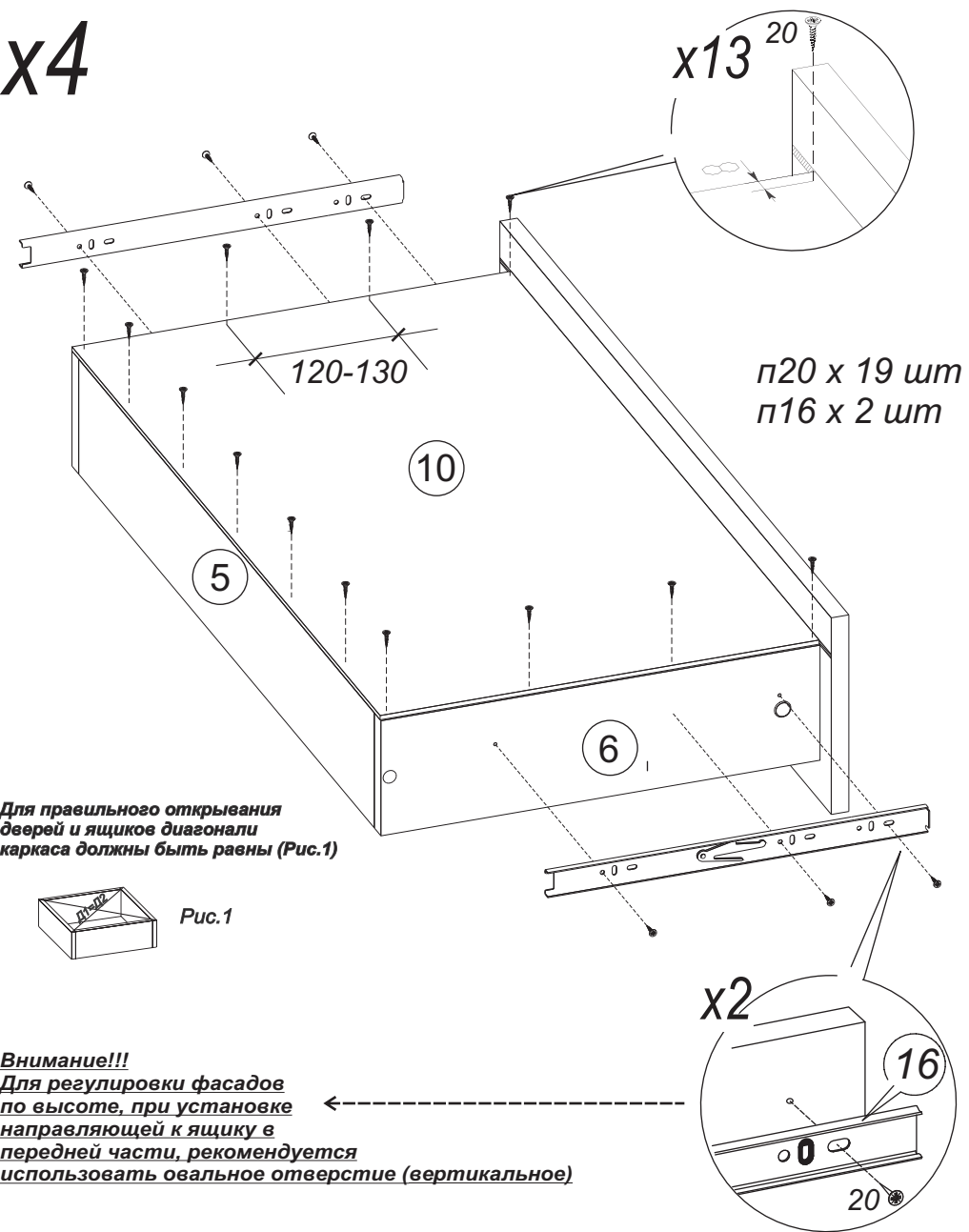

Для правильного открывания дверей и ящиков диагонали каркаса должны быть равны (Рис.1)



Рис.1

Внимание!!!
Для регулировки фасадов по высоте, при установке направляющей к ящику в передней части, рекомендуется использовать овальное отверстие (вертикальное)

Шаг 11.

