

# ГАРАНТИЙНЫЙ ТАЛОН

Заполняется магазином, где приобретено изделие

\_\_\_\_\_  
(Наименование изделия)

Дата выпуска \_\_\_\_\_

Дата продажи \_\_\_\_\_

Владелец изделия \_\_\_\_\_

(Фамилия, Имя, Отчество)

Адрес \_\_\_\_\_

Установлен дефект \_\_\_\_\_

Исправил мастер \_\_\_\_\_

(подпись)

**Гарантийный срок: 24 месяца**

Изготовитель и организация, уполномоченная принимать претензии потребителей:

ООО "Глазовская мебельная фабрика"

РОССИЯ, 427628, Удмуртская республика,

город Глазов, ул. Сибирская, д. 42.

Контактный телефон: 8(341-41) 2-58-38

"бесплатный звонок по России 8-800-100-2600"

.....  
(линия отреза)

## ПАСПОРТ

1. Дата выпуска \_\_\_\_\_

2. Отметка магазина о продаже \_\_\_\_\_

3. Штамп магазина

4. " \_\_\_\_ " \_\_\_\_\_ 201 \_\_\_\_ г.

Пункты 2, 3, 4 заполняются в магазине при покупке мебели.

Сертификат \_\_\_\_\_



ООО "Глазовская мебельная фабрика"  
РОССИЯ, 427628, Удмуртская республика,  
город Глазов, ул. Сибирская, д. 42.  
Контактный телефон: 8(341-41) 2-58-38

## Банкетка 2 "Классик"

### ГАБАРИТЫ:

Ширина -1050мм

Глубина -320мм

Высота -430мм

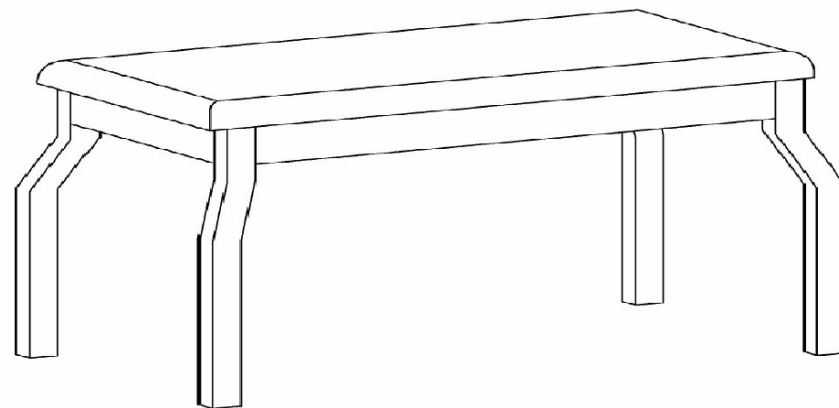

Перед сборкой изделия необходимо внимательно ознакомиться с настоящей инструкцией, проверить наличие и количество деталей и фурнитуры в соответствии с перечнем фурнитуры.

Далее следует определить расположение деталей в соответствии с перечнем деталей и схемой сборки и подготовить необходимый инструмент

## ПРАВИЛА ЭКСПЛУАТАЦИИ И УХОДА ЗА МЕБЕЛЬЮ.

Не рекомендуется выбрасывать упаковку до проверки качества изделия по окончанию сборки.

### Сборочные элементы

Поз.	Наименование	Размер (мм)	Кол-во
1	Корпус с седушкой (в сборе)	1050x320x120	1
2	Опора	50x50x380	4

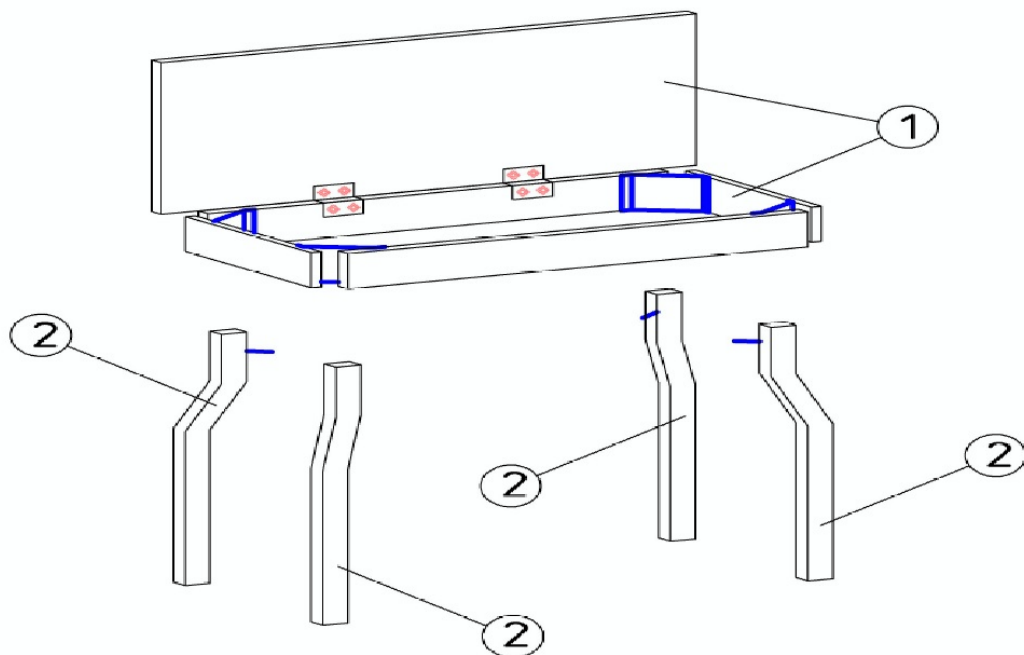

1. Мебель, перевозимая при температуре ниже 0°C, охлаждается и при установке в помещении "запотевают", поэтому ее следует немедленно протереть чистой, сухой, мягкой тканью.

2. Мебель предназначена для эксплуатации в помещениях с температурой воздуха +10 - +28°C и относительной влажностью 50 - 70%. Не рекомендуются ставить мебель близко к источникам тепла, а также к сырым и холодным стенам. Ее следует беречь от прямого попадания солнечных лучей.

3. На поверхности деталей не следует ставить горячие и влажные предметы. Нежелательно попадание кислот, щелочей и растворителей (спирт, бензин, ацетон).

4. Поверхности следует оберегать от механических повреждений, ударов и царапин, поскольку восстановить поверхность невозможно.

5. Поверхности мебели следует очищать слабым мыльным раствором.

6. Для предотвращения повреждения полового покрытия при перемещении мебели следует использовать подстилочный материал (картон, плотная ткань и т.п.).

7. Нагрузка на изделия должна быть распределена равномерно по всей площади изделия.

### ПОРЯДОК ПРЕДЪЯВЛЕНИЯ ПРЕТЕНЗИЙ НА КАЧЕСТВО МЕБЕЛИ.

Претензии по некомплектности и производственным дефектам в течение гарантийного срока должны направляться покупателем непосредственно в магазин, где приобретена мебель, с обязательным приложением товарного чека и упаковочных ярлыков.

По дефектам, появившимся из-за несоблюдения покупателем правил эксплуатации и ухода за мебелью, претензии не принимаются.

### К СВЕДЕНИЮ ПОКУПАТЕЛЯ.

Предприятие оставляет за собой право вносить изменения в конструктивные элементы мебели на основе внедрения передовой технологии, улучшающие качество выпускаемой продукции.

При обнаружении производственных дефектов ссылайтесь на номер набора мебели, номер ОТК, приложите гарантийный талон и упаковочные ярлыки.

Изготовитель оставляет за собой право на незначительные изменения, не влияющие на функциональность изделия..