

Условия транспортировки и хранения:

- При транспортировке и хранении мебели в упаковке она должна быть надежно защищена от намокания, грязи, сильных толчков, ударов тяжелыми предметами, а так же недопустимо падение с любой высоты.
- Мебель транспортируют всеми видами транспорта в крытых транспортных средствах, а так же в контейнерах. В пределах одного населенного пункта мебель допускается перевозить открытым автотранспортом при условии предохранения ее от повреждения, загрязнения и атмосферных осадков.
- При транспортировании изделий в местах соприкосновений их друг с другом, с кузовом транспортных средств и увязочными материалами должны быть мягкие прокладки, предохраняющие от механических повреждений.
- Погрузочно-разгрузочные работы при транспортировании мебельных пакетов должны осуществляться так, чтобы в результате данных работ мебельные пакеты не получили механических повреждений.
- Допускается перевозка мебели транспортом заказчика. В данном случае предприятие за сохранность изделия в период транспортирования ответственности не несет.
- Изделия мебели должны храниться в крытых помещениях при температуре не ниже +2 градуса и относительной влажности воздуха в пределах 45-70%.

Правила эксплуатации и ухода за мебелью:

- Мебель рекомендуется эксплуатировать и хранить в сухих, проветриваемых помещениях при температуре не ниже 10 градусов. Не следует устанавливать мебель близко к сырым, холодным стенам.
- Мебель должна быть защищена от прямого попадания солнечных лучей, не должна размещаться вблизи отопительных приборов. Если расстояние между боковой поверхностью нагревательного прибора и изделием мебели меньше 50 мм, рекомендуется использовать прокладку из теплоизоляционного материала.
- В случае загрязнения поверхностей, облицованных синтетическим материалом, пропитанных термореактивными полимерами, рекомендуется протирать их мягкой влажной тканью, затем сухой. В мебели, имеющей крепление болтами, винтами или шурупами, при ослаблении соединений необходимо периодически подтягивать их.
- Поверхности деталей мебели оберегать от попадания влаги, щелочей, ацетона, спирта и т.д., а так же от механических повреждений. На поверхность мебели не следует ставить горячие предметы.
- Срок эксплуатации 10 лет.

ВНИМАНИЕ! При покупке проверить целостность упаковок, их количество.

Предприятие-изготовитель не несет ответственности за дефекты, возникшие в результате нарушения покупателем правил эксплуатации и ухода за мебелью.

Гарантии изготовителя:

- Мебель соответствует требованиям настоящего стандарта при соблюдении условий транспортирования, эксплуатации и хранения.
 - Гарантийный срок эксплуатации изделий 24 месяцев.
 - Гарантийный срок при розничной продаже через торговую сеть исчисляется со дня продажи мебели.
 - Гарантии распространяются на мебель, изготовленную ООО "Мебельная фабрика "Приволжская".
- Требуется:
1. Соблюдать правила эксплуатации мебели.
 2. Не производить ремонт мебели самостоятельно без выяснения обстоятельств поломки.
 3. В случае обнаружения дефекта необходимо обратиться в торговую точку по месту приобретения товара.

Рекламация на изделие принимается:

Россия, 607684, Нижегородская обл., Кстовский р-он, д.Малая Ельня, ул. Промзона, строение 2/2

- При наличии документов подтверждающих факт купли-продажи.
 - При отсутствии внешних механических повреждений, полученных по вине покупателя.
- Срок ремонта соответствует сроку, определенному в Законе о защите прав потребителя, либо соглашением сторон. В случае механических повреждений, полученных по вине покупателя, производится платное обслуживание (за счет покупателя).

При несоблюдении этих правил гарантийный ремонт не производится.

Покупатель должен внимательно изучить инструкцию по эксплуатации мебели, ознакомиться с особенностями конструкции изделия, проверить внешний вид изделия, строго соблюдать инструкцию по сборке.

Свидетельство о приемке.

Мебель соответствует ГОСТ 16371-2014 и признана годной к эксплуатации.



Дата изготовления _____

Штамп ОТК _____

Номер упаковщика _____

Изделие корпусной мебели Комод Аляска на 1200 с 6 ящиками Бодега темн./Бодега светл. 120,2x63,2x47,4

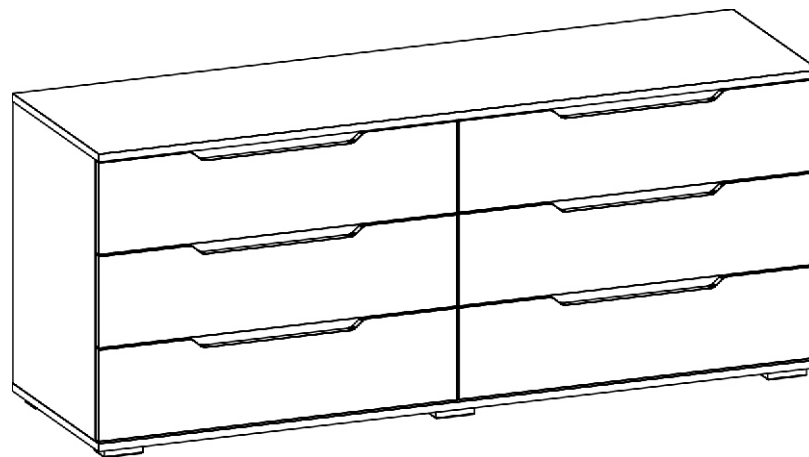

Сборку рекомендуется производить с помощью специалиста, так как неправильная сборка может привести к нежелательным последствиям.

Инструкция даст вам необходимые рекомендации по сборке, порядка которых просим вас придерживаться.

Перед сборкой внимательно ознакомьтесь с инструкцией, проверьте комплектность фурнитуры и разберите ее по назначению.

ИНСТРУКЦИЯ ПО СБОРКЕ ГОСТ 16371-2014

Комплектовочная ведомость

№ поз.	Наименование	Размер / эскиз	К-во
1	Крышка ЛДСП	1202 x 470 x 16	1 шт.
2	Дно ЛДСП	1202 x 470 x 16	1 шт.
3, 4, 5	Стойка ЛДСП	580 x 450 x 16	3 шт.
6	Стенка ящика задняя ЛДСП	518 x 110 x 16	6 шт.
7, 8	Боковина ящика ЛДСП	400 x 110 x 16	12 шт.
9, 9.1	Фасад ЛДСП	596 x 188 x 16	6 шт.
10	Дно ящика ДВП	548 x 404 x 4	6 шт.
11	Стенка задняя ДВП	304 x 1196 x 4	2 шт.

Комплектующие

12	Винт-конфирмат 7x50		18 шт.
13	Гвоздь мебельный 1,6x25		38 шт.
14	Демпфер Ф10 мм		12 шт.
15	Заглушка для конфирмата Ø15 мм		18 шт.
16	Заглушка для эксцентрика Ø18 мм		16 шт.
17	Направляющие шариковые L350		6 компл.
18	Опора мебельная h20		6 шт.
19	Ключ шестигранный 4 мм		1 шт.
20	Профиль соединительный L574		2 шт.
21	Саморез 3,5x16 потай		150 шт.
22	Саморез 4x16 потай		2 шт.
23	Саморез 4x30 потай		12 шт.
24	Уголок металлический 25x25		2 шт.
25	Шток эксцентрика		16 шт.
26	Эксцентрик Ø15 мм		16 шт.
27	Шкант 8x30		30 шт.

Внимание!

До установки ящиков, для защиты от опрокидывания рекомендуется крепить изделие к стене при помощи уголков (поз.24), сквозь заднюю стенку на дюбеля.

Дюбель в комплект не входит.

Шаг 1.

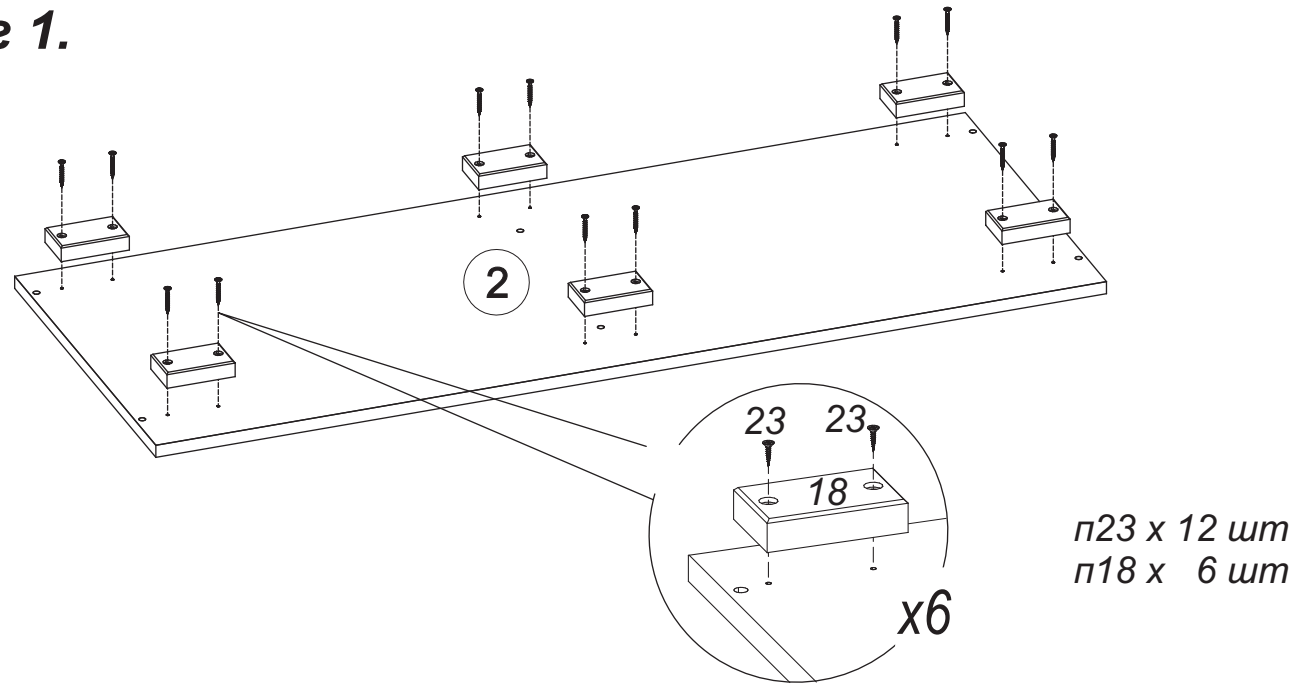

Шаг 2.

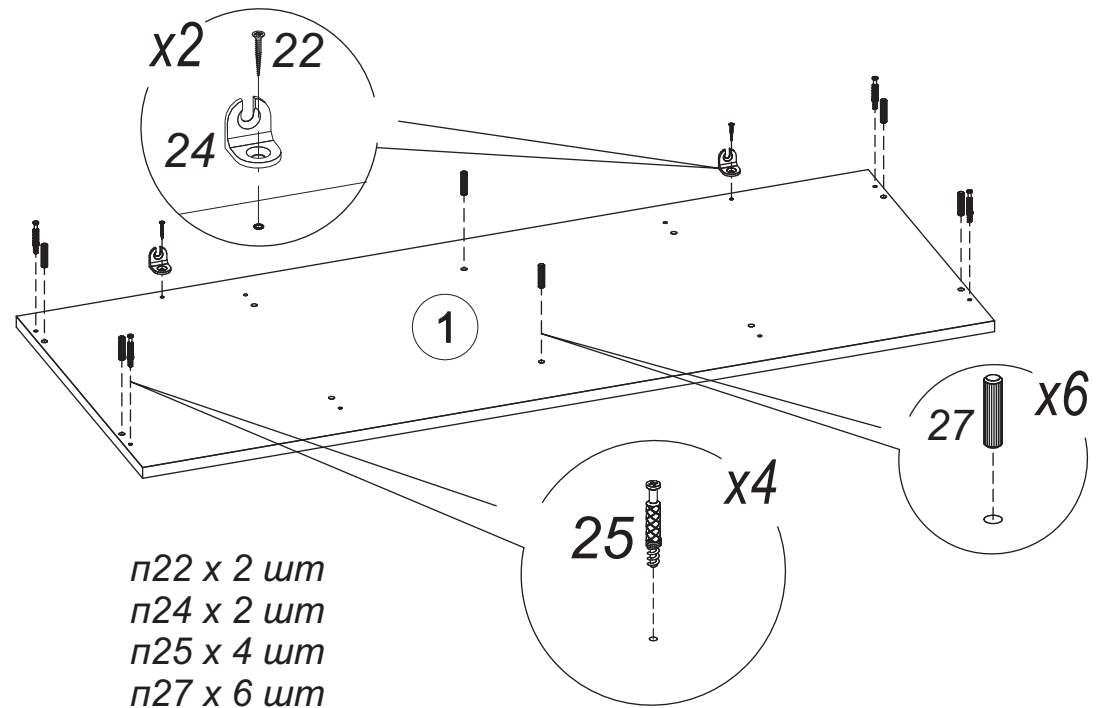

Шаг 3.

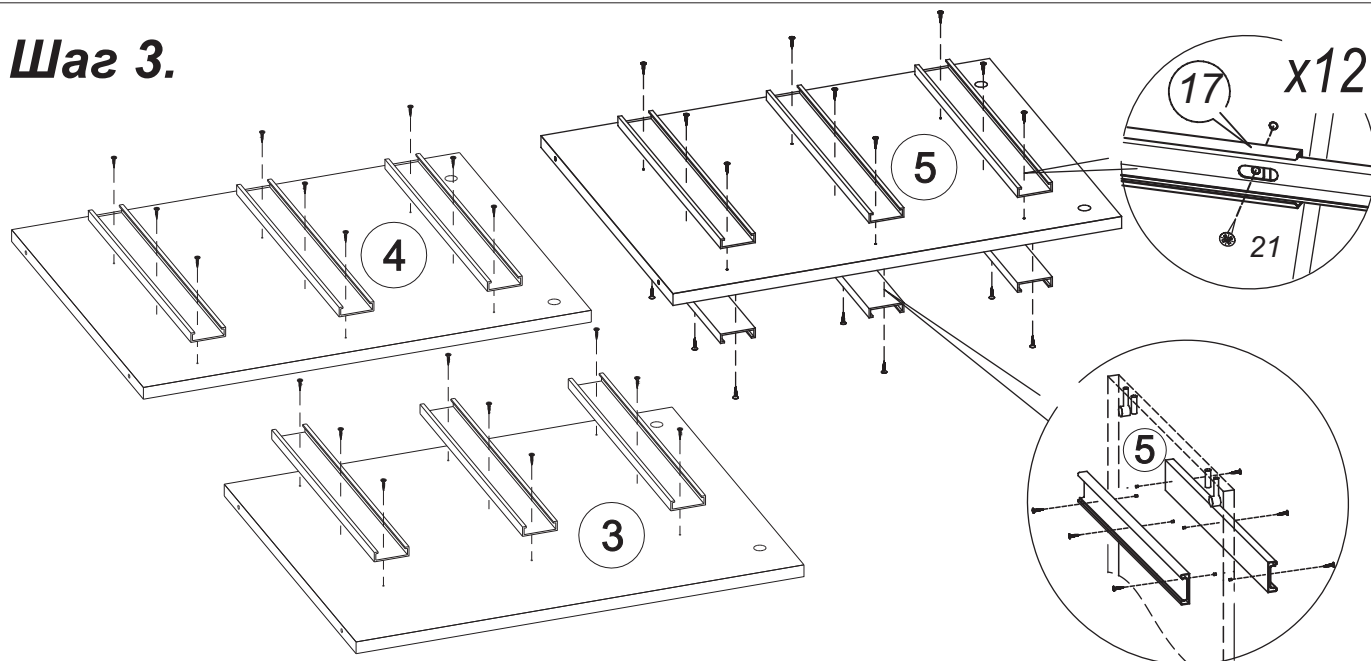

п17 x 12 мм
п21 x 36 мм

Порядок монтажа шариковых направляющих полного выдвижения

- 1 Выдвиньте направляющую на полную длину
- 2 Отодвиньте фиксирующий рычаг с внутренней стороны направляющей
- 3 Отделите ответную часть направляющей от основной
- 4 Части направляющих крепят не зависимо друг от друга, но соблюдая взаимную ориентацию
 Ответная часть крепится к выдвигаемой части мебели при помощи саморезов 3,5x16
 Основная часть монтируется к каркасу при помощи саморезов 3,5x16
- 5 Сборочные единицы мебели с закрепленными на них частями шариковых направляющих совмещаются вместе и задвигаются до характерного щелчка

Шаг 4.

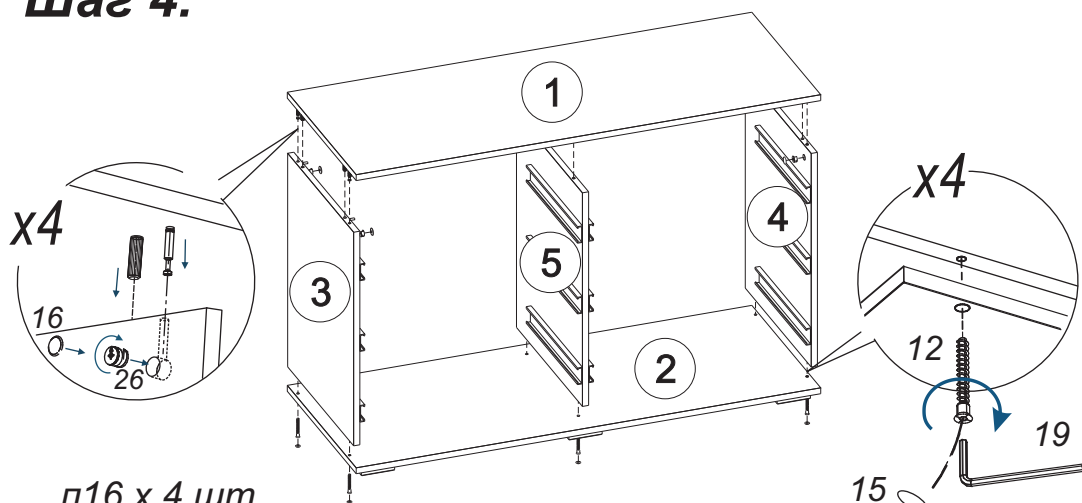

п16 x 4 мм
п26 x 4 мм

п12 x 6 мм
п15 x 6 мм

Шаг 5.

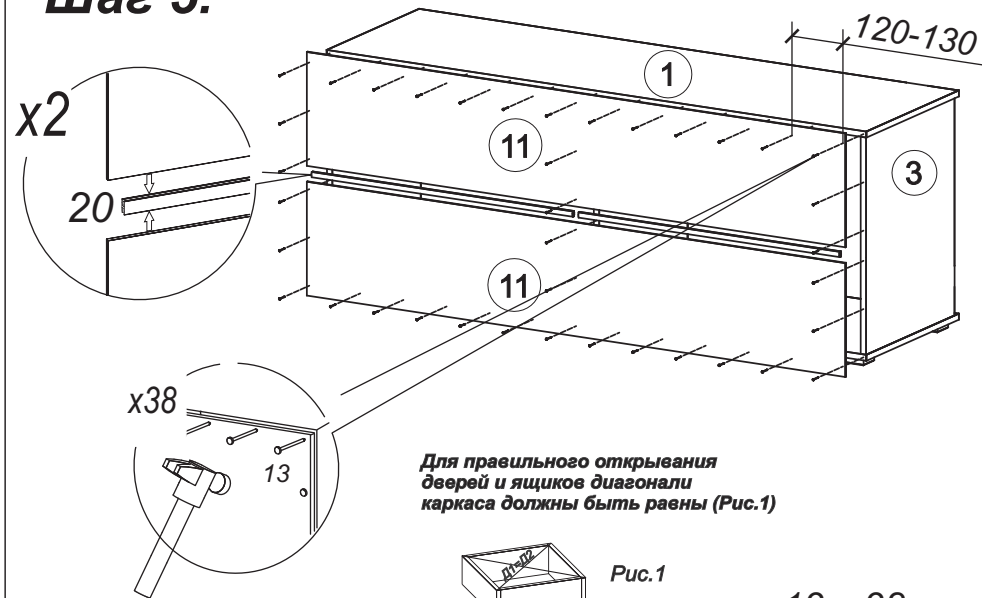

Для правильного открывания дверей и ящиков диагонали каркаса должны быть равны (Рис.1)



Рис.1

п13 x 38 мм
п20 x 2 мм

Шаг 6.

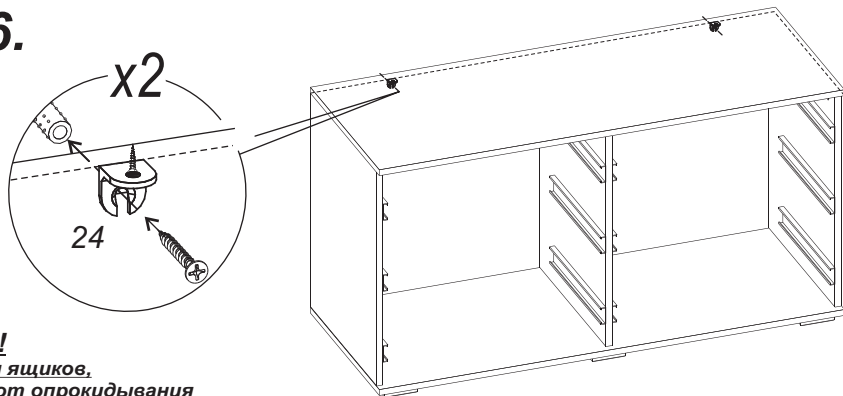

Внимание!

До установки ящиков, для защиты от опрокидывания рекомендуется крепить изделие к стене при помощи уголков (поз.24), сквозь заднюю стенку на дюбель.

Дюбель в комплект не входит.

п24 x 2 шт

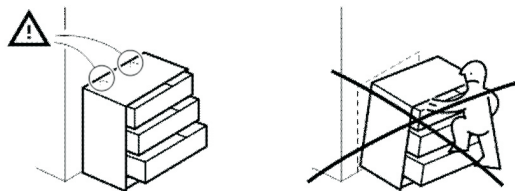

Шаг 7.

x6

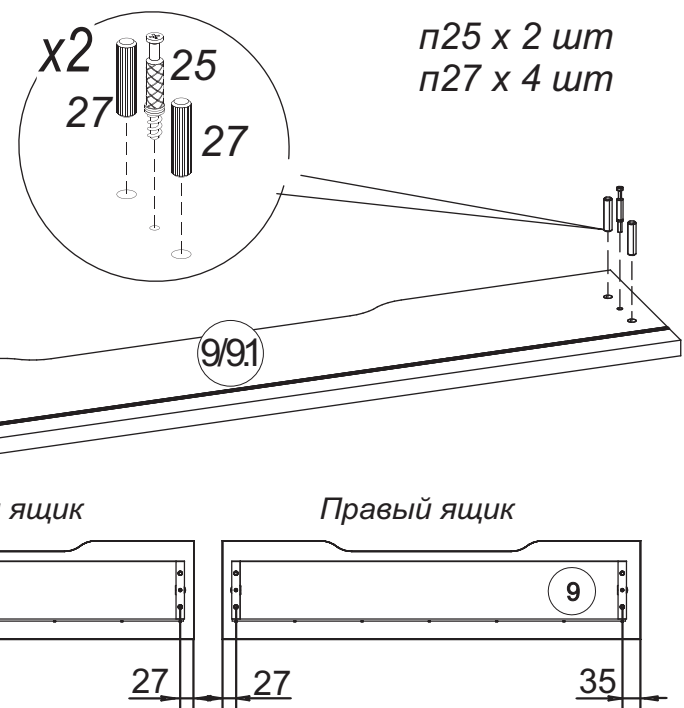

п25 x 2 шт
п27 x 4 шт

Шаг 8.

x6

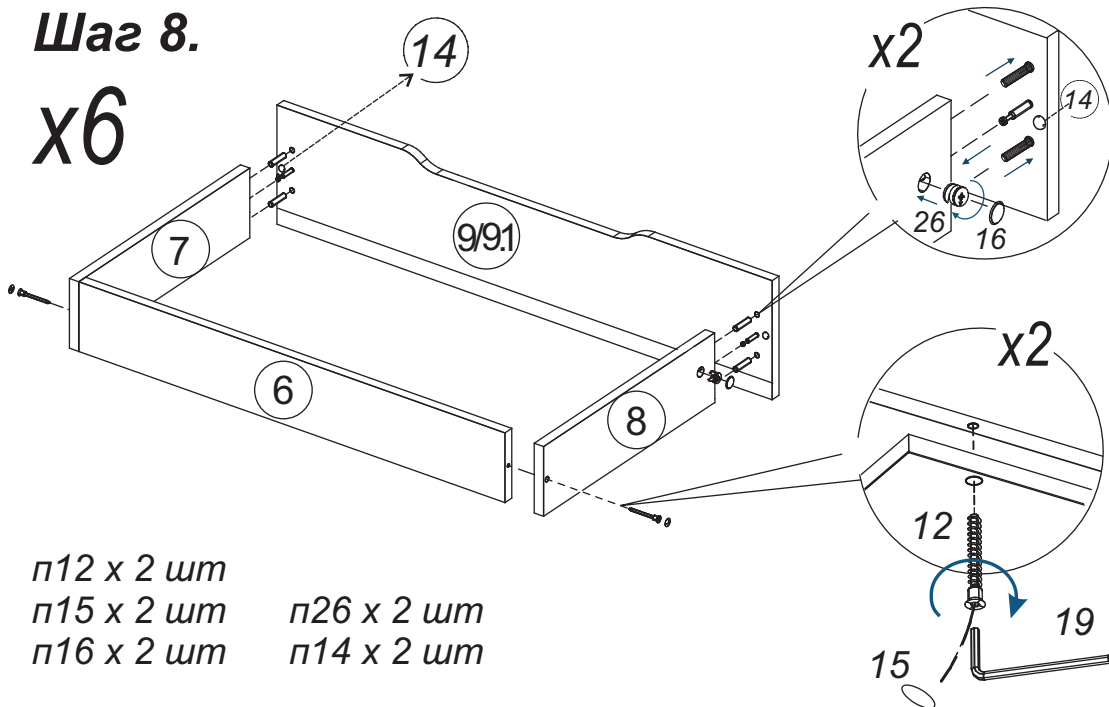

п12 x 2 шт

п15 x 2 шт

п16 x 2 шт

п26 x 2 шт

п14 x 2 шт

Шаг 9.

x6

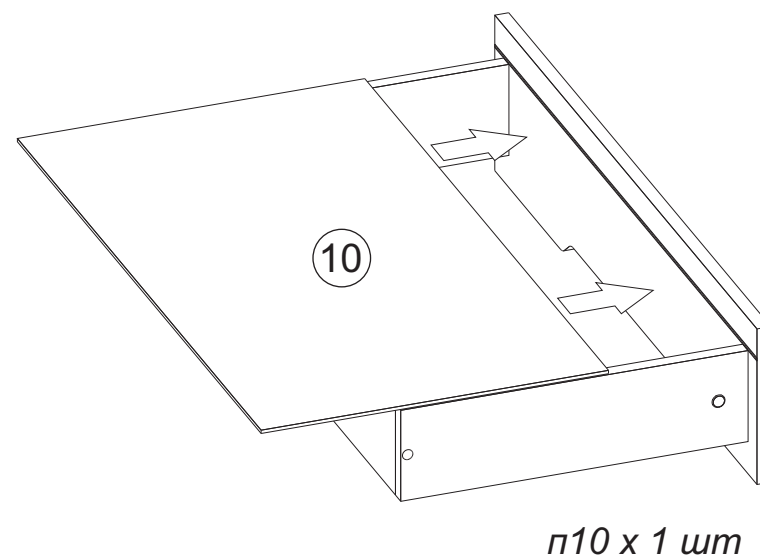

п10 x 1 шт

Шаг 10.

x6

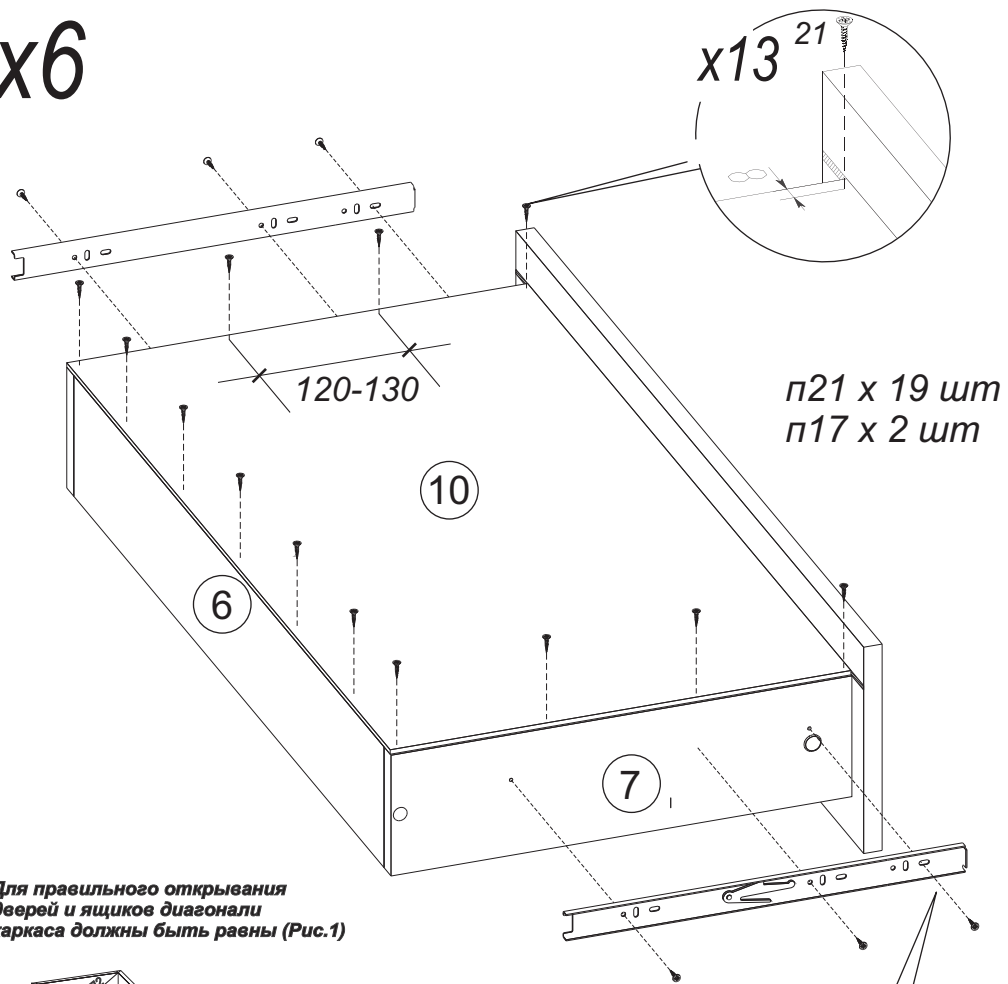

Для правильного открывания дверей и ящиков диагонали каркаса должны быть равны (Рис.1)



Рис.1

Внимание!!!
Для регулировки фасадов по высоте, при установке направляющей к ящику в передней части, рекомендуется использовать овальное отверстие (вертикальное)

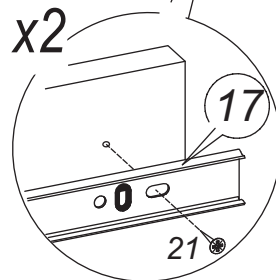

Шаг 11.

