

### Правила эксплуатации и ухода за мебелью.

Мебель должна храниться и эксплуатироваться в закрытых отапливаемых помещениях при температуре не ниже +2 °С и относительной влажности воздуха от 45 до 70%.  
При ослаблении крепления соединений необходимо периодически подтягивать винты

Поверхности изделий следует предохранять от различных растворителей, кислот, щелочей и механических повреждений. Не допускается применение соды, порошков и других материалов, не предназначенных для ухода за мебелью.

Помните, что сохранность и долговечность изделия зависит не только от её конструкции и качества материалов, но и от правильной эксплуатации и ухода за ней.

### Гарантийные обязательства

Предприятие-изготовитель гарантирует соответствие изделия требованию ГОСТ 19917-93 при соблюдении потребителем условий эксплуатации и хранения.

Гарантийный срок эксплуатации 24 месяца. Срок исчисляется со дня продажи изделия.

Гарантия не распространяется на мебель, имеющую механические повреждения (изломы, царапины, и др.), возникшие в процессе неправильной сборки и эксплуатации, утолщение деталей от попадания на них влаги (разбухание), возникшее от неправильного ухода за мебелью, не имеющую штампа ОТК в свидетельстве о приемке.

Дефекты производственного характера, обнаруженные в течение гарантийного срока, устраняются за счет предприятия-изготовителя.

Срок службы изделия - 10 лет.

### СВИДЕТЕЛЬСТВО О ПРИЕМКЕ

Кровать 1400

ЛД.631020.000ПС

Изготовлен в соответствии с обязательными требованиями государственных стандартов, действующей технической документацией и признан годным для эксплуатации.

Штамп ОТК \_\_\_\_\_

Дата продажи \_\_\_\_\_

Штамп магазина \_\_\_\_\_

ООО "АЛМАЗ" Россия, 347360, г. Волгодонск, Ростовская обл.  
Ул. 7-я Заводская, 56. Тел. (86392) 7-79-78, факс 7-75-49.



## Паспорт и инструкция по сборке набора мебели для спальни "Бруна"

Кровать 1400  
ЛД.631020.000ПС

### Уважаемый покупатель!

Для удобства транспортирования и предотвращения повреждения набора, изделия поставляются в разобранном виде. Стоимость сборочных работ в стоимость набора не включена.

### Технические характеристики

Набор спального гарнитура "Бруна" изготовлен в соответствии с требованиями ГОСТ 16371-93. "Мебель. Общие технические условия.". Декларация о соответствии ТС N RU Д-РУ.ДМ35.В.01992. Действительна по 30.04.2016г. Сертификат соответствия № РОСС RU.ДМ35.Н07788. Действителен по 30.04.2016г.

**Внимание! Предприятие-изготовитель оставляет за собой право вносить незначительные изменения, не ухудшающие качество изделия.**

Уложить кроватьный настил. Постелить матрац.  
Рекомендуемый размер матраца 140x200 см.

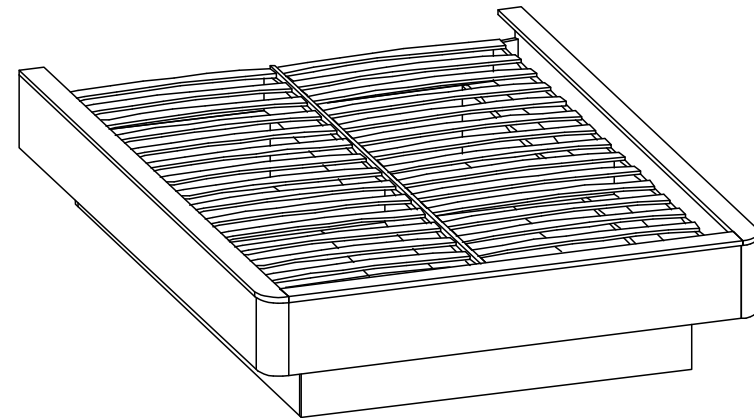
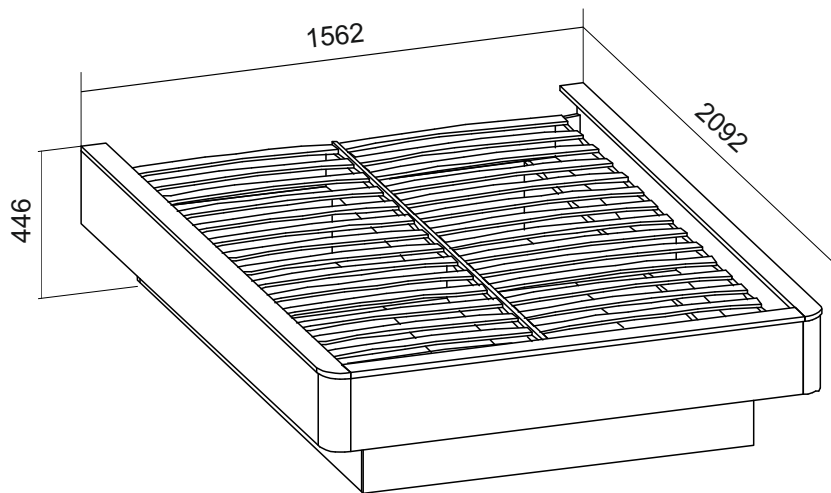

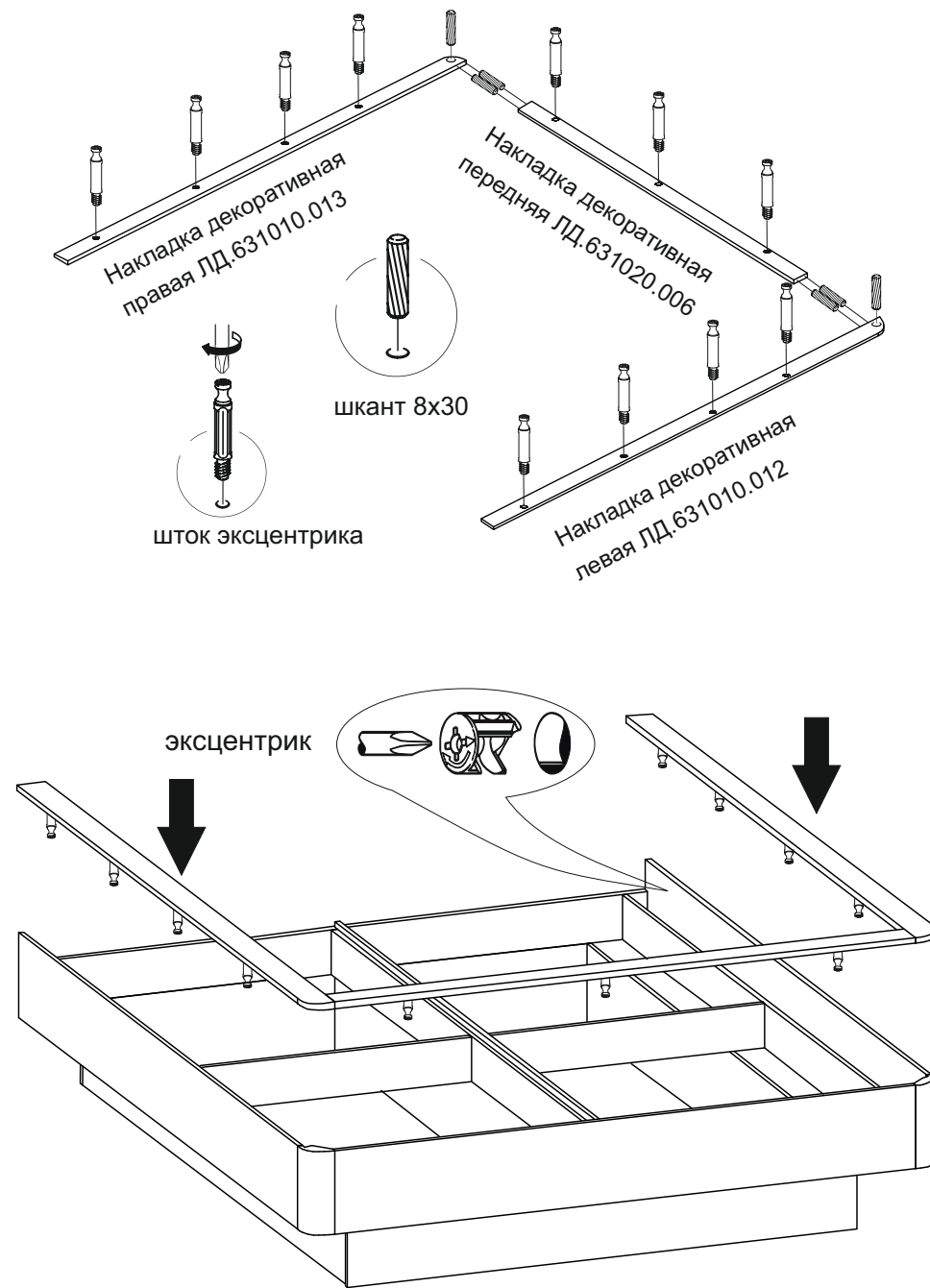

### Упаковочная ведомость

Наименование детали	Маркировочный №	Кол-во	№ по рис.	Пакет №
Опора	631010.001	2	1	2
Опора фронтальная	631020.001	2	2	
Опора центральная	631010.003	1	3	
Царга	631010.004	2	4	
Царга центральная	631010.005	2	5	
Планка жесткости	631020.002	2	6	
Планка жесткости	631020.003	2	7	
Планка жесткости	631020.004	4	8	
Накладка фронтальная	631020.005	1	9	
Накладка левая	631010.010	1	10	
Накладка правая	631010.011	1	11	3
Накладка декоративная левая	631010.012	1	12	
Накладка декоративная правая	631010.013	1	13	
Накладка декоративная передняя	631020.006	1	14	4
Планка вертикальная	631010.015	2	15	
Настил кроватный		2	16	5,6
Фурнитура		1		1

### Комплект фурнитуры

Наименование	Количество	№ по рис.
Винт-саморез 3,5x16	50	20
Винт-саморез 3,5x41	4	21
Евровинт 7x50	38	22
Подпятник пластмассовый	10	23
Шкант 8x30	58	24
Болт М6x60	5	25
Гайка М6	5	26
Шайба М6	5	27
Ключ для евровинта	1	28
Гвоздь 1,6x25	25	29
Эксцентрик	31	30
Шток эксцентрика	31	31
Стяжка межсекционная	10	32
Опора	6	33
Фиксатор	6	34

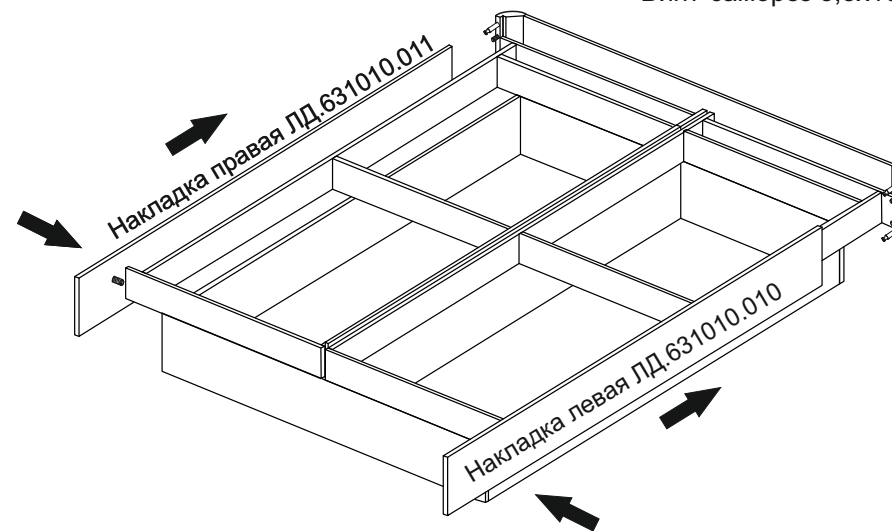
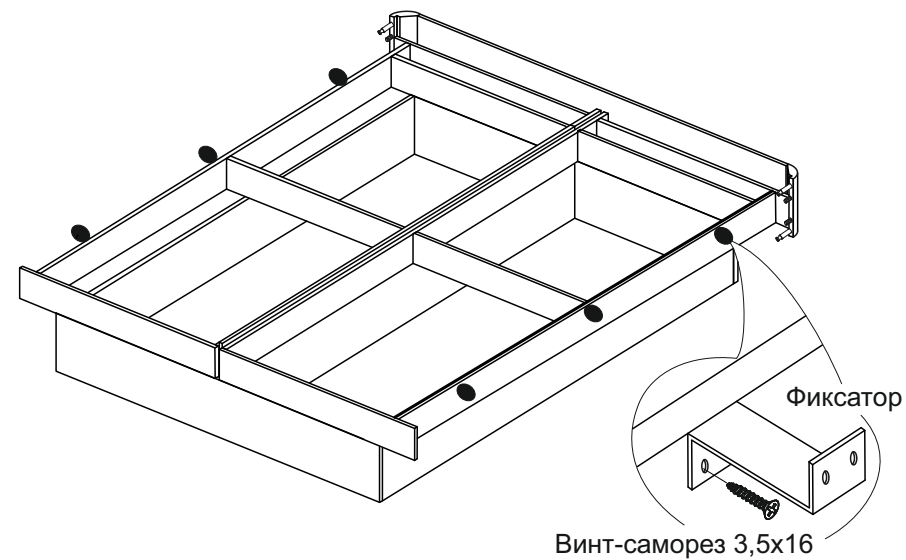
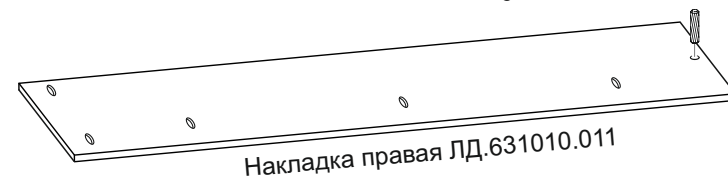
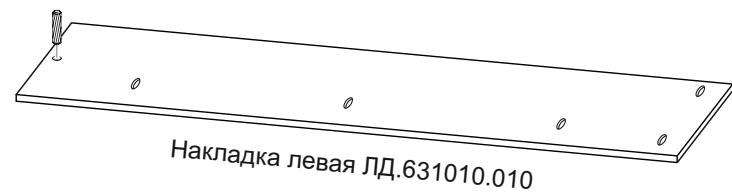
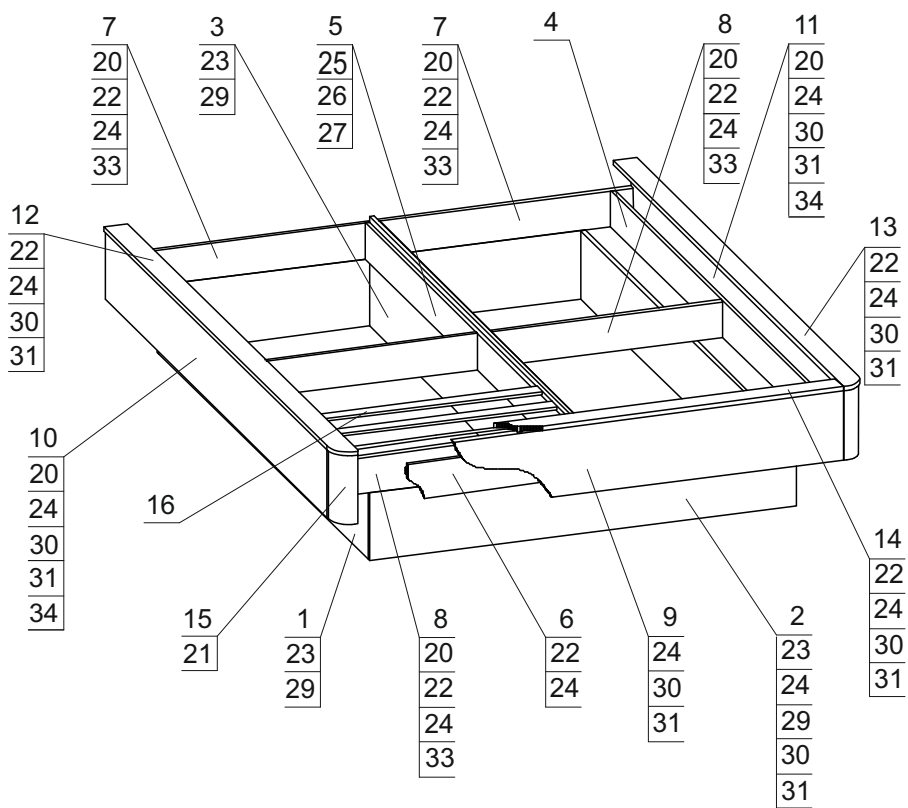

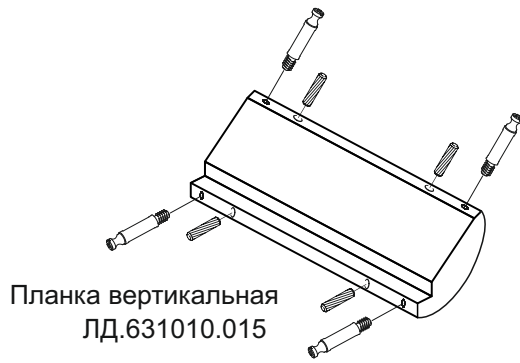

Планка вертикальная  
ЛД.631010.015

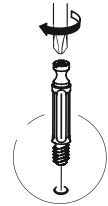

шток эксцентрика

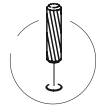

Шкант 8x30

эксцентрик

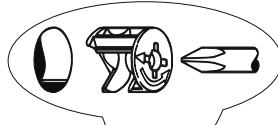

Накладка декоративная передняя  
ЛД.631020.006

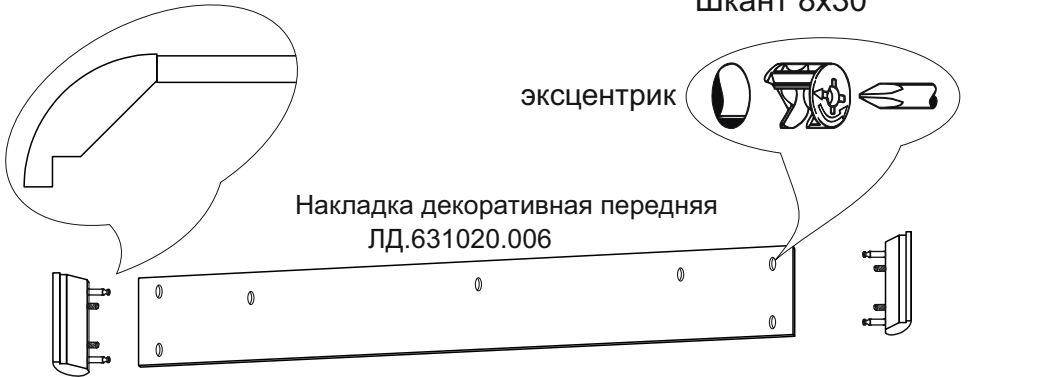

Винт-саморез 3,5x16

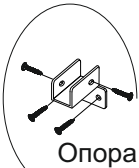

Опора

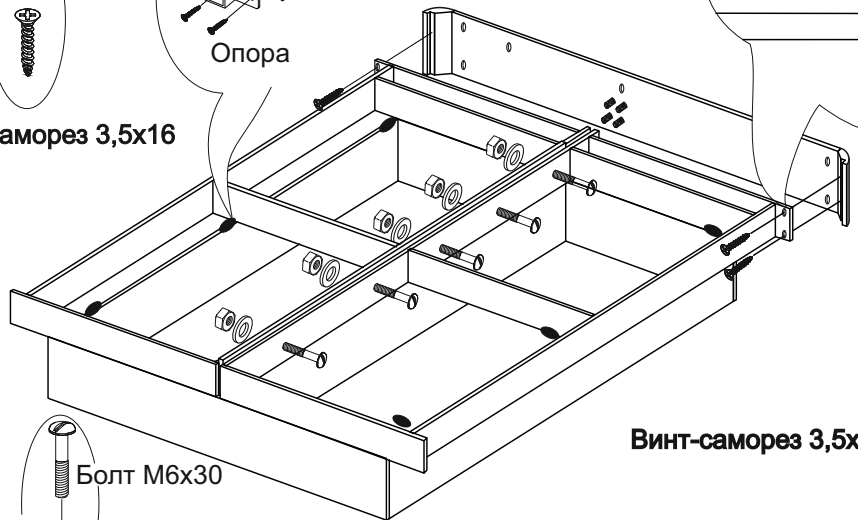

Винт-саморез 3,5x41

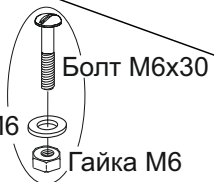

Шайба М6

Гайка М6



## Инструкция по сборке.

Учитывая конструктивные и функциональные особенности производитель рекомендует пользоваться услугами профессиональных сборщиков. При самостоятельном монтаже Вам необходимо руководствоваться настоящей инструкцией и схемами сборки отдельных изделий. Фирма-производитель не несет ответственность за повреждения, полученные в результате неправильной сборки.

Изделия следует собирать на ровном полу, покрытом тканью или бумагой. Для работы необходимо иметь молоток, деревянный брусок, обернутый тканью, отвертки, угольник 90°, ножницы, рулетку, линейку.

## Последовательность сборки

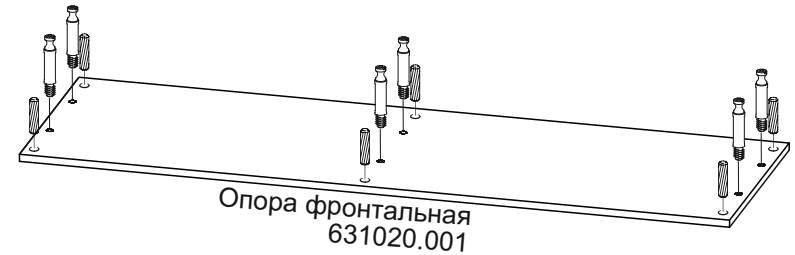

Опора фронтальная  
631020.001

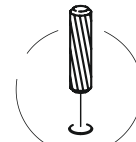

шкант 8x30

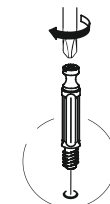

шток эксцентрика

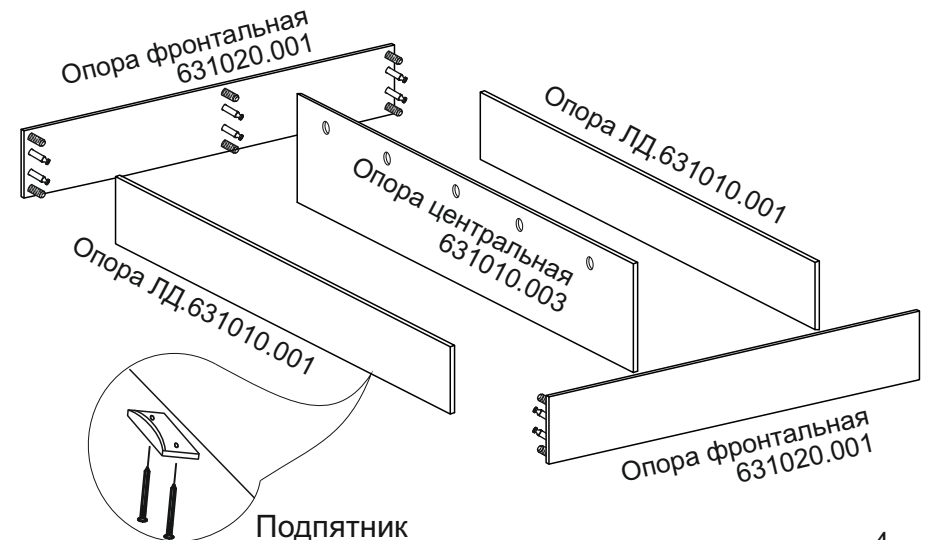

Опора фронтальная  
631020.001

Опора ЛД.631010.001

Опора центральная  
631010.003

Опора ЛД.631010.001

Опора фронтальная  
631020.001

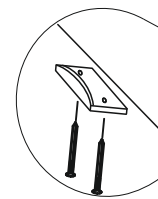

Подпятник

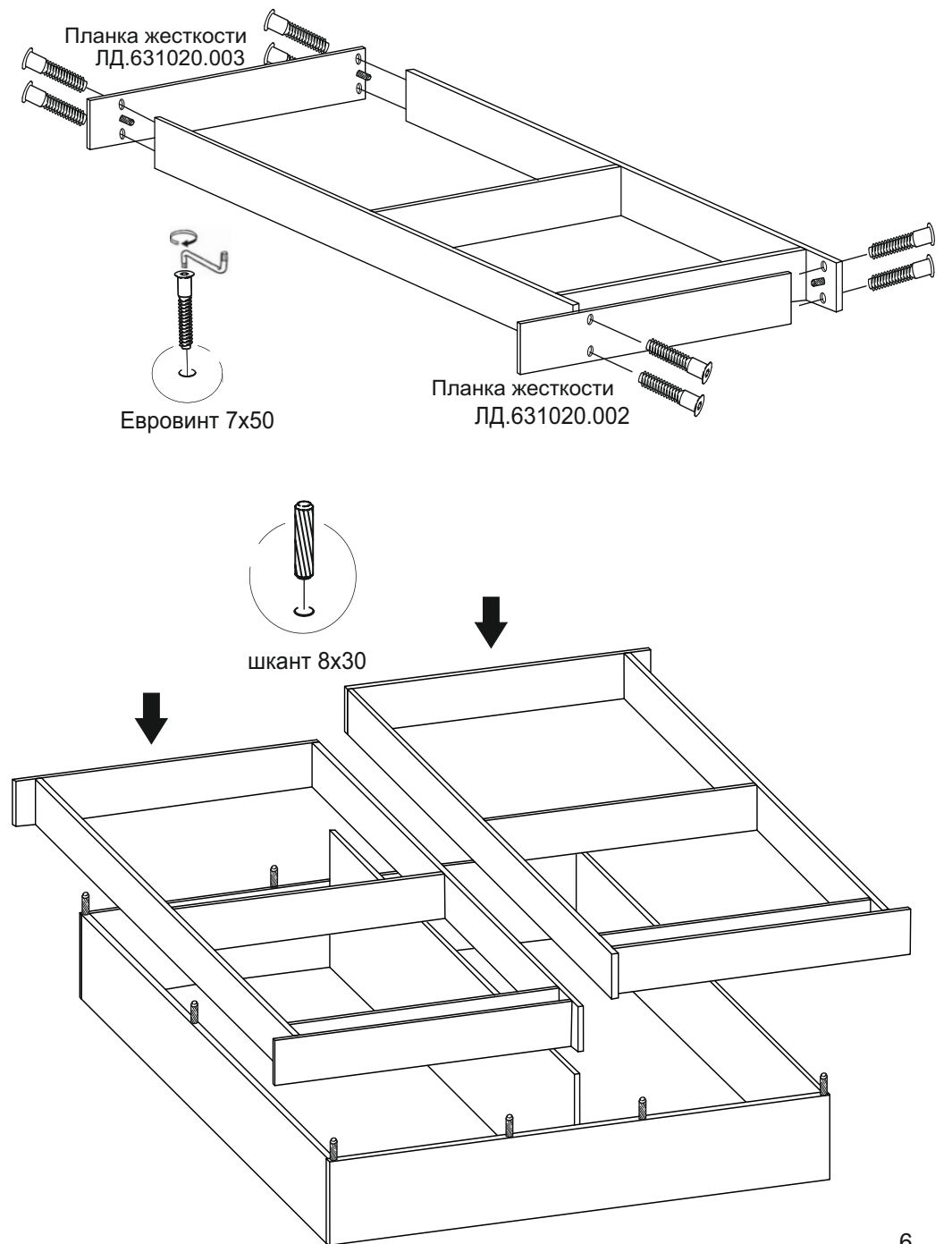
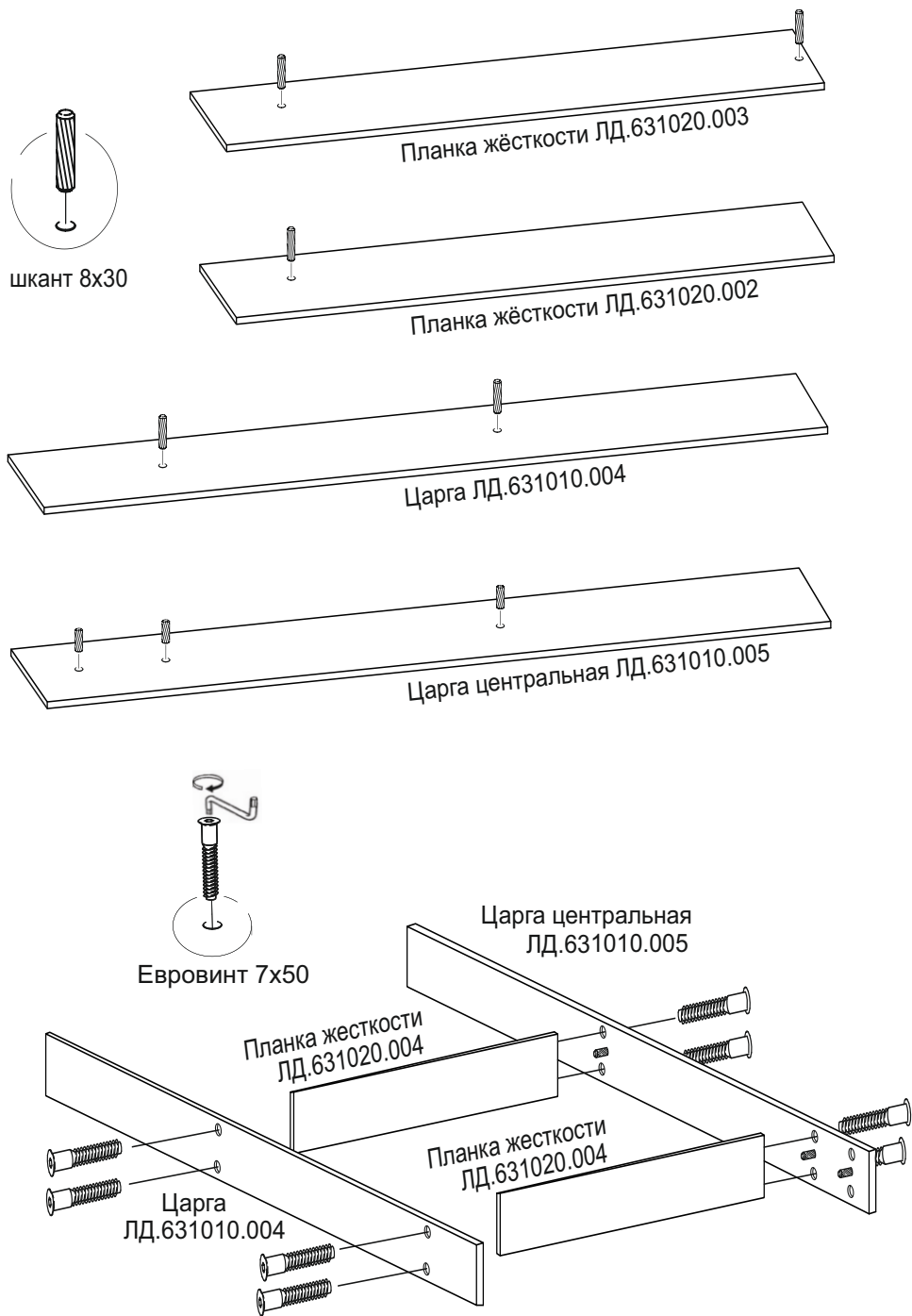

### Правила эксплуатации и ухода за мебелью.

Мебель должна храниться и эксплуатироваться в закрытых отапливаемых помещениях при температуре не ниже +2°С и относительной влажности воздуха от 45 до 70%.

При ослаблении крепления соединений необходимо периодически подтягивать винты

Поверхности изделия следует предохранять от механических повреждений.

**Не допускается применение соды, порошков и других материалов содержащие абразив. Поверхность изделий следует протирать влажной мягкой тканью.**

Для глянцевых фасадов рекомендуется использовать средства по уходу за мебелью не содержащие растворителей, кислот и щелочей.

Помните, что сохранность и долговечность изделия зависит не только от её конструкции и качества материалов, но и от правильной эксплуатации и ухода за ней.

### Гарантийные обязательства

Предприятие-изготовитель гарантирует соответствие изделия требованию ГОСТ 16371-93 при соблюдении потребителем условий эксплуатации и хранения.

Гарантийный срок эксплуатации 24 месяца .Срок исчисляется со дня продажи изделия.

Гарантия не распространяется на мебель, имеющую механические повреждения (изломы, царапины, и др.), возникшие в процессе неправильной сборки и эксплуатации, утолщение деталей от попадания на них влаги (разбухание), возникшее от неправильного ухода за мебелью, не имеющую штампа ОТК в свидетельстве о приемке.

Дефекты производственного характера, обнаруженные в течение гарантийного срока, устраняются за счет предприятия-изготовителя.

Срок службы изделия - 10 лет.

### СВИДЕТЕЛЬСТВО О ПРИЕМКЕ

Спинка кровати 1400

ЛД.631090.000ПС

Изготовлен в соответствии с обязательными требованиями государственных стандартов, действующей технической документацией и признан годным для эксплуатации.

Штамп ОТК \_\_\_\_\_

Дата продажи \_\_\_\_\_

Штамп магазина \_\_\_\_\_

ООО "АЛМАЗ" Россия, 347360, г. Волгодонск, Ростовская обл.  
Ул. 7-я Заводская, 56. Тел. (86392) 7-79-78, факс 7-75-49.



## Паспорт и инструкция по сборке изделия из набора спального гарнитура «Бруна»

Спинка кровати 1400  
ЛД.631090.000ПС

## Уважаемый покупатель!

Для удобства транспортирования и предотвращения повреждения, изделия поставляются в разобранном виде. Стоимость сборочных работ в стоимость изделия не включена.

## Внимание!!

**Сохраняйте этикетки с обозначением изделия до полной сборки.**

### Технические характеристики

Набор спального гарнитура "Бруна" изготовлен в соответствии с требованиями ГОСТ 16371-93. "Мебель. Общие технические условия.". Декларация о соответствии ТС N RU Д-РУ.ДМ35.В.01992. Действительна по 30.04.2016г. Сертификат соответствия № РОСС RU.ДМ35.Н07788. Действителен по 30.04.2016г.

**Внимание! Предприятие-изготовитель оставляет за собой право вносить незначительные изменения, не ухудшающие качество изделия.**

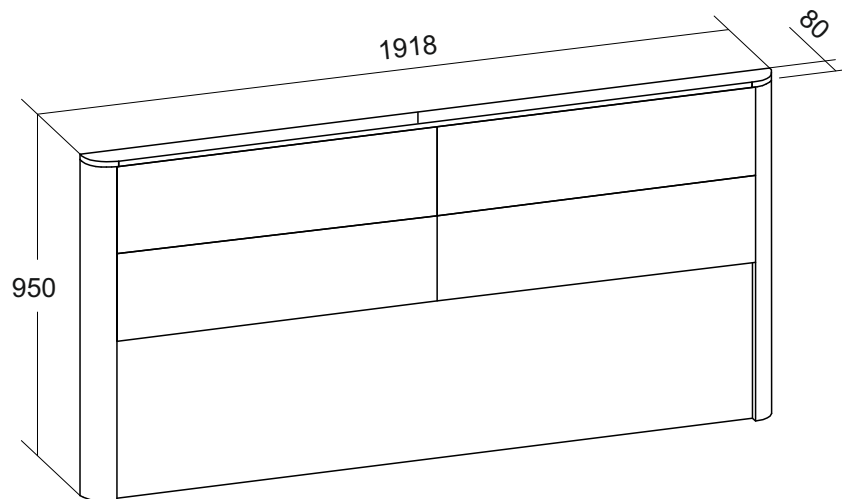

Фурнитура для крепления спинки находится в комплекте фурнитуры корпуса кровати.



## Инструкция по сборке.

Учитывая конструктивные и функциональные особенности производитель рекомендует пользоваться услугами профессиональных сборщиков. При самостоятельном монтаже Вам необходимо руководствоваться настоящей инструкцией и схемами сборки отдельных изделий. Фирма-производитель не несет ответственность за повреждения, полученные в результате неправильной сборки.

Изделия следует собирать на ровном полу, покрытом тканью или бумагой. Для работы необходимо иметь молоток, деревянный брусок, обернутый тканью, отвертки, угольник 90°, ножницы, рулетку, линейку.

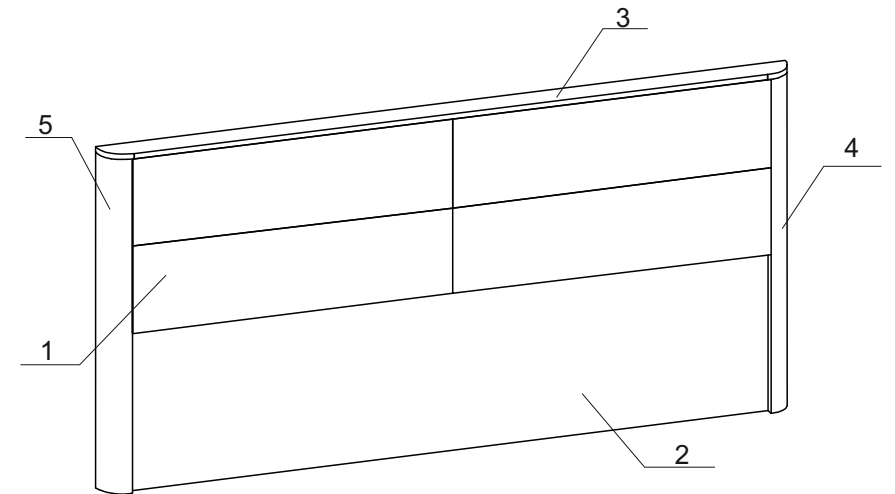
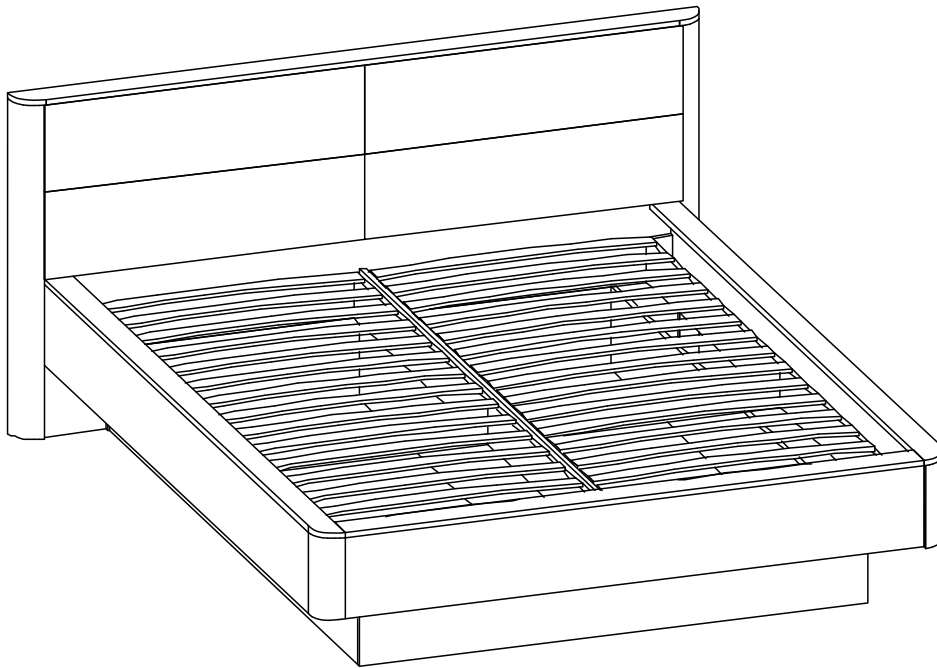

### \* Сборочные единицы спинки ЛД.631090.000

Наименование детали	Маркировочный №	Кол-во	№ по рис.
Элемент мягкий	631091.000	4	1
Стенка фронтальная	631090.001	1	2
Накладка декоративная	631090.002	1	3
Профиль правый	631080.003	1	4
Профиль левый	631080.004	1	5

\* Сборочные единицы указаны для самостоятельной замены деталей.

# 1. Монтаж спинки к кровати 1400 - ЛД.631020.000.

Кровать 1400 - ЛД.631020.000

Спинка кровати 1400  
ЛД.631090.000



После сборки соедините кровать со спинкой из набора "Бруна" стяжкой межсекционной, предварительно просверлив отверстия диаметром 5мм.

