

Правила эксплуатации и ухода за мебелью.

1. Мебель должна быть использована только по своему прямому назначению, в соответствии с её функциональными характеристиками.

2. Мебель должна храниться и эксплуатироваться в закрытых отапливаемых помещениях при температуре не ниже +2°C и относительной влажности воздуха от 45 до 70%.

3. При установке изделий мебели в непосредственной близости от нагревательных и отопительных приборов их поверхности во время эксплуатации должны быть защищены от нагрева. Температура нагрева элементов мебели не должна превышать 40°C.

4. При ослаблении крепления соединений необходимо периодически подтягивать винты, шурупы, стяжки и т.п.

5. Поверхности изделий следует предохранять от различных растворителей, кислот, щелочей и механических повреждений.

6. Поверхности изделий можно освежить, применяя специальные составы, которые имеются в хозяйственных магазинах. Не допускается применение соды, порошков и других материалов, не предназначенных для ухода за мебелью.

7. Помните, что сохранность и долговечность изделия зависит не только от его конструкции и качества материалов, но и от правильной эксплуатации и ухода за ним.

ГАРАНТИЙНЫЙ ТАЛОН

Набор мебели «ХЬЮСТОН» изготовлен на ООО "Волгодонский комбинат древесных плит" по ТО 5617-183-00257561-17 в соответствии с требованиями ТРТС 025/2012 ГОСТ 16371-2014. Мебель. Общие технические условия.

УСЛОВИЯ ГАРАНТИИ

1. Предприятие-изготовитель гарантирует соответствие изделия требованиям ТРТС 025/2012 ГОСТ16371-14 при соблюдении условий транспортирования, сборки и эксплуатации.

Гарантийный срок эксплуатации-24 месяцев. Срок исчисляется со дня передачи мебели потребителю. Если день передачи установить невозможно, гарантийный срок исчисляется со дня изготовления мебели. Дефекты производственного характера, обнаруженные в течение гарантийного срока, устраняются за счёт предприятия - изготовителя.

2. Изделие снимается с гарантийного обслуживания в следующих случаях:

- если имеет следы постороннего вмешательства или была попытка ремонта;
- если обнаружены несанкционированные изменения конструкции изделия;
- если изделие эксплуатировалось не в соответствии со своим целевым назначением или в условиях, для которых оно не предназначено.

3. Гарантия не распространяется на изделие, имеющее следующие повреждения:

- механические;
- вызванные стихией, пожаром, бытовыми факторами;
- вызванные попаданием на поверхность изделий едких веществ и жидкостей.

Срок службы изделия - 10 лет.

ДАТА ВЫПУСКА " ____ " ____ 201 г.

ПРОВЕРЕНО СКК

ДАТА ПРОДАЖИ " ____ " ____ 201 г.

ШТАМП МАГАЗИНА

Версия 2018 г. (1)



ООО "Волгодонский комбинат древесных плит"

ПМ - 293. 05. 00. 000
Тумба

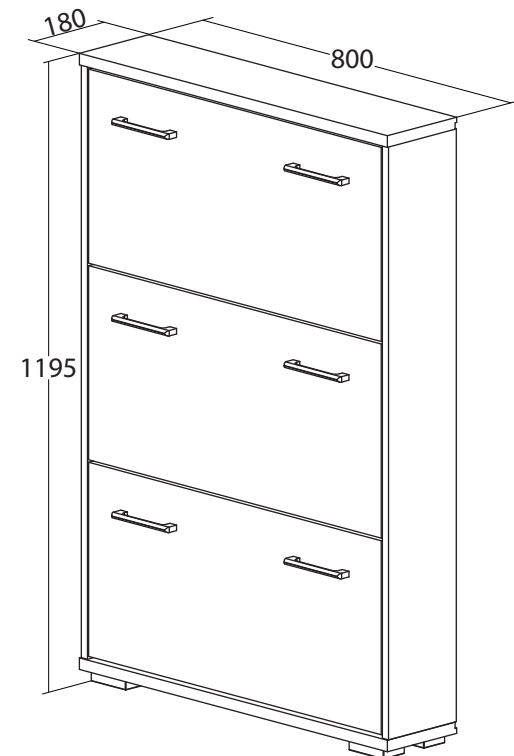

НАБОР МОДУЛЬНОЙ МЕБЕЛИ „ХЬЮСТОН“
ПАСПОРТ И СХЕМЫ СБОРКИ

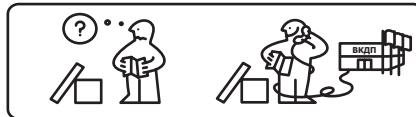
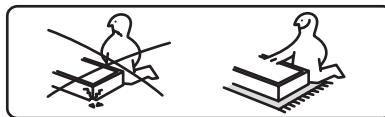
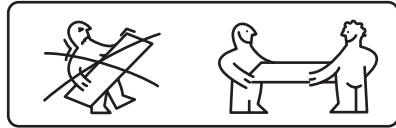
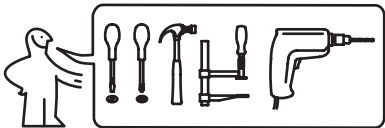

Сборку рекомендуется производить с помощью специалиста, так как неправильная сборка может привести к опрокидыванию мебели, что может повлечь за собой ущерб или телесные повреждения.

Упаковку с этикеткой сохранять до конца сборки!

Предприятие оставляет за собой право вносить некоторые конструктивные изменения, не ухудшающие внешний вид и не влияющие на функциональные свойства изделия.

Упаковочная ведомость

Наименование детали или сборочной единицы	Обозначение	Количество	Габаритные размеры
Пакет 1			
Стенка вертикальная правая	1-5	1	1131x176x16
Стенка вертикальная левая	1.1-5	1	1131x176x16
Крышка	2-5	1	800x180x22
Стенка горизонтальная нижняя	3-5	1	800x180x22
Распорка	4.1-2	1	766x60x22
Дверь	4-5	3	760x370x16
Стенка задняя	5-5	2	1153x393x4
Вставка	6-5	3	752x138x8
Вставка	6.1-5	3	752x68x8
Фурнитура	-	1	-

Примечание - Конструкционные материалы для изготовления набора мебели для общей комнаты «ХЬЮСТОН»:
 - плита древесностружечная, облицованная пленкой на основе термореактивных полимеров (ламинированная) - ЛДСП по ГОСТ 52078-2003.

16

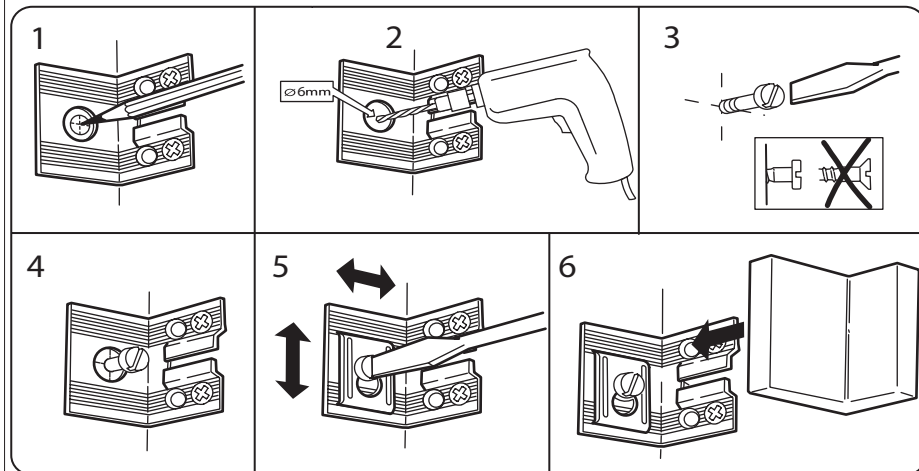

ВНИМАНИЕ!

Опрокидывание мебели может привести к серьезным или смертельным телесным повреждениям. Для предотвращения опрокидывания, мебель должна быть постоянно прикреплена к стене (подвеска).

Рекомендации по безопасности:
 - храните тяжелые предметы в нижних ящиках;
 - не разрешайте детям забираться на ящики и полки, виснуть на ящиках, полках и дверях.

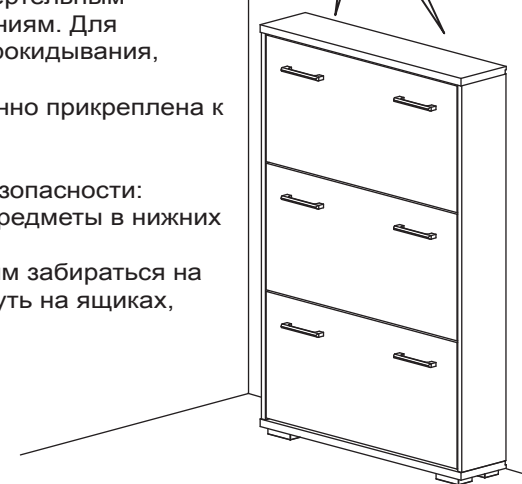

14

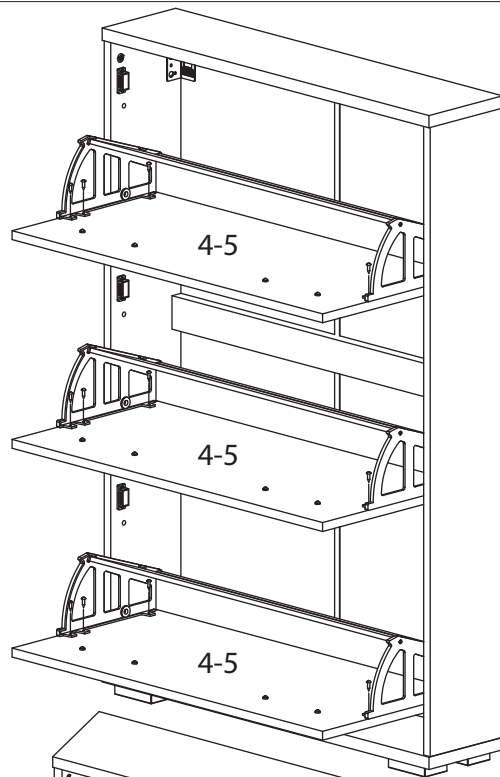
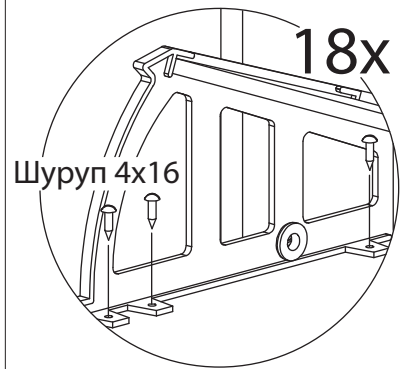

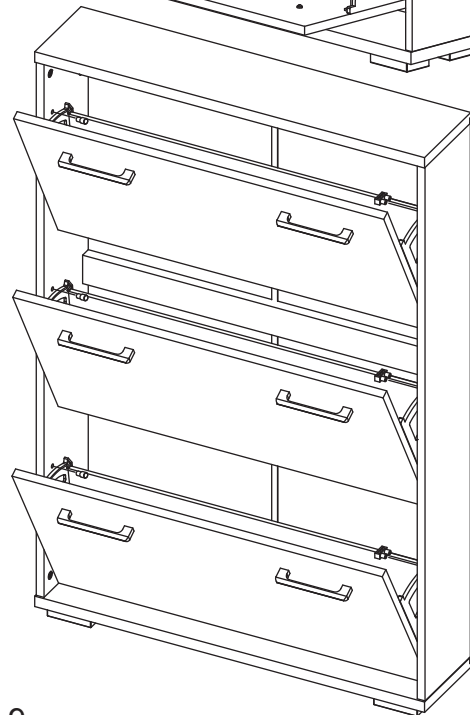
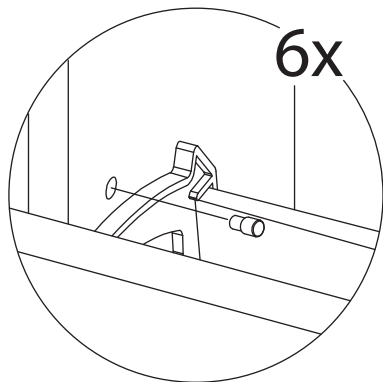

15

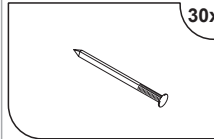
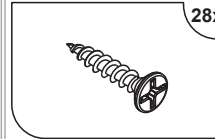
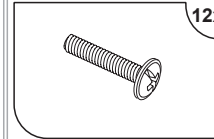
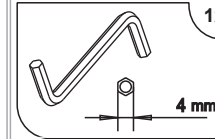
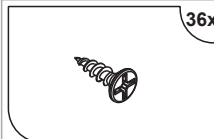
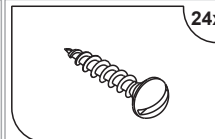
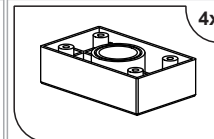
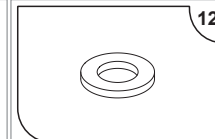
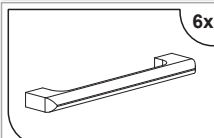
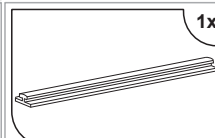
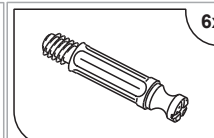

9

КОМПЛЕКТ ФУРНИТУРЫ

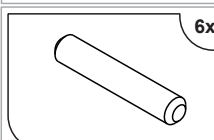
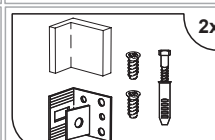
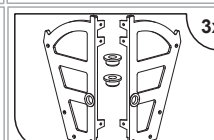
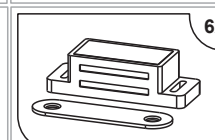
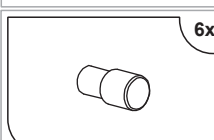
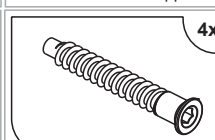
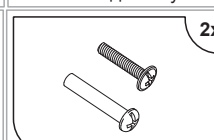
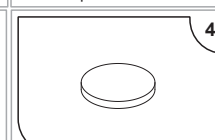
 30x Гвоздь	 28x 4x16мм	 12x M4x22мм	 1x 4 mm Ключ SW4
 36x 3x13мм	 24x 4x16мм	 4x Ножка-опора	 12x Шайба пластмассовая
 6x Ручка	 1x Планка L=1129мм	 6x Дюбель	 6x Стяжка эксцентриковая
 6x 8x35мм	 2x Подвеска	 3x Механизм для обуви	 6x Защелка магнитная
 6x Втулка-ограничитель	 4x Дюбель-стяжка	 2x Винт стяжной VHS 32/27	 4x Заглушка

Последовательность сборки.

1

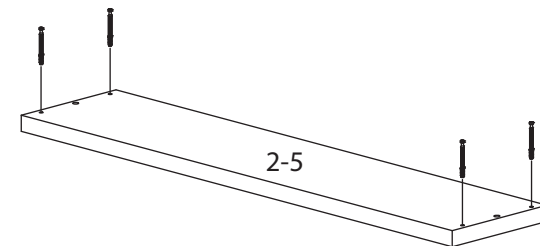

2

