

СПИСОК ДЕТАЛЕЙ:

Поз. №	Наименование	Размер, мм	Кол-во, шт.
1	Крышка	440x470	1
2	Бок левый	454x450	1
3	Бок правый	454x450	1
4	Дно	404x450	1
5	Цоколь	404x100	1
6	Фасад ящика	400x140	1
7	З/с ящика	347x80	1
8	Бок ящика	400x80	2
9	Дно ящика ДВП <u>в тон</u>	405x377	1
10	З/с ЛХДФ <u>в тон</u>	432x155	1
16.4 - Направляющие роликовые 400 мм – 1 к-т			

СПИСОК ФУРНИТУРЫ:

Поз. №	Наименование	Кол-во, шт.
1	Конфирмат	4
2	Заглушка конфирмат	4
3.1	Эксцентрик	10
3.3	Шток эксцентрика	10
4	Заглушка эксцентрика	10
5	Шкант	14
6.1	Саморез 4x16	14
7	Гвоздь оргалитный	26
10	Ключ сборочный	1
11	Подпятник	6
13.2	Винт М4x20	2
14.6	Ручка «Бабочка»	1

Внимание! Перед сборкой мебели в домашних условиях внимательно ознакомьтесь с настоящей инструкцией и проверьте наличие деталей и фурнитуры по таблицам комплектации.

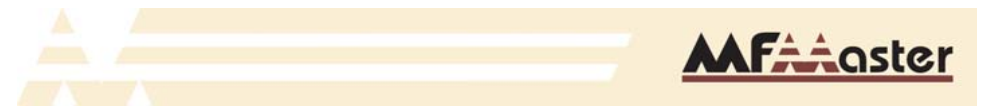

Мебельная фабрика «Мастер»

www.mstmebel.ru

ТУМБА «ОЛИВИЯ»

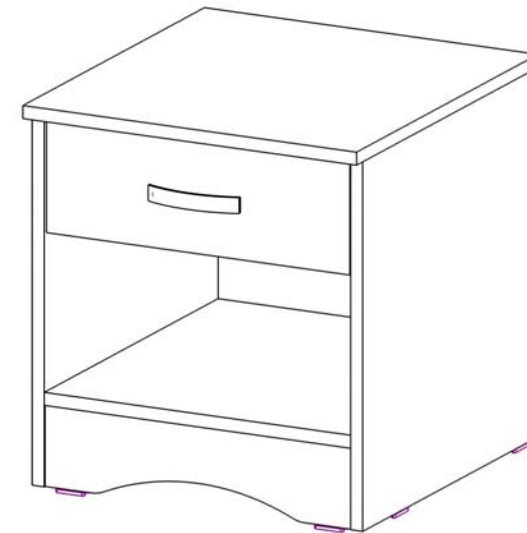

Габаритные размеры

Ширина 440 мм
Глубина 470 мм
Высота 440 мм

ИНСТРУКЦИЯ ПО СБОРКЕ:

ВНИМАНИЕ! МЫ РЕКОМЕНДУЕМ, ЧТОБЫ СБОРКУ МЕБЕЛИ ОСУЩЕСТВЛЯЛ СПЕЦИАЛИСТ.

1. К деталям №2 и 3 бок саморезами 4x16 закрепите направляющие по разметке, роликами к фасадной части. К нижним торцам прибейте подпятники.
2. На детали №2, 3 бок в отверстия D=8 мм установите шканты. В деталь №1 крышка в отверстия D=5 мм вкрутите штоки эксцентриков.
3. Деталь №5 дно закрепите на эксцентрики и шканты к одной боковине №2.
4. На деталь №5 цоколь прибейте подпятники. Установите деталь № 5 цоколь на шканты и закрепите боковину №3.
5. Установите деталь №1 крышка. Затяните бочонки эксцентриков по часовой стрелке.
6. Заднюю стенку тумбы прибейте на гвозди, перед креплением убедитесь, что деталь крышка относительно боковины расположена под прямым углом.

СХЕМА СБОРКИ ТУМБЫ:

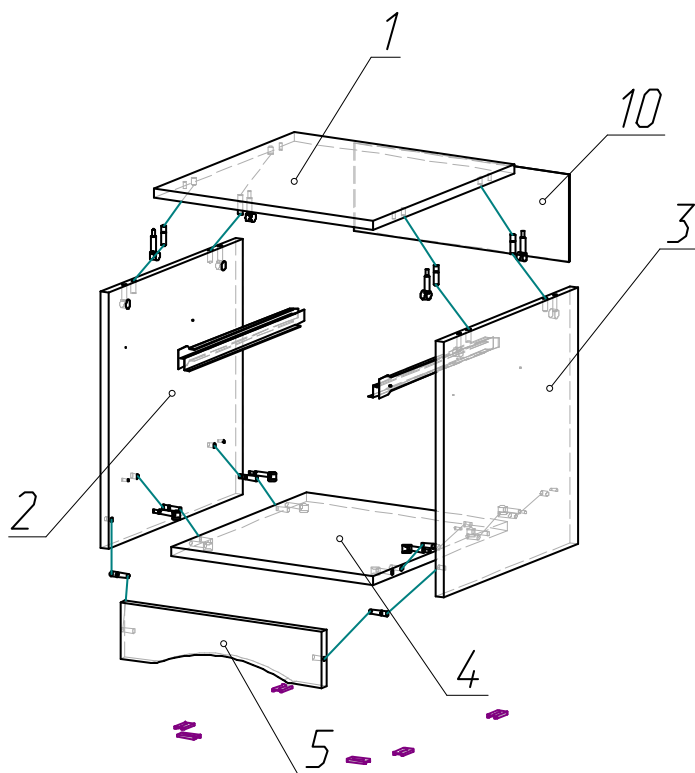

Сборка выдвижного ящика:

1. Задние стенки ящика закрепить на конфирматы с боковинами. На фасад ящика в малые отверстия вернуть штоки эксцентриков, в большие установить шканты. Притянуть фасад к ящику эксцентриками.
 2. Дно ящика вставить в паз на фасаде и закрепить к ящику на гвозди.
 3. Закрепить направляющие роликами от фасада.
 4. Ручку прикрепить к фасаду ящика.
- Вставить ящики в тумбы стола. После установки ящиков выровнять фасады:
- 1) Отрегулировать фасад горизонтальными и вертикальными наклонами, рекомендуемые зазоры от корпуса – 2 мм;
 - 2) При необходимости приподнять (опустить) направляющие.

Примечание: Боковины ящика левая и правая идентичны друг другу. При сборке надо учитывать, что отверстия под бочонки на одной боковине будут расположены внутри ящика, на другой снаружи.

СХЕМА СБОРКИ ЯЩИКА:

