

Инструкция по сборке шкафа 16.004.00.00 (Tandem)

Учитывая конструктивные и функциональные особенности мебели, производитель рекомендует пользоваться услугами профессиональных сборщиков. Сборку изделия производить согласно данной инструкции.

Внимание!

Во избежание потертостей деталей монтаж фурнитуры производить на энергофлексе или любом другом предохранительном материале

"левый" вариант

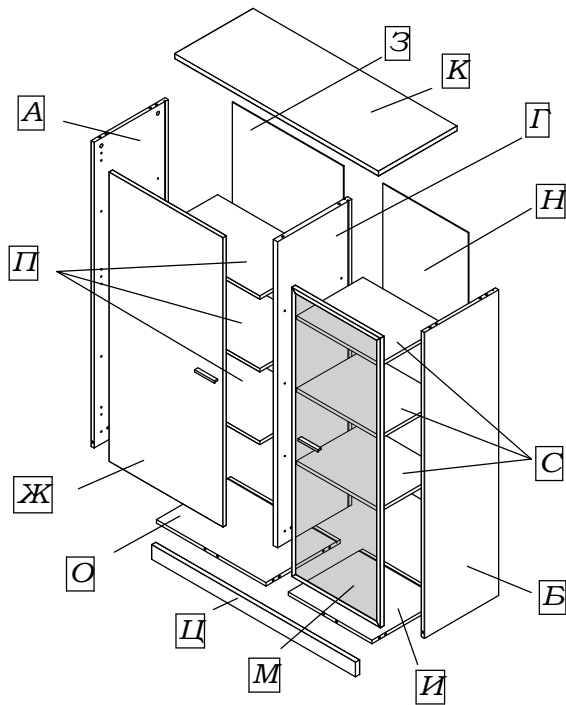
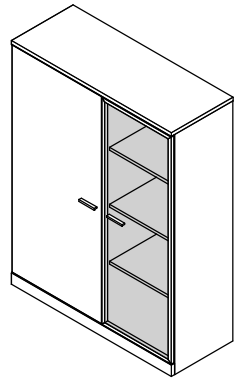

"правый" вариант

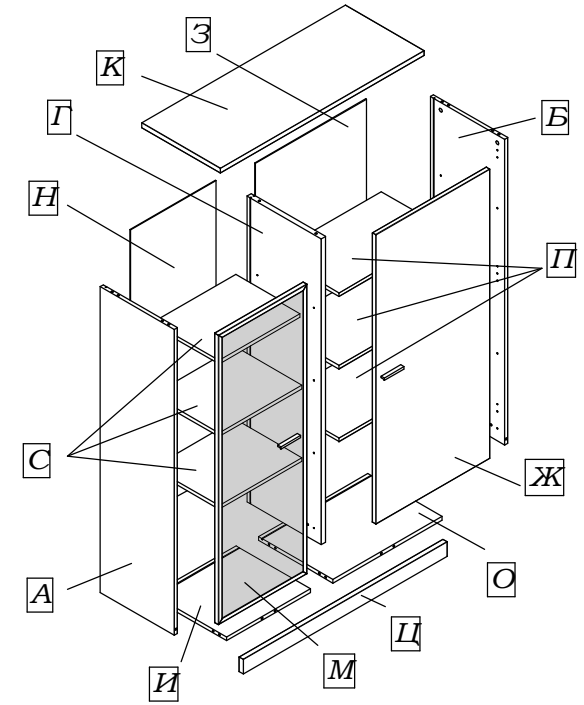
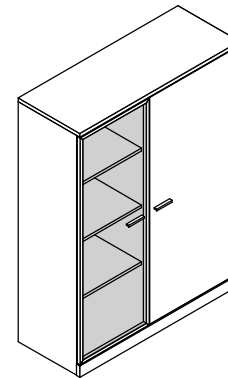

Обозначение	Наименование	Габаритные размеры, мм	Кол-во, шт
А	Стенка боковая	1348x378x16	1
Б	Стенка боковая	1348x378x16	1
Г	Перегородка	1348x378x22	1
К	Стенка верхняя	1038x400x22	1
О	Стенка горизонтальная	556x378x16	1
И	Стенка горизонтальная	426x378x16	1
П	Полка	554x339x16	3
С	Полка	424x339x16	3
Ц	Цоколь	1038x64x22	1
З	Стенка задняя	565x1294x3	1
Н	Стенка задняя	435x1294x3	1
М	Дверь (со стеклом)	1276x450x20	1
Ж	Дверь	1276x580x16	1

1 16 шт.	3 14 шт.	6 6 шт.	7 #8x30 12 шт.	17 4x15 6 шт.	18 4x15 2 шт.	27 24 шт.	58 4 шт.	62 12 шт.
85 6 шт.	96 32/27 2 шт.	252 2 шт.	729 3 шт.	790 2 шт.	793 2 шт.	794 5 шт.	957 6 шт.	

Инструмент для сборки
(в комплект поставки не входит)

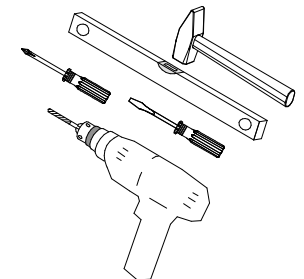

Инструкция по сборке шкафа 16.004.00.00 (Tandem)

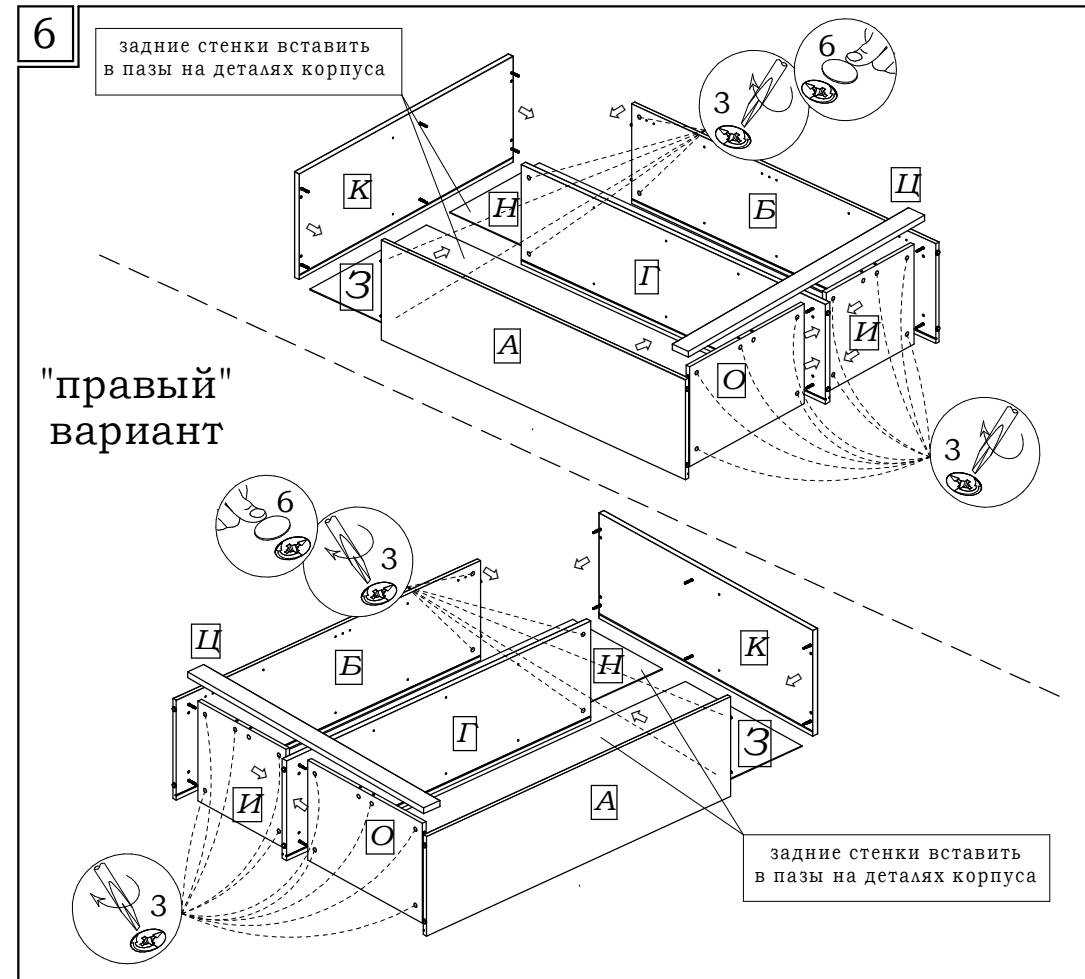
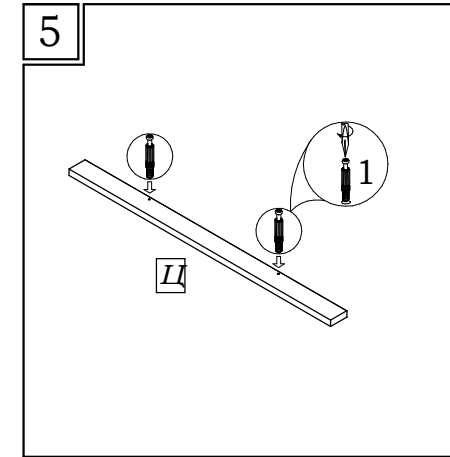
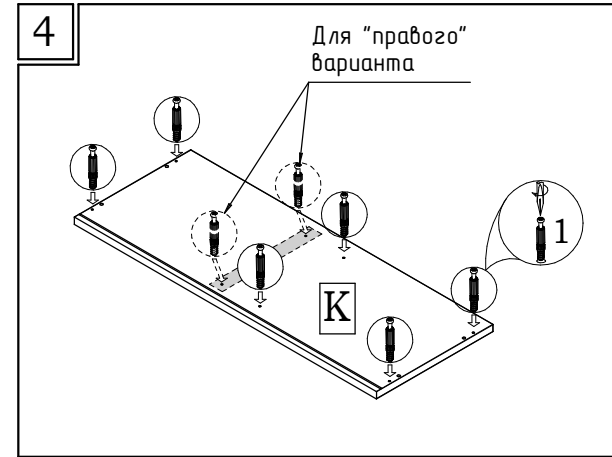
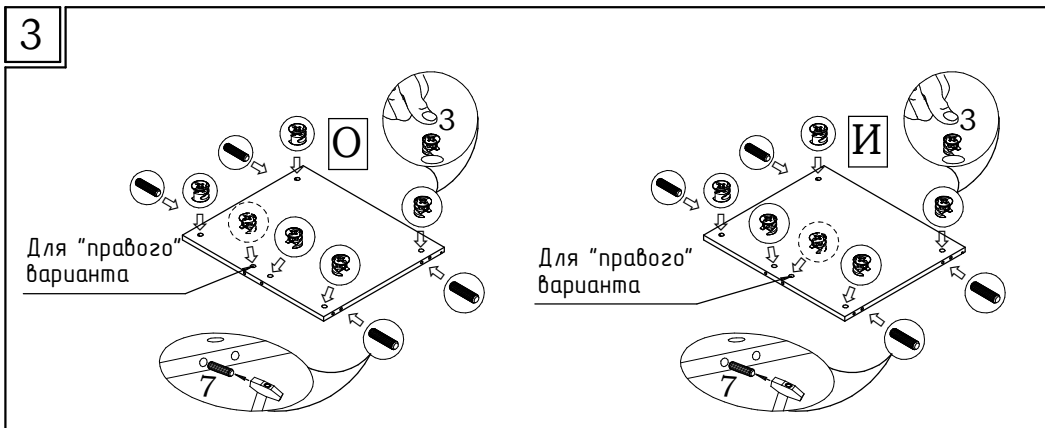
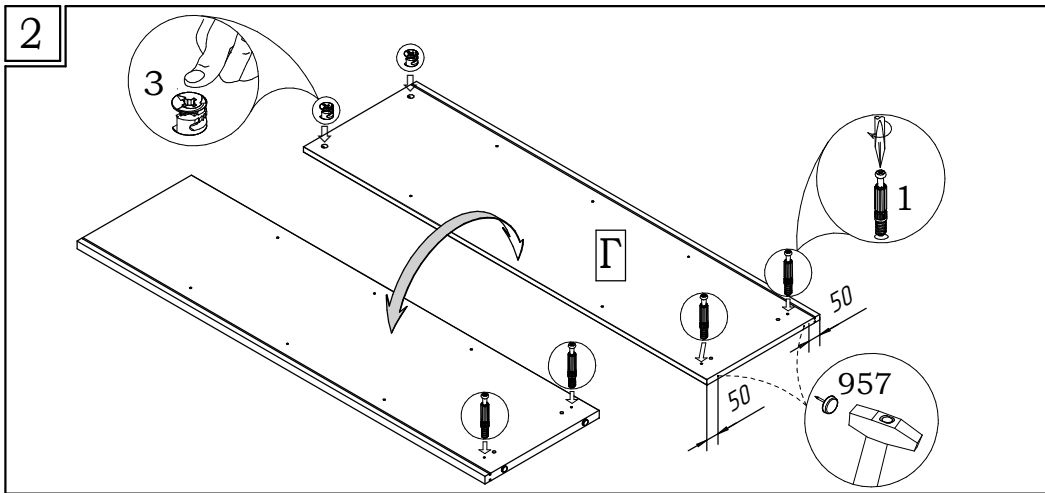
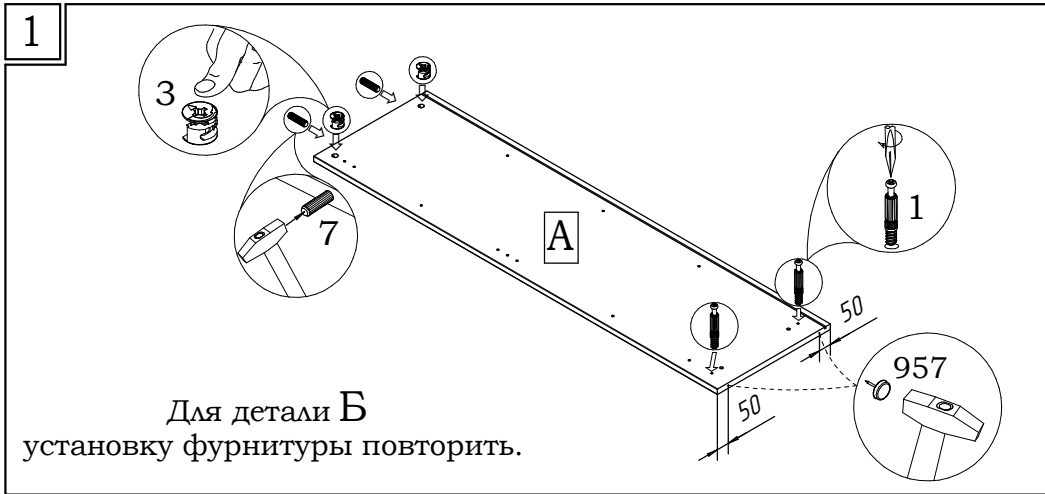

Инструкция по сборке шкафа 16.004.00.00 (Tandem)

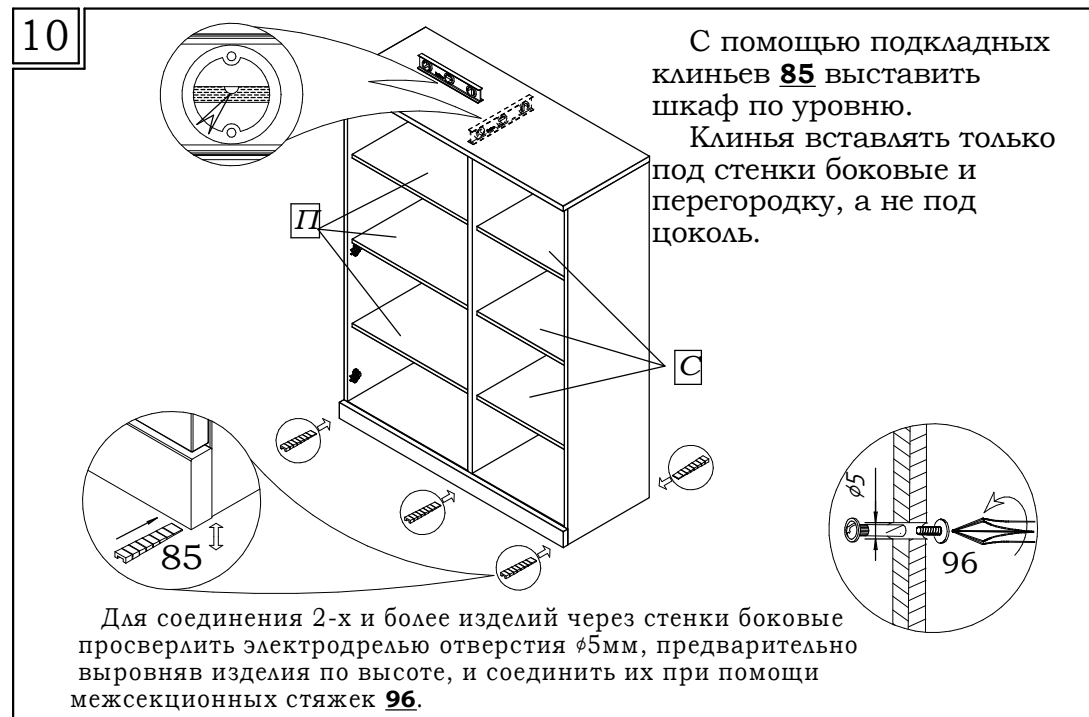
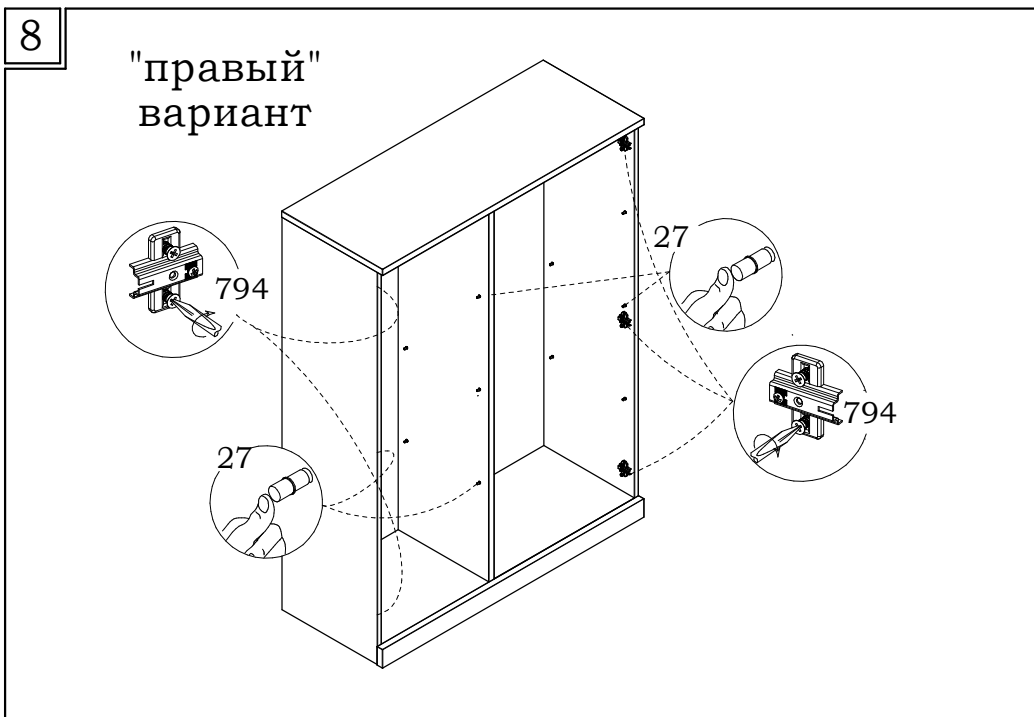
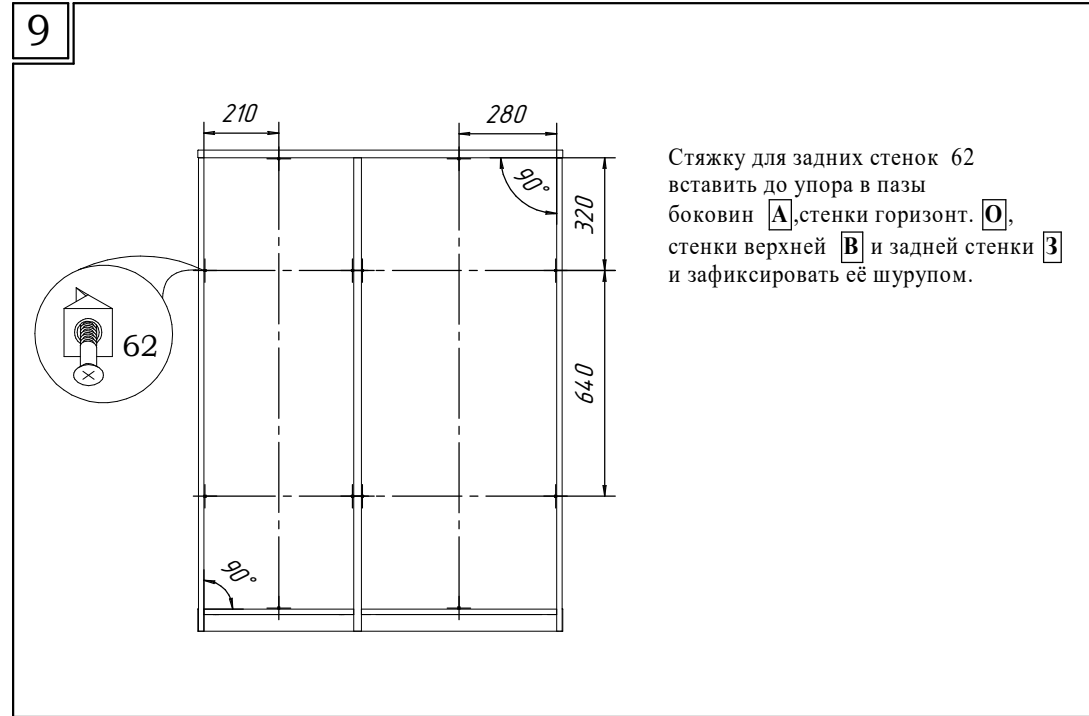
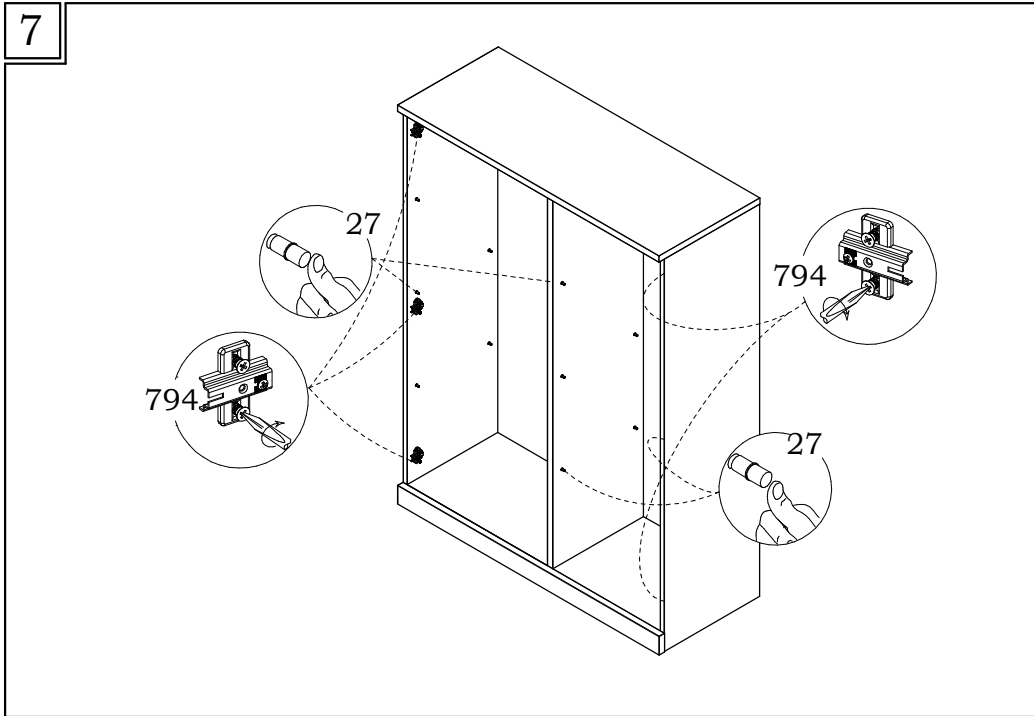

Инструкция по сборке шкафа 16.004.00.00 (Tandem)

11

Внимание!!!
После окончания сборки
снять защитную плёнку с глянцевых фасадов.

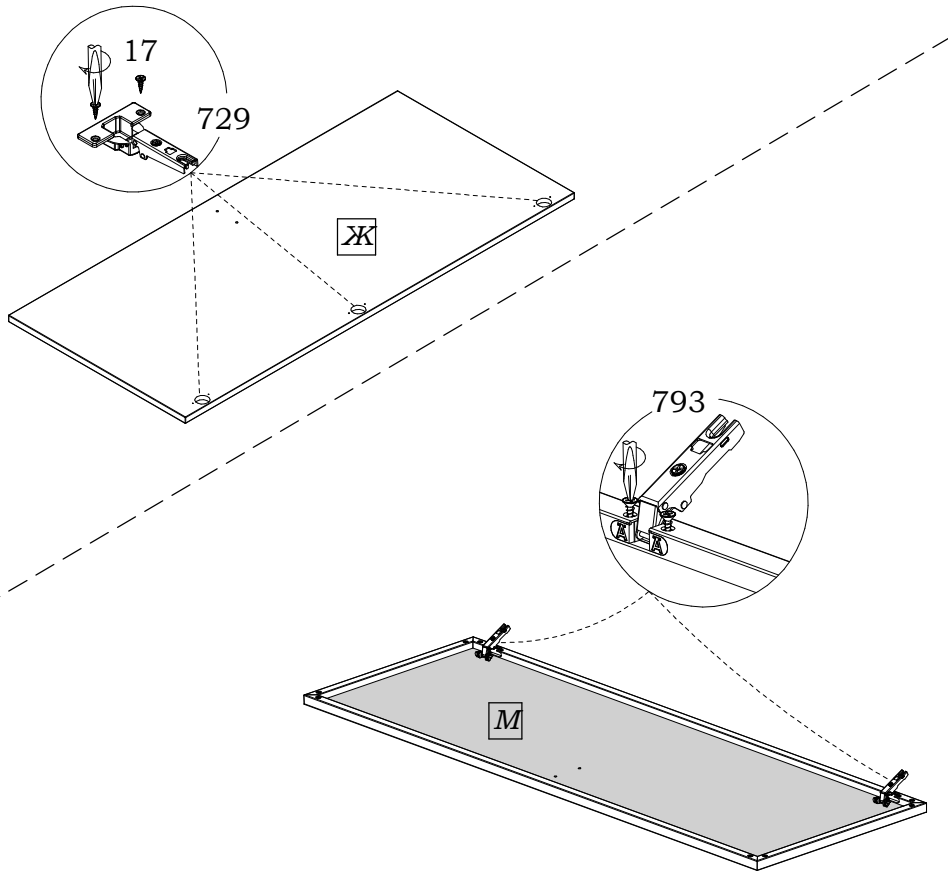

12

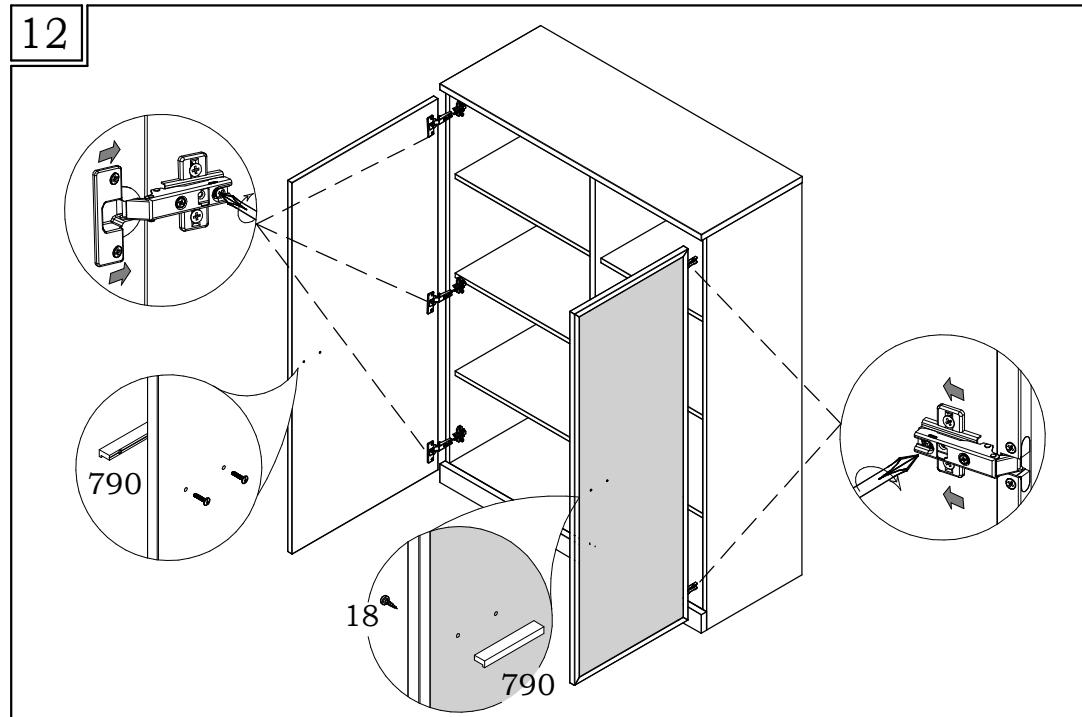

13

Регулировка зазоров и положения дверей

а) Регулирование бокового наложения

Отпустив винты "А", произвести регулировку наложения двери. После этого винты "А" снова затянуть.

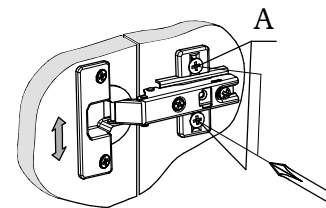

б) Регулирование глубины

Регулировочный винт "Б" повернуть по или против часовой стрелки, регулируя расстояние между дверью и кромкой стенки горизонтальной

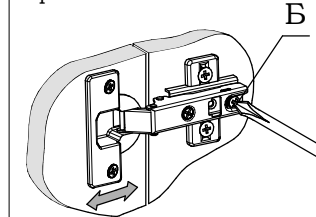

в) Регулирование наложения по высоте

Установочный винт "В" повернуть по или против часовой стрелки, наложение двери соответственно увеличится или уменьшится.

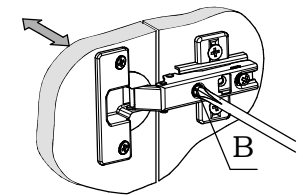

Внимание!

В связи с постоянным совершенствованием и модернизацией продукции предприятие оставляет за собой право вносить изменения в конструкцию без предварительного оповещения.

Рекомендации по сборке

Инструкция по сборке представляет собой логическую последовательность действий с помощью которой без труда можно собрать мебельное изделие в домашних условиях, даже не специалисту.

Что необходимо для сборки:

1. два человека;
2. стремянка или стул для более удобной и качественной установки верхней части изделия;
3. отвертки:
 - одна плоская;
 - 2 вида крестовых отверток;
4. один молоток;
5. рожковый ключ (для кроватей).



Рекомендации и предостережения при сборке мебели:

1. Сборку мебели необходимо производить на ровной, чистой и твердой поверхности;
2. Во избежание повреждения поверхности деталей мебели рекомендуется на месте сборки положить мягкую толстую ткань или гофрокартон от упаковки;
3. Сборку можно производить непосредственно на месте установки мебельного изделия, так как изделие собирается в вертикальном положении (стоя) и не требует много места для сборки;
4. Перед началом сборки внимательно ознакомьтесь с инструкцией по сборке;
5. Обязательно следуйте установленной последовательности в инструкции (1, 2, 3 и т.д.) для обеспечения более качественного результата сборки.
6. Если на месте установки изделия Вы обнаружили неровности пола, из-за чего может перекошиться корпус мебельного изделия, Вы можете исправить этот недостаток при помощи регулируемых опор.
7. Находящаяся в комплекте фурнитура для укрепления на стенах приспособлена исключительно для применения в прочной кладке. В случае если стены сделаны из другого материала, как, например, стены с применением облегченных конструкций, необходимо использовать подходящую для них фурнитуру.



Запрещается передвигать собранный шкаф с отрегулированными (выкрученными) опорами во избежании повреждения изделия

Маркировочный ярлык, находящийся вместе с инструкцией по сборке, должен быть наклеен после сборки изделия:

- в верхний левый угол задней стенки изделий, предназначенных для размещения у стены;
- на обратную сторону крышки столов;
- на поверхность, не видимую при эксплуатации изделия, не имеющих задней стенки и крышки.