



РОССИЯ
ООО "ИМК"

Удмуртская Республика, г. Ижевск
ул. 10 лет Октября, д. 32, Литер Г, офис 206 б.
сайт: izhmebel.com, e-mail: izhmebel@mail.ru

Тумба

Проект ИЖ.064.19.00.00.00

Модульная серия корпусной мебели "Принцесса"

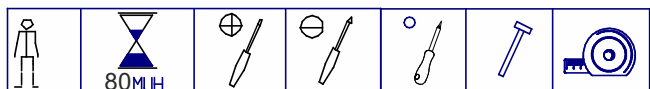

Состав изделия

№ дет	Наименование деталей	Длина	Ширина	Кол-во
1-19	Стенка вертикальная	522	442	1
2-19	Стенка вертикальная	522	442	1
3-19	Колпак	802	547	1
6-1	Стенка горизонтальная	768	522	1
7-1	Стенка залицовочная	768	80	1
1	Накладка ящика с рисунком	796	364	1
3	Стенка продольная ящика	710	256	1
4	Стенка боковая ящика	500	256	2
5	Дно ящика (ДВП)	738	504	1
5-19	Стенка задняя (ДВП)	364	796	1

Фурнитура

Наименование деталей	Кол-во
Комплект К-45	27
Комплект К-52	1
Комплект К-7	6
Комплект К-73	2
Комплект К-130	4
Комплект К-10	8
Комплект К-39	4
Комплект К-126а	1

Комплекты фурнитуры

КОМПЛЕКТ К-126а

- Шариковая направляющая L=500мм -2шт.
- Шуруп 3,5×16 - 10 шт.
- Футорка Ретро D5,4x9,6 - 4шт (забивать в стенки вертикальные).



КОМПЛЕКТ К-52

- Ручка - 1шт.
- Винт M4x22 - 2 шт.

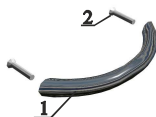

КОМПЛЕКТ К-45

- Шуруп 3x20 - 1шт
- Шайба-1шт

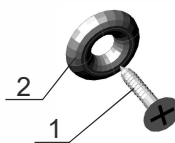

КОМПЛЕКТ К-10

- Эксцентрик-1шт
- Дюбель ввинчиваемый (L=42 мм) -1шт
- Заглушка-1шт.



КОМПЛЕКТ К-130

- Эксцентрик -1шт.
- Дюбель быстрого монтажа L=42мм -1шт.
- Заглушка самокл. -1шт.



КОМПЛЕКТ К-73

- Подвеска 5.1А-1шт.
- Шуруп 3,5x25-2шт.



Комплект К-39

- Опора регулируемая - 1шт,
- Гайка для ножки - 1 шт.

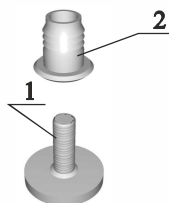

КОМПЛЕКТ К-7

- Винт-конфирмат 7x50 -1шт.
- Заглушка-1шт.
- Ключ шестигран. - 1шт.

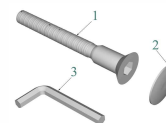

Габаритные размеры в мм,
802x466x547

ИНСТРУКЦИЯ ПО СБОРКЕ

Уважаемый покупатель, обращаем Ваше внимание на то, что внешний вид изделия во многом зависит от качества сборки.

1. Подготовка к сборке.

Прежде чем приступить к сборке изделий, необходимо внимательно ознакомиться с данной инструкцией:

- распаковать упаковки, скомплектовать детали согласно схемам, определить наличие необходимой фурнитуры;
- номера деталей на схемах соответствуют номерам, поставленным на не лицевых поверхностях деталей;
- приготовить необходимый инструмент: метр, отвертки, шнур, молоток;
- сборку производить на ровном полу, покрытым тканью или бумагой во избежание повреждения фасадных кромок и загрязнения мебели;
- установить на деталях комплекты фурнитуры, обозначенные на схемах изделий и рисунках по имеющимся наклейкам.

2. Эксплуатация и уход.

Уважаемый покупатель, для того чтобы изделие всегда радовало Вас, напоминаем:

- не содержать мебель в сырых, непроветриваемых помещениях и не устанавливать вплотную к отопительным и нагревательным приборам;
- при установке изделий мебели в непосредственной близости от нагревательных и отопительных приборов их поверхности во время эксплуатации должны быть защищены от нагрева, температура нагрева элементов мебели не должна превышать +40°C;
- не ставить под прямые солнечные лучи, т. к. под их воздействием изменяется цвет лицевых поверхностей изделия;
- в мебели, имеющей крепление болтами, винтами, шурупами, при ослаблении необходимо периодически подтягивать;
- изделие оберегать от механических повреждений, попадания растворителей, щелочей, кислот, воды и т. п.;
- аккуратно передвигайте с места на место изделие, чтобы не повредить опоры в процессе передвижения;
- чистку щитовых поверхностей производить сухой мягкой тканью;
- при эксплуатации мебельной продукции необходимо исключить попадание воды и иных жидкостей на элементы изделий мебели, соприкасающихся с полом.

ДОПОЛНИТЕЛЬНАЯ ИНФОРМАЦИЯ ДЛЯ ПОТРЕБИТЕЛЯ.

1. Материалы, применяемые в производстве корпусной мебели:

- ламинированные древесностружечные плиты (ЛДСП) ГОСТ 32289-2013;
- плиты древесноволокнистые твердые с лакокрасочным покрытием (ДВП) ГОСТ 8904-81;
- кромки плоские мебельные поливинилхлоридные (ПВХ).

2. Назначение и область применения:

- для хранения предметов домашнего обихода.

3. Рекомендуемые допустимые нагрузки на отдельные элементы мебели:

- на ящик - 4 кг.

4. Транспортирование и хранение (ГОСТ 16371):

- транспортирование рекомендуется всеми видами транспорта в крытых транспортных средствах, а так же в контейнерах;
- мебель должна храниться в крытых помещениях при температуре не ниже +2°C и относительной влажности воздуха от 45% до 70%, не должно быть контакта с водой и ультрафиолетовыми лучами.

Мебель корпусная бытовая изготовлена в соответствии с ТО 31.01.99-021-20347527-2018, ГОСТ 16371-2014, ГОСТ 19917-2014, соответствует требованиям ТР ТС 025/2012 "О безопасности мебельной продукции".

Примечание: Руководство по эксплуатации к изделию не отражает незначительных, конструктивных изменений в изделии, внесенных изготовителем после подписания к выпуску в свет данного руководства, а также изменений по комплектующим изделиям и документации, поступающей с ними.

3.Схема сборки тумбы ИЖ.064.19.00.

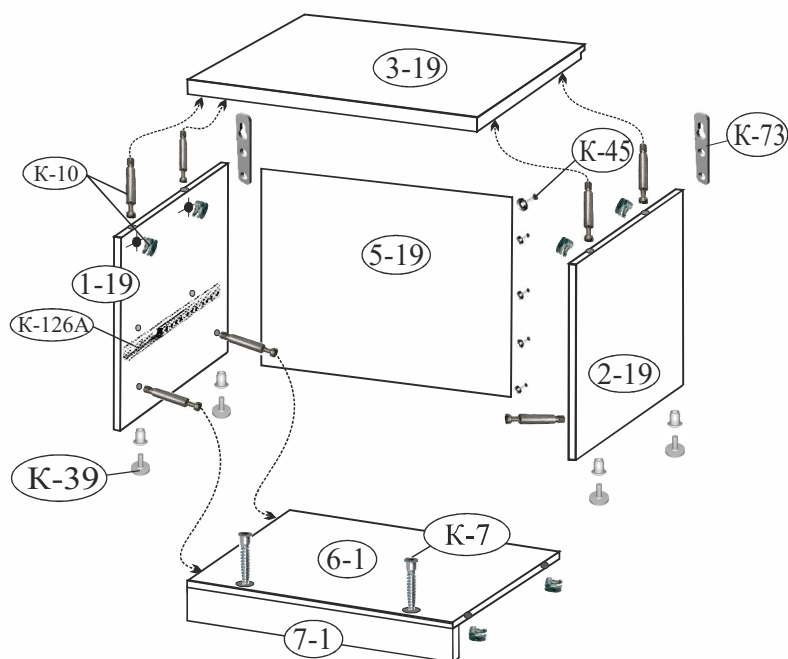

Последовательность сборки тумбы.

1. Аккуратно забейте футорки (K-126A) в несквозные отверстия Ø5 на стенке вертикальные (поз.1-19, 2-19) под направляющие (K-126A). Закрепите направляющие (K-126A), закрутите дюбеля стяжки эксцентриковой (K-10). Установите гайки опоры регулируемой (K-39).

Крепление направляющей к стенке вертикальной (поз.1-19, 2-19)

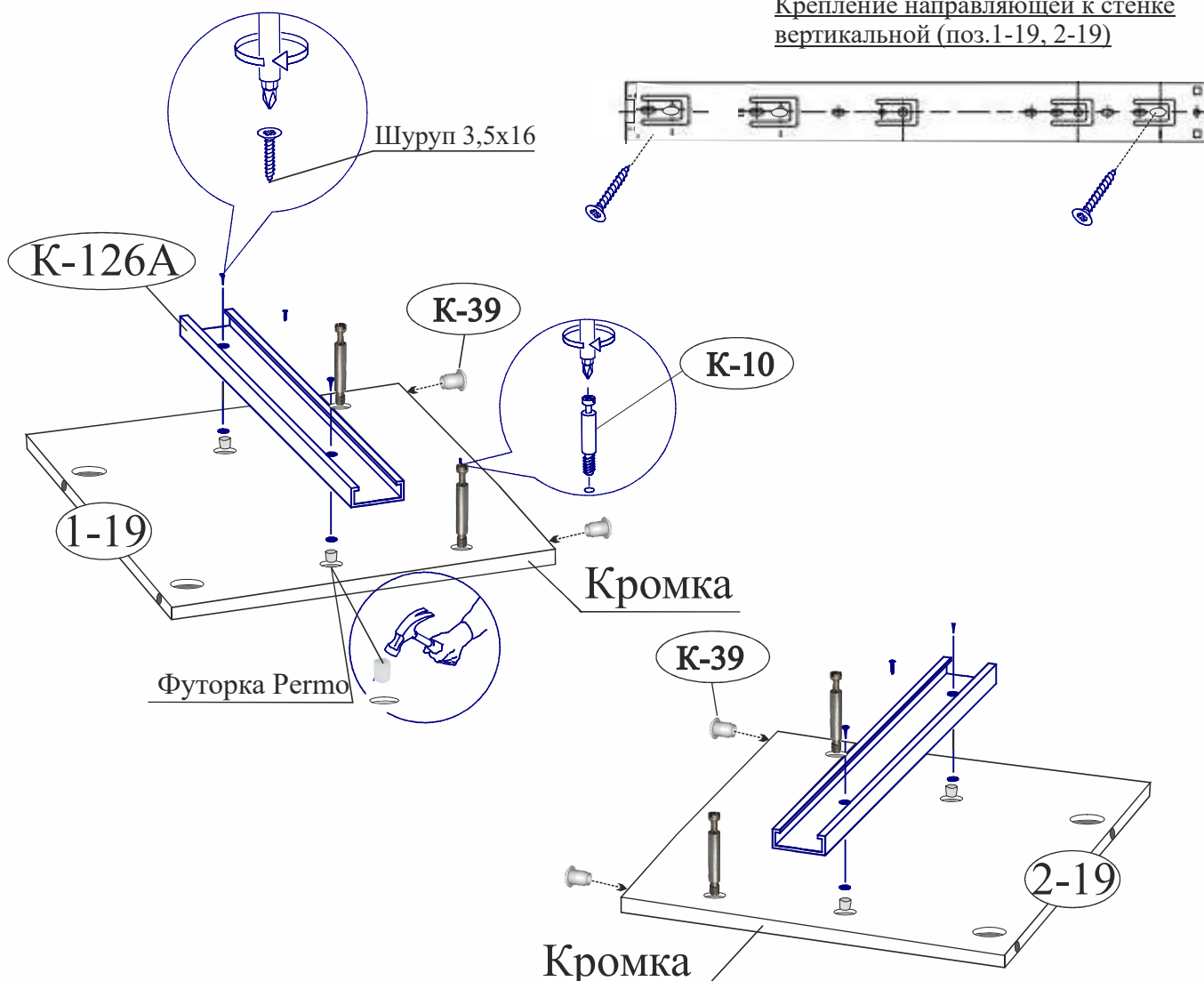

2. Закрутите на щитах комплекты фурнитуры: К-10 (дюбель) на колпак (поз. 3-19).

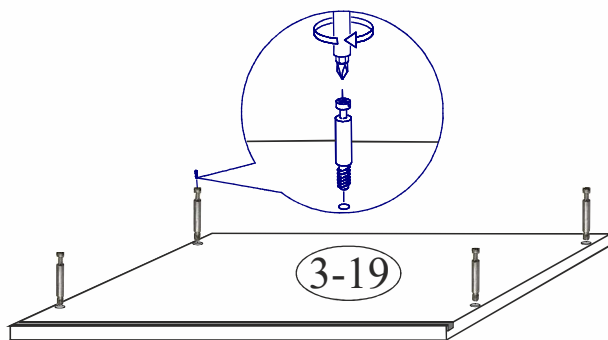

3. Соедините стенки вертикальные (поз.1-19, 2-19) с колпаком верхним (поз.3-19) и стенкой горизонтальной (поз. 6-1) при помощи стяжки (К-10).

-Закрепите стенку залицовочную (поз. 7-1) к стенке горизонтальной (поз. 6-1) с помощью винтов-конфирматов.

Схемы установки эксцентриковой стяжки К-10

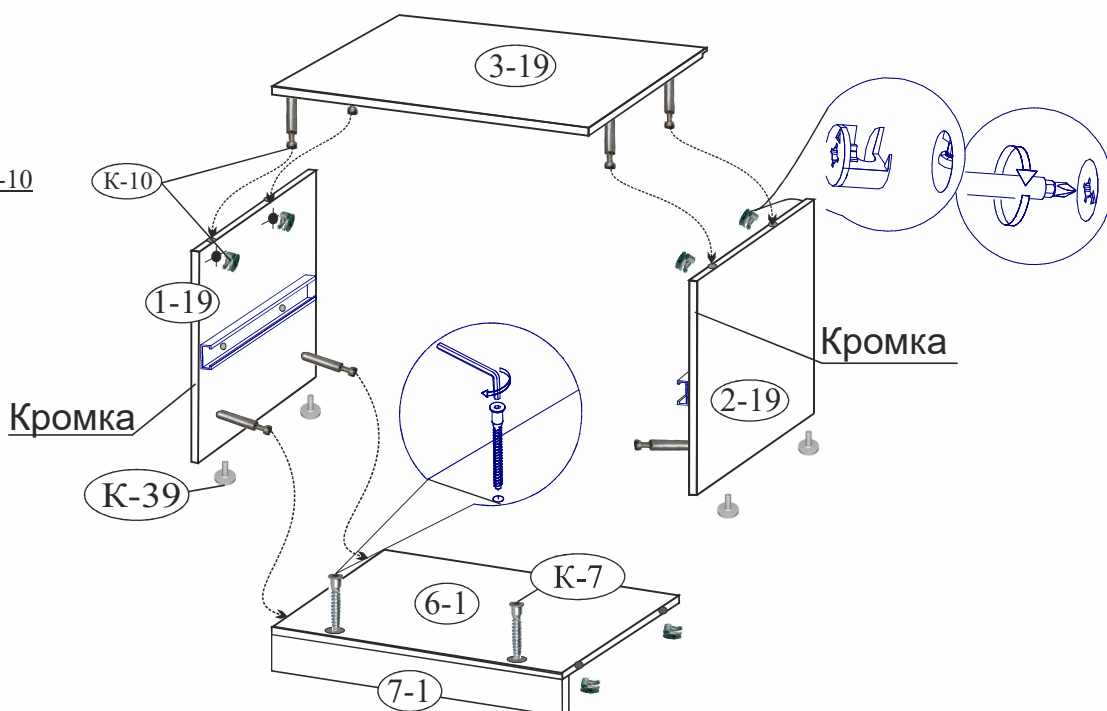
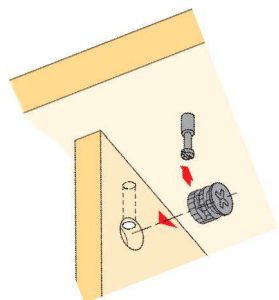

4. Положите каркас на пол кромками вниз, выровняйте (замерив проемы по диагонали), установите стенку заднюю (поз. 5-19) в четверть на колпаке верхнем и закрепите к стенкам вертикальным шурупами с шайбами (К-45) с градацией 150 мм.

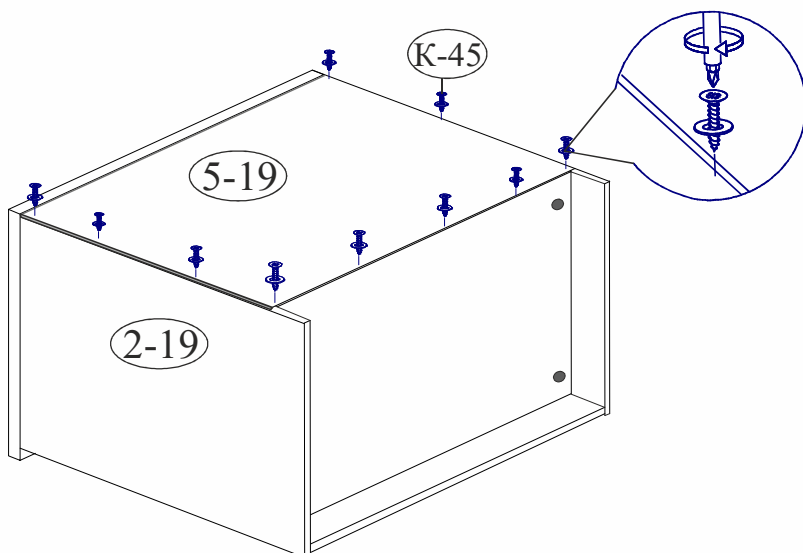

Крепление задней стенки

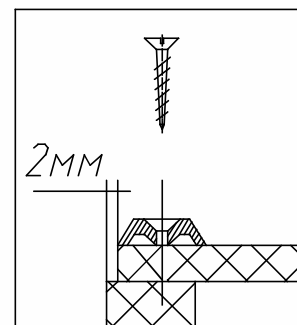

5. Соберите по схеме ящик и установите их с помощью направляющих.

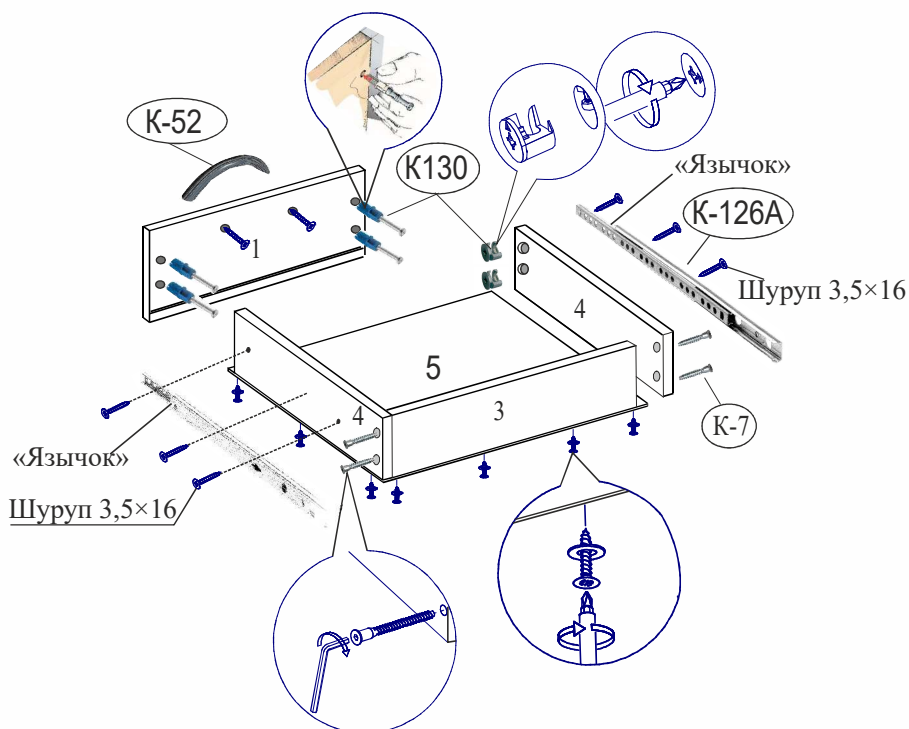

Порядок сборки ящика:

- Соедините стенки ящика (4, 4, 3) между собой на винты-конфирматы (К-7).
- Дюбель стяжки эксцентриковой (К-130) установите в отверстия на накладке, закрепить ящик при помощи эксцентрика (К-130).
- Переверните собранный ящик дном вверх, установите дно (5) в паз на накладке, закрепите к стенке ящика (3, 4) с помощью шурупов с шайбами (К-45) с градацией 100 мм.
- Закрепите ручку.
- Установите направляющие (К-126А), для этого разделите части направляющей. Выдвиньте направляющую до конца и потяните за «язычок» вверх. Закрепите одну часть направляющей к боковым стенкам (4, 4) другую к деталям изделия (см. схему сборки) шурупами (через овальные отверстия).

6. Закрепите навески (К-73) к стенкам вертикальным (поз. 1-19. 2-19).

- Поставьте изделие на место эксплуатации и закрепите к стене в отверстия навесок (К-73) с помощью саморезов с дюбелем (в комплект не входит).
- Совместите направляющие и задвиньте ящик до конца.

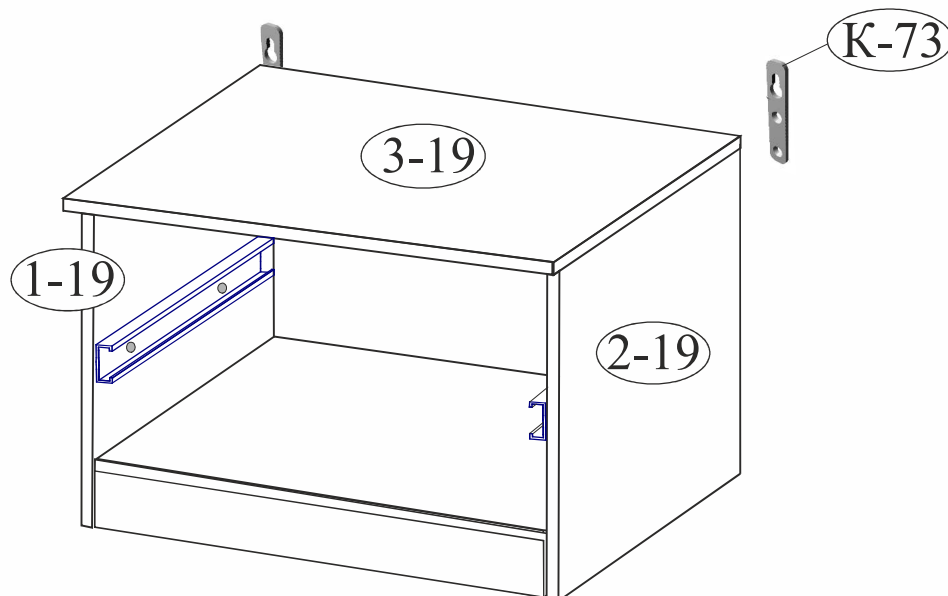

ГАРАНТИЙНЫЙ ТАЛОН

Заполняется магазином, где приобретено изделие

_____ (наименование изделия)

Дата выпуска 25.07.19г. _____

Дата продажи _____

Владелец изделия _____
(Фамилия, Имя, Отчество)

Адрес _____

Наименование изделия _____

Установлен дефект _____

Исправил мастер _____

Подпись _____

“ ___ ” _____ 20 г.

ГАРАНТИИ.

18 месяцев со дня приобретения при предъявлении талона по обнаруженным скрытым производственным дефектам. За механические повреждения возникшие при транспортировке, установке или эксплуатации, предприятие ответственности не несет.

Наш адрес: Россия, 426011, Удмуртская Республика, г. Ижевск, ул. 10 лет Октября, дом 32, Литер Г, офис 206 б.

Контактный телефон: 8 (3412) 90-80-34.

(линия отреза)

ПАСПОРТ.

Дата выпуска 25.07.19г. _____

ОТК _____

Отметка магазина о продаже

“ ___ ” _____ 20 г.

Срок службы 7 лет