

Инструкция по установке фасада выкатной корзины шириной 300мм

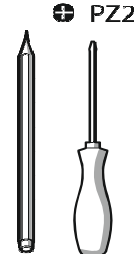

Перечень деталей

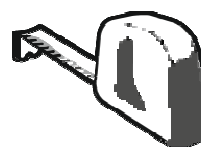
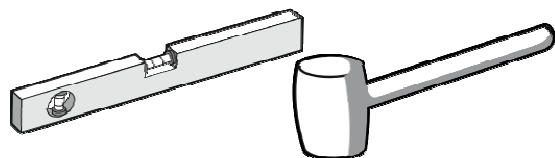
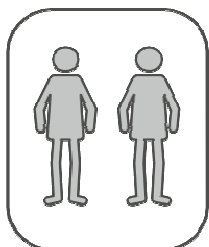
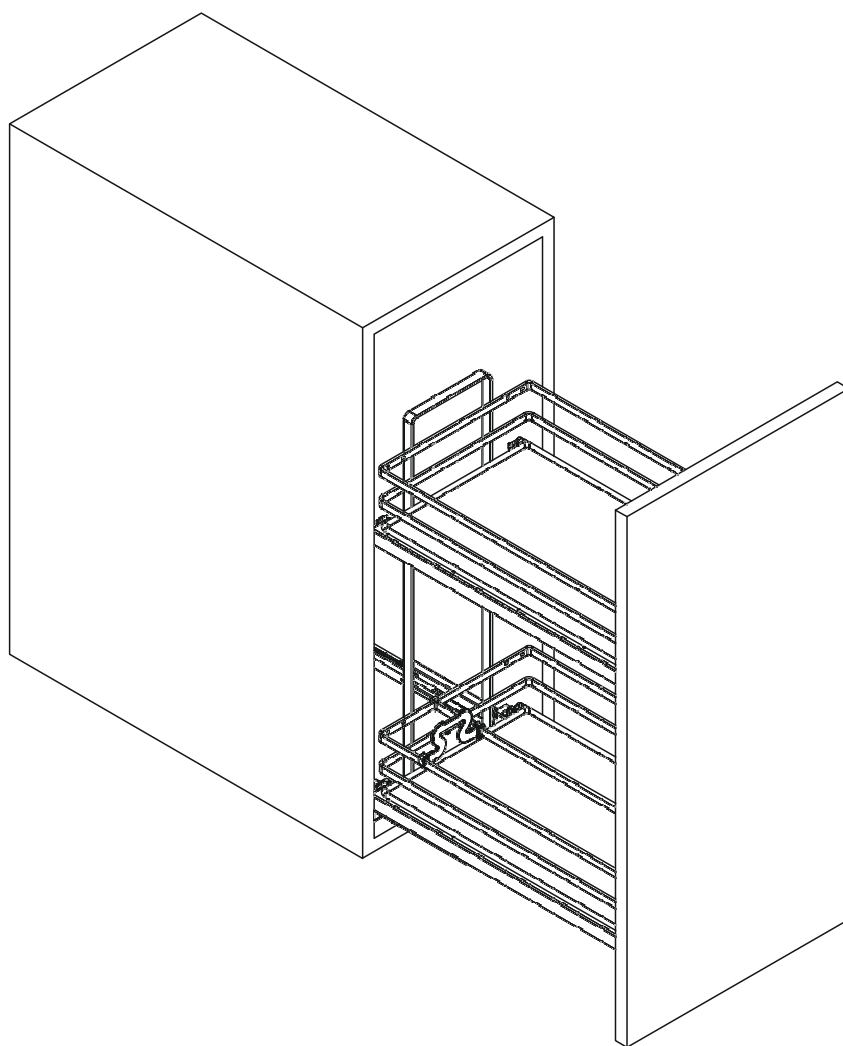
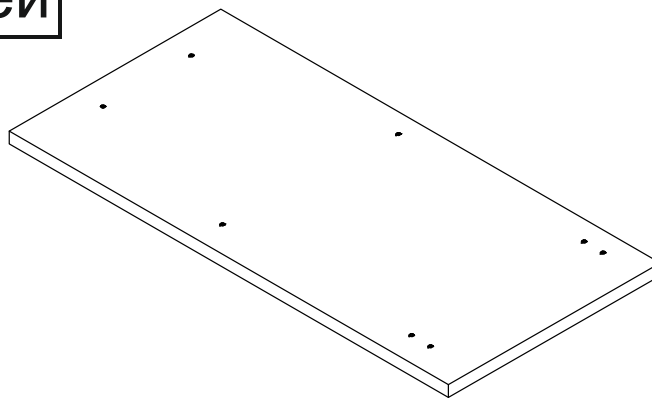

Перечень фурнитуры

(Приобретается отдельно)

Фурнитура приобретенного Вами набора может несколько отличаться от фурнитуры, указанной в инструкции.

Корзина PARTNER
EGPHM30B2PR

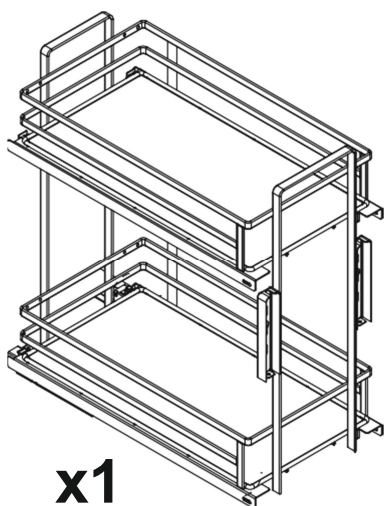

x1

Направляющая левая
Hettich Quadro V6 L=470

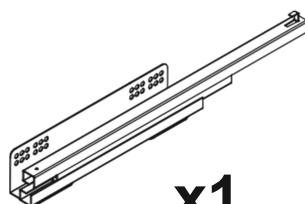

x1

Направляющая правая
Hettich Quadro V6 L=470

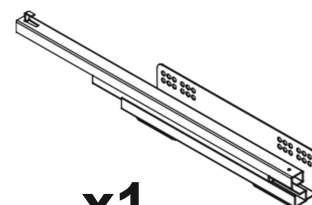

x1

Винт M4x10



x4

Шуруп 4x16



x6

Винт M6x14

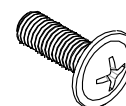

x4

Регулировочный
винт M6

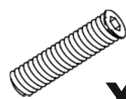

x4

Ключ SW4

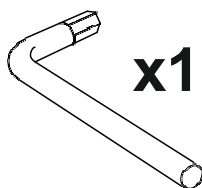

x1

Кронштейн левый

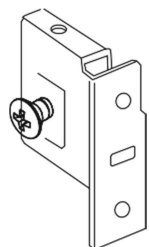

x2

Кронштейн правый

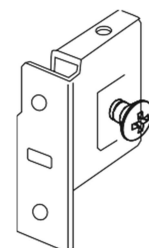

x2

Соединитель

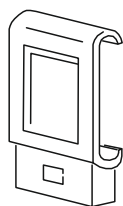

x4

Планка левая

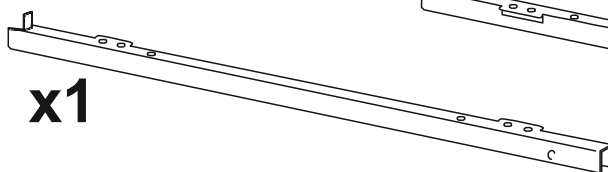

x1

Планка правая

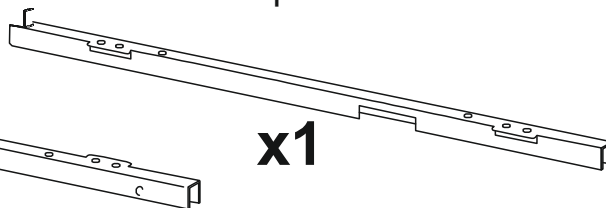

x1

Ручка

GTV UZ-819192-01 192мм

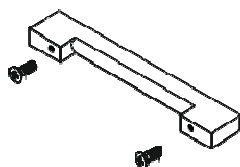

x1

Демпфер

силиконовый
Ø 7-8мм, Н=1.5

x1



Евровинт

6.3x14



x4

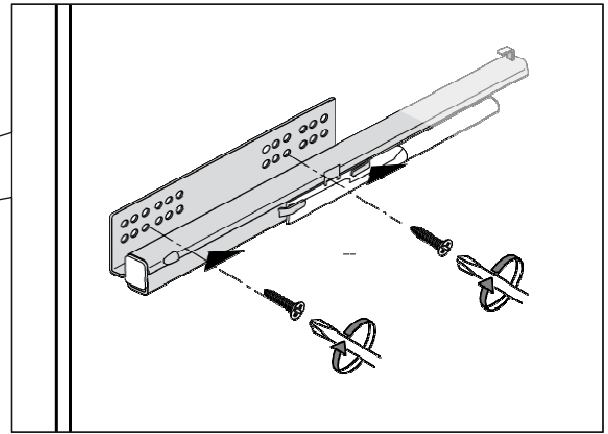
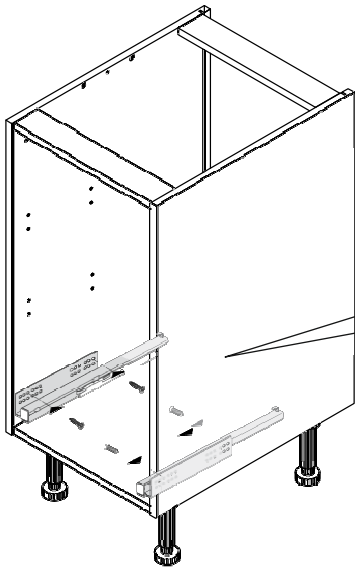

Установите направляющие на левый и правый бока каркаса с помощью евровинтов 6.3x13 в указанные отверстия

Места установки евровинтов



x4

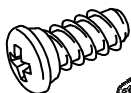

x1

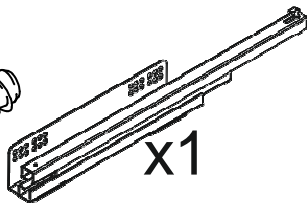

x1

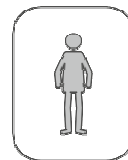
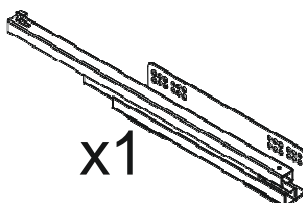

+ PZ2



2

УСТАНОВКА КОРЗИНЫ

Установите соединителя на левую и правую планку с помощью винтов M4x10

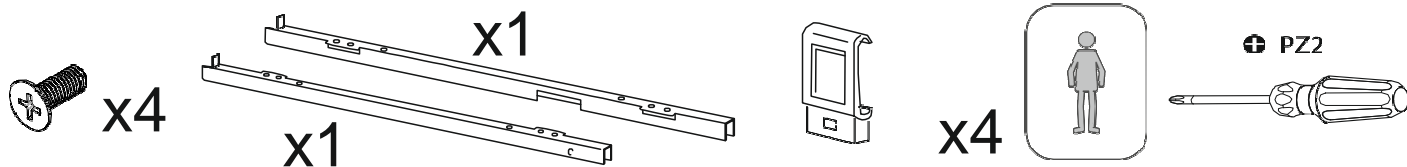
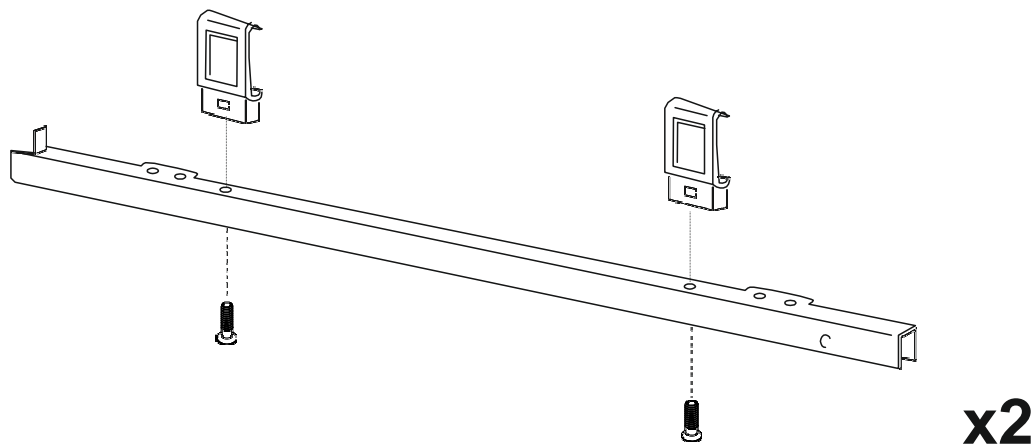

3

Вставьте планки в корзину

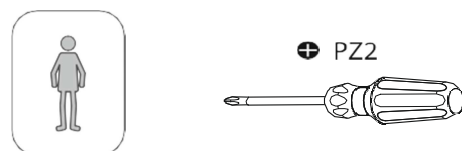
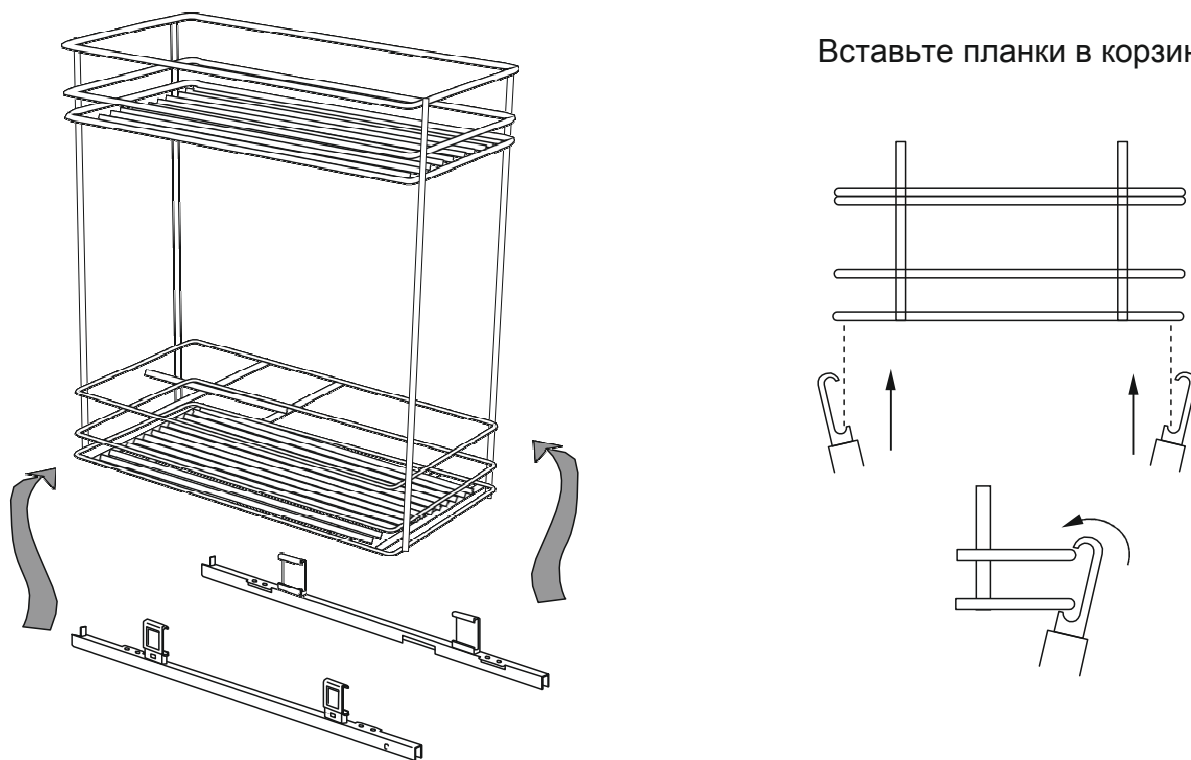

Установите левые и правые кронштейны на корзину с помощью винтов М6.
Установите на кронштейны регулировочные винты

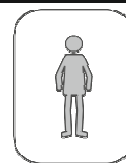
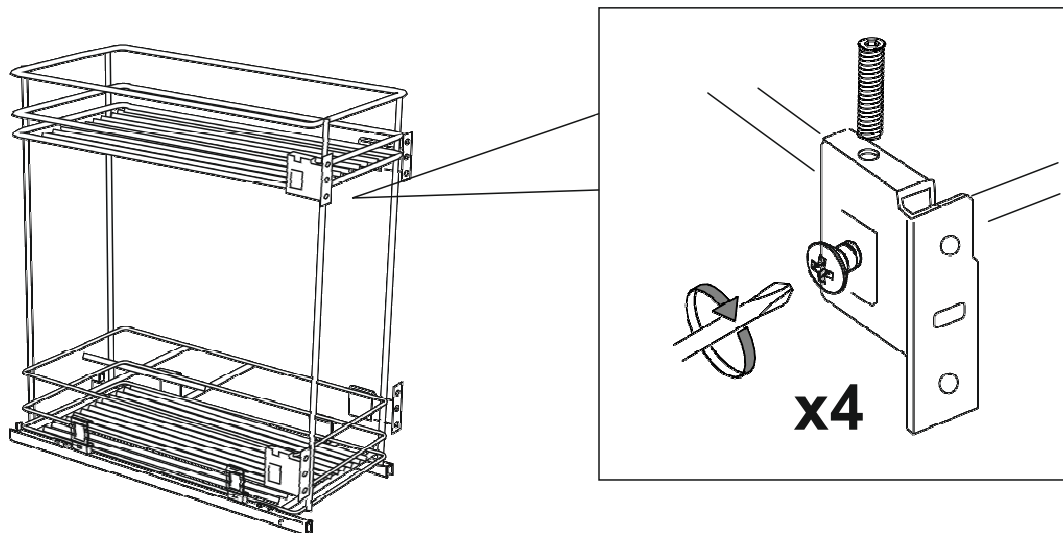

⊕ PZ2

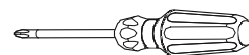

Выдвиньте направляющие из шкафа. Зафиксируйте корзину на направляющих при помощи крючков в конце направляющих и фиксаторов на планках, задвинуть корзину в шкаф.

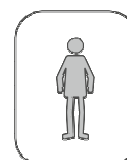
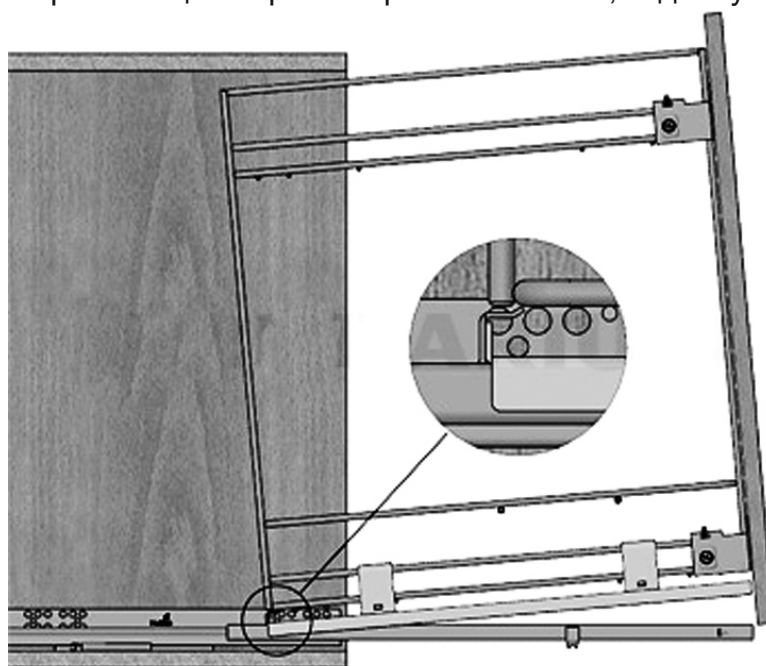

⊕ PZ2

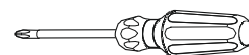

5

Установите фасад на корзину. Для этого прикрутите фасад к кронштейнам с помощью шурупов 4x16 и намеченных отверстий.

Отрегулируйте положение фасада с помощью кронштейнов и регулировочных винтов

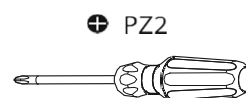
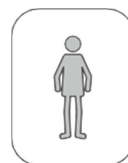
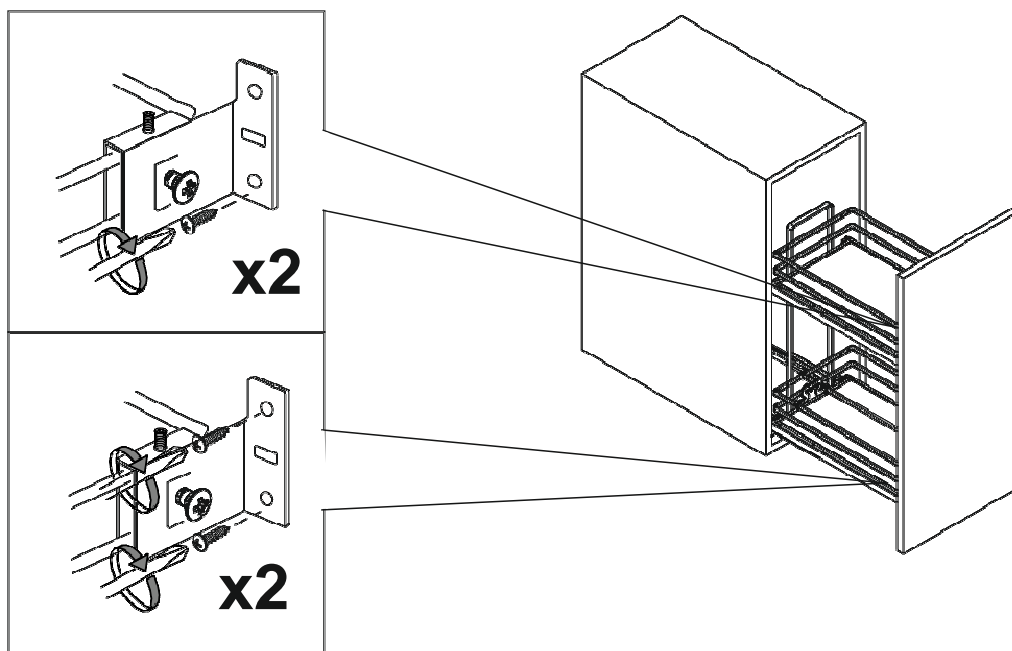

6

Установите ручку:

- досверлите отверстия сверлом $\varnothing 5$
- установите ручки с помощью прилагаемых винтов

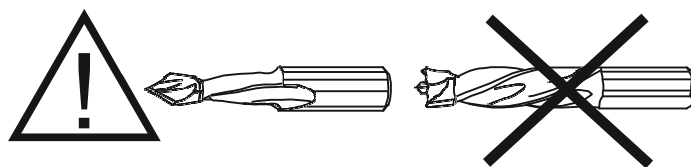

- Используйте только сквозные сверла
- Сверлите отверстия с небольшой скоростью подачи сверла и с небольшим усилием
- Для избежания повреждения фасада в процессе сверления отверстий, подложите в зону выхода сверла деревянный брусок

Установите демпферы

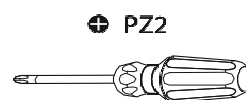
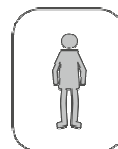
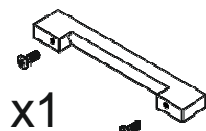
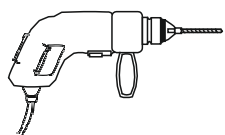

Информация для покупателей

Материалы, используемые для производства фасадов и декоративного уголка:

- Плита древесноволокнистая
- Плёнка облицовочная на основе полипропилена
- Материал кромочный (ABS)
- Клей – расплав на основе ПУР
- Клей-расплав на основе ЭВА
- Клей ПВА
- ПУР-дисперсия
- Шкант деревянный (бук)

1. Изделия предназначены для эксплуатации в составе кухонной мебели в закрытых помещениях, неподверженных резким перепадам температуры.

2. Рекомендуемая температура воздуха при ежедневной эксплуатации изделий от +10°C до +35°C с относительной влажностью 40-60% .

3. Запрещается устанавливать мебельные фасады вблизи источников тепла (духовой шкаф, электрическая или газовая плита, отопительные приборы и пр.). Во избежание повреждения фасадов в результате воздействия высоких температур необходимо оставлять расстояние между электрической или газовой плитой и фасадом не менее 50 см.

4. Не подвергать мебельные фасады тепловому воздействию выше +50°C (неплотно закрытая духовка, длительное время разогретая плита, излучение ламп накаливания, обогреватели), а также пара (кипящий чайник, неплотно закрытая дверца посудомоечной машины). В результате таких воздействий возможно локальное изменение цвета, отслоение декоративного облицовочного материала, деформация или повреждение поверхности.

5. Не рекомендуется прямое воздействие солнечных лучей (при длительном воздействии даже через стекло возможно изменение цвета покрытия).

6. При монтаже осветительных приборов необходимо оставлять расстояние между фасадами и светильником не менее 15 см. Более близкое расположение осветительных приборов может привести к чрезмерному нагреванию фасада и, как следствие, к локальному изменению цвета поверхности.

8. При уходе за поверхностью *запрещается* применять для очистки абразивосодержащие средства, а также реактивы, содержащие кислоты, щелочи, растворители и ацетон.

9. Для освежения поверхностей изделий и удаления пятен, необходимо применять мыльный раствор, без обильного намочания. Помните, что длительное воздействие влаги приведет к короблению фасадов и разбуханию вследствие намочания основы фасада.

10. Для удаления пыли использовать мягкую сухую салфетку.

12. Учитывая особенности ухода за мебельными изделиями, рекомендуется очистку изделий проводить как можно скорее после образования загрязнений. Это значительно снизит риск образования разводов, пятен и повреждений.

13. В качестве дополнительного ухода рекомендуется обработка поверхности антистатическим средством для снятия статического заряда.

14. Перед монтажом фасадов в холодный период времени (при отрицательной температуре их хранения или транспортировки) необходимо выдержать фасады в тёплом помещении (в котором впоследствии они и будут установлены) в течение не менее одних суток в оригинальной упаковке.

Предприятие-изготовитель ГАРАНТИРУЕТ покупателю сохранность всех качественных показателей в течение 12 месяцев со дня продажи при соблюдении указанных правил эксплуатации изделий.

Претензии по дефектам, возникшим в результате несоблюдения покупателем правил эксплуатации и ухода за изделиями, не принимаются.

Срок службы изделий при соблюдении правил эксплуатации – 8 лет.

Благодарим за покупку.