

1. Мебель должна храниться и эксплуатироваться в закрытых отапливаемых помещениях при температуре не ниже +2С и не выше +40С и относительной влажности воздуха от 45 до 75%. Существенные отклонения от указанных режимов приводят к значительному ухудшению потребительских качеств мебели.
2. В процессе эксплуатации мебель необходимо оберегать от прямого воздействия солнечных лучей и длительного воздействия горячего воздуха. Поверхности деталей мебели следует оберегать от попадания влаги во избежания разбухания каркасов, фасадов и столешницы, отклеивания кромок. Колебания влажности и температуры, а также близкое расположение источников тепла вызывает ускорение старения покрытий, разбухание, коробление и деформацию элементов мебели.
3. Поверхности изделий необходимо предохранять от попадания агрессивных жидкостей: спирта, бензина, ацетона, кислот, щелочей, масел и т.д.
Помните, что сохранность и долговечность изделия зависит не только от ее конструкции и качества материалов, но и от бережной эксплуатации и правильного ухода за ней.

Гарантийный талон

Предприятие-изготовитель гарантирует соответствие изделия требованиям ГОСТ 16371-93 пп.2.2.29, 2.2.30, 3.5, ГОСТ 19917-93 пп.2.2.15, 3.5, при соблюдении условия хранения, транспортировки, сборки и эксплуатации. Гарантийный срок эксплуатации 24 (двадцать четыре) месяца - на мебельные изделия, 3 (три) месяца - на комплектующие и материалы (набивные, обивочные, элементы декора).

Условия гарантии

1. Дефекты производственного характера, обнаруженные в течении гарантийного срока, устраняются за счет предприятия-изготовителя. Претензии на такие дефекты принимаются при наличии этикетки с упаковки, заполненного гарантийного талона с отметкой даты продажи мебели, а также документа подтверждающего покупку (товарный чек).

Дефектами мебели не являются:

- незначительная разнооттеночность и разнофактурность облицовочных тканей и кожзаменителей, “бликование” их при изменении освещенности;
- легкие складки на облицовочном материале мягких элементов, возникающие после снятия нагрузок и исчезающие после разглаживания рукой;
- потертости мебельных покрытий, возникшие в результате эксплуатации мебели.

2. Изделие снимается с гарантийного обслуживания в следующих случаях:

- фактическое истечение гарантийного срока;
- невыполнение правил и несоблюдение рекомендаций по эксплуатации и уходу за мебелью;
- если имеет следы постороннего вмешательства или была попытка ремонта;
- если обнаружены несанкционированные изменения конструкции изделия;
- если изделие эксплуатировалось не в соответствии со своим целевым назначением или в условиях, для которых оно не предназначено.

3. Гарантия не распространяется на изделия, имеющие следующие неисправности:

- механические повреждения;
- повреждения, вызванные стихией, пожаром, бытовыми факторами;
- повреждения, вызванные попаданием на поверхность изделий едких веществ и жидкостей.

Срок службы изделия - 5 лет.

Дата выпуска “___” _____ 201__ г. Дата продажи “___” _____ 201__ г.

Штамп СКК

Штамп магазина



Декларация о соответствии

TC N RU Д-РУ.АЕ58.В.00000

действительна до 09.03.2019

Изготовитель: ИП Будюнова О.Н Россия, 347360 Ростовская обл., г.Волгодонск, Цимлянское шоссе, 45 Б.

Полка настенная Тип 3 (1000x200x1000)

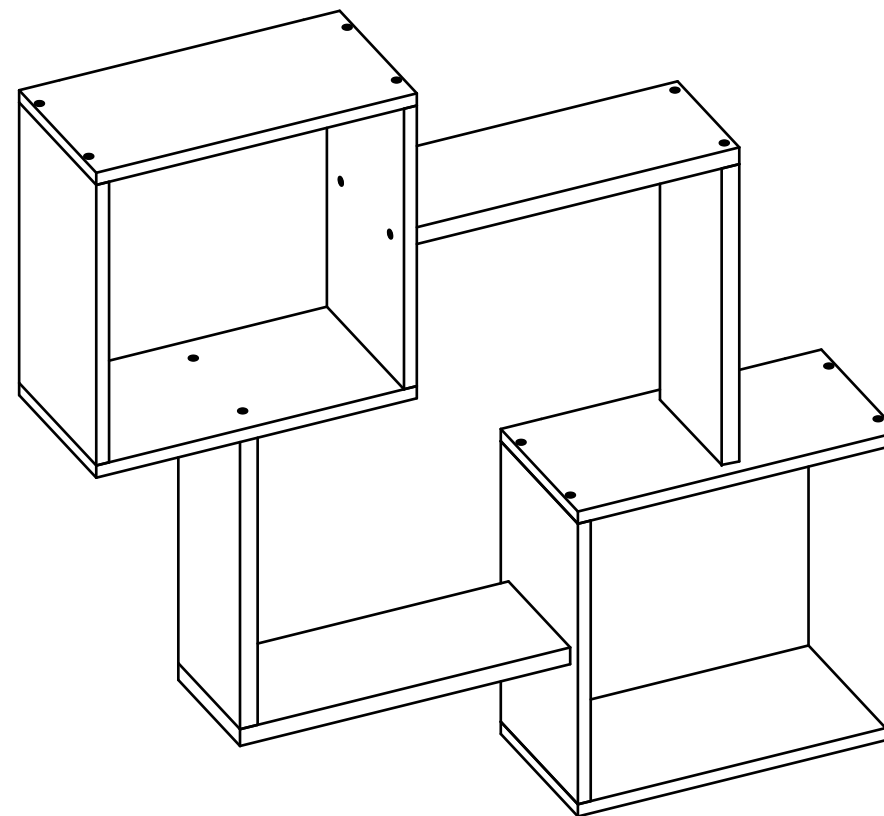

Паспорт

Изготовлено по: ТО 5617-006-614302073742-15
соответствует ГОСТ 16371-93; ГОСТ 19917-93

Состав изделия

Комплект пакетов для изделия ТРИЯ.13.000

№	Артикул	Наименование пакета	Кол-во
1	ТРИЯ.13.ГП1	Полка настенная Тип 3 (Корпус), ЛДСП	1

Комплектность

Состав пакета арт.№ 0003.06.ГП1

№	Артикул	Наименование детали	Габариты	Кол-во
1	ТРИЯ.13.101	Горизонт верхний	400x200	1
2	ТРИЯ.13.102	Горизонт верхний	412x160	2
3	ТРИЯ.13.103	Горизонт средний правый	400x200	1
4	ТРИЯ.13.104	Горизонт нижний	400x200	1
5	ТРИЯ.13.105	Горизонт средний левый	400x200	1
6	ТРИЯ.13.201	Стойка средняя	390x160	2
7	ТРИЯ.13.202	Стойка средняя	368x200	2
8	ТРИЯ.13.203	Стойка боковая	368x200	2
9	ТРИЯ.13.ФС1	ФС Полка навесная Тип 3	-	1

Состав фурнитурной сумки 0003.06.ФС1

