

### Правила эксплуатации и ухода за мебелью.

Мебель должна храниться и эксплуатироваться в закрытых отапливаемых помещениях при температуре не ниже +2°С и относительной влажности воздуха от 45 до 70%.

При ослаблении крепления соединений необходимо периодически подтягивать винты  
Не следует открывать двери более чем на 90° - это приводит к поломке петель.

Поверхности изделий следует предохранять от различных растворителей, кислот, щелочей и механических повреждений. Не допускается применение соды, порошков и других материалов, не предназначенных для ухода за мебелью.

Помните, что сохранность и долговечность изделия зависит не только от её конструкции и качества материалов, но и от правильной эксплуатации и ухода за ней.

### Гарантийные обязательства

Предприятие-изготовитель гарантирует соответствие изделия требованию ГОСТ 16371-93 при соблюдении потребителем условий эксплуатации и хранения.

Гарантийный срок эксплуатации 24 месяца. Срок исчисляется со дня продажи изделия.

Гарантия не распространяется на мебель, имеющую механические повреждения (изломы, царапины, и др.), возникшие в процессе неправильной сборки и эксплуатации, утолщение деталей от попадания на них влаги (разбухание), возникшее от неправильного ухода за мебелью, не имеющую штампа ОТК в свидетельстве о приемке.

Дефекты производственного характера, обнаруженные в течение гарантийного срока, устраняются за счет предприятия-изготовителя.

Срок службы изделия - 10 лет.

### СВИДЕТЕЛЬСТВО О ПРИЕМКЕ

Шкаф окончание с гнутой дверью правый      ЛД.124070.000ПС

Изготовлен в соответствии с обязательными требованиями государственных стандартов, действующей технической документацией и признан годным для эксплуатации.

Штамп ОТК \_\_\_\_\_

Дата продажи \_\_\_\_\_

Штамп магазина \_\_\_\_\_

ООО "АЛМАЗ" Россия, 347360, г. Волгодонск, Ростовская обл.  
Ул. 7-я Заводская, 56. Тел. (86392) 7-79-78, факс 7-75-49.



**ЛЮБИМЫЙ**  
МЕБЕЛЬ **ДОМ**



ООО "АЛМАЗ"  
Предприятие сертифицировано по МС ИСО 9001:2008

Сертифицировано  
Русским Регистром



## Паспорт и инструкция по сборке набора мебели для прихожей "Марта"

### Шкаф - окончание с гнутой дверью правый ЛД.124070.000ПС

## Уважаемый покупатель!

Для удобства транспортирования и предотвращения повреждения набора, изделия поставляются в разобранном виде. Стоимость сборочных работ в стоимость набора не включена.

### Внимание!!!

**Сохраняйте этикетки с обозначением изделия до полной сборки.**  
Технические характеристики

Набор мебели для прихожей "Марта" изготовлен в соответствии с требованиями ГОСТ 16371-93. "Мебель. Общие технические условия." Декларация о соответствии ТС № RU Д-RU.ДМ35.В.01982. Действительна по 17.01.2016г.

**Внимание! Предприятие-изготовитель оставляет за собой право вносить незначительные изменения, не ухудшающие качество изделия.**

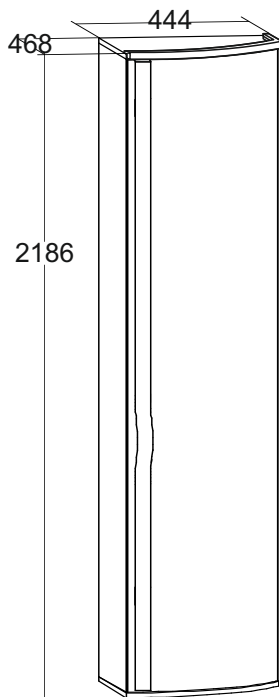

### Упаковочная ведомость

Наименование детали	Маркировочный №	Кол-во	№ по рис.	Пакет №
Стенка вертикальная правая	124070.001	1	1	2
Стенка вертикальная левая	124070.010	1	2	
Стенка горизонтальная верхняя	124070.002	1	3	1
Стенка горизонтальная нижняя	124070.003	1	4	
Стенка горизонтальная	124070.004	4	5	
Распорка	124070.005	1	6	2
Стенка задняя ДВП 960x410	124070.006	2	7	1
Дверь	124070.007	1	8	3
Ручка	124010.009	1	9	
Накладка декоративная верхняя	124070.008	1	10	
Накладка декоративная нижняя	124070.009	1	11	
Фурнитурный пакет		1		1

### 3. Установка петель и ручки.

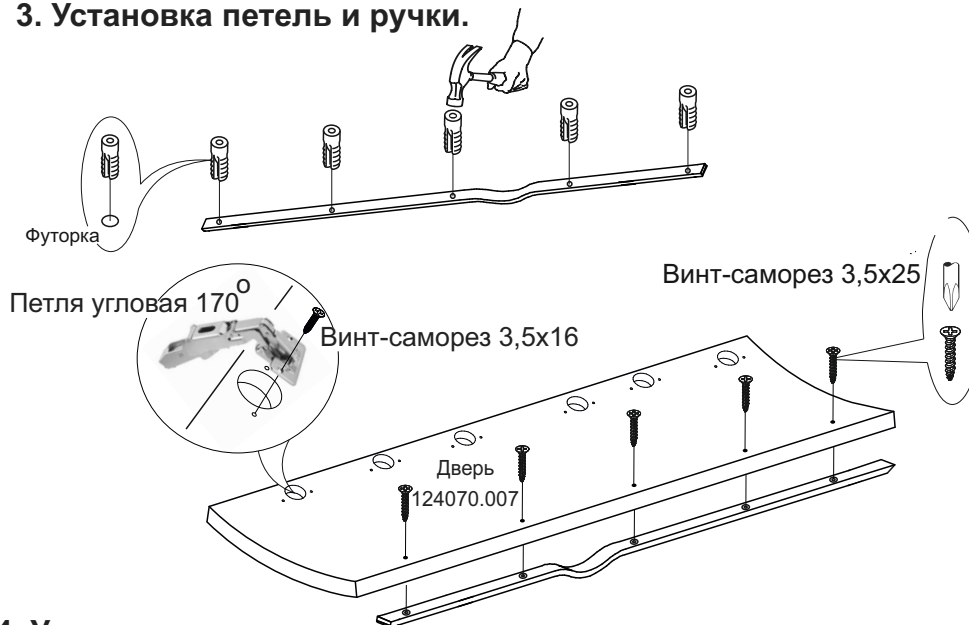

### 4. Установка двери.

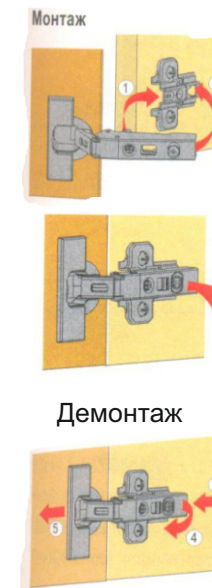
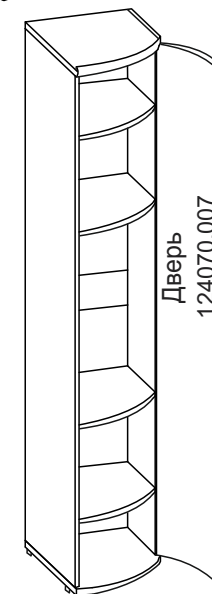

После сборки соедините шкаф с соседним элементом из набора "Марта" стяжкой межсекционной, предварительно просверлив отверстия диаметром 5мм.

### 5. Регулировка двери.

Регулировка двери осуществляется следующим образом:



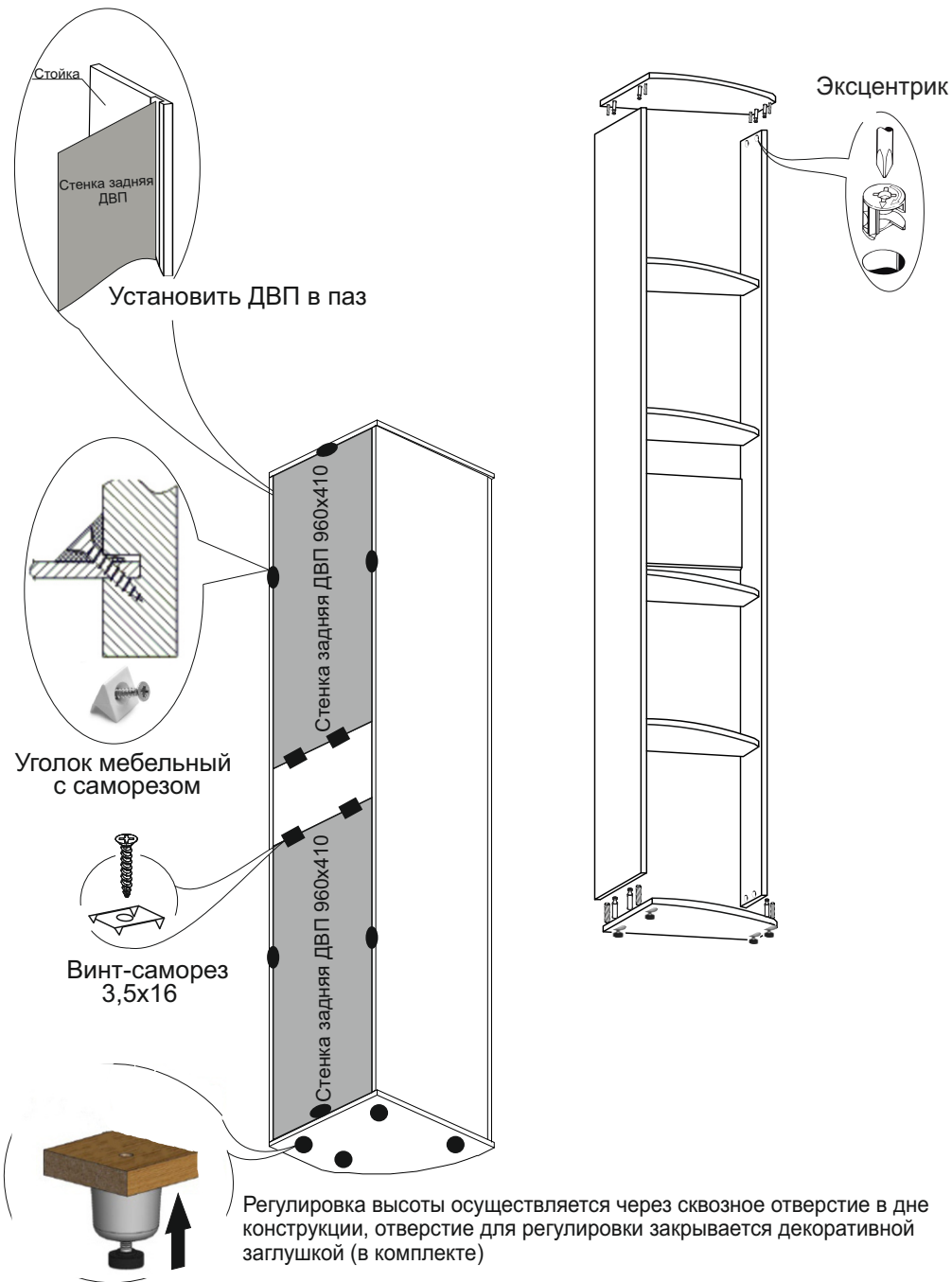

## Комплект фурнитуры

Наименование	Количество	№ по рис.
Винт-саморез 3,5x16	18	12
Винт-саморез 3,5x25	25	13
Шкант 8x30	8	14
Опора регулируемая	4	15
Петля накладная	6	16
Уголок мебельный с саморезом	6	17
Футорка под саморез	13	18
Шайба крепежная для ДВП	6	19
Шток эксцентрика VB 35	4	20
Шток эксцентрика	24	21
Эксцентрик	24	22
Эксцентрик VB 35	4	23
Стяжка межсекционная	2	24
Заглушка для эксцентрика	16	25
Площадка для изменения угла установки петли	12	26

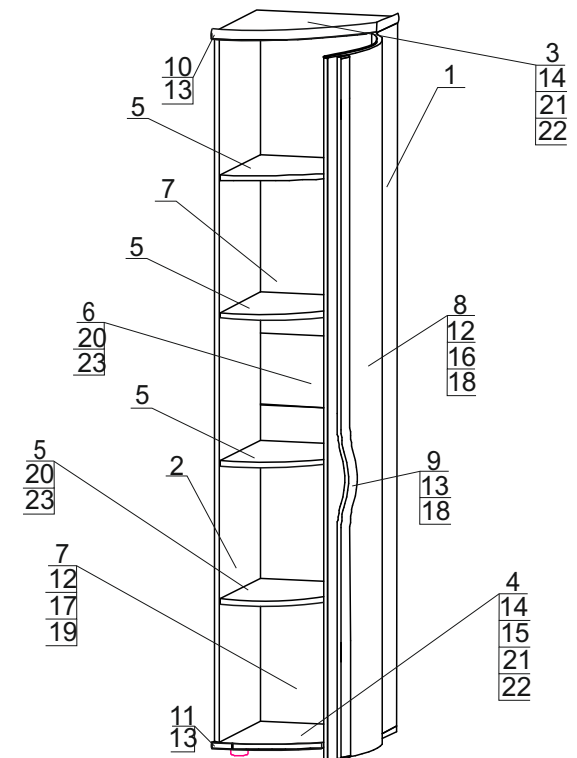

# Инструкция по сборке.

Учитывая конструктивные и функциональные особенности производитель рекомендует пользоваться услугами профессиональных сборщиков. При самостоятельном монтаже Вам необходимо руководствоваться настоящей инструкцией и схемами сборки отдельных изделий. Фирма-производитель не несет ответственность за повреждения, полученные в результате неправильной сборки.

Изделия следует собирать на ровном полу, покрытом тканью или бумагой. Для работы необходимо иметь молоток, деревянный брусок, обернутый тканью, отвертки, угольник 90°, ножницы, рулетку, линейку.

## Последовательность сборки.

### 1. Установка штоков эксцентрика и планок монтажных.

Стенка вертикальная левая  
124070.010

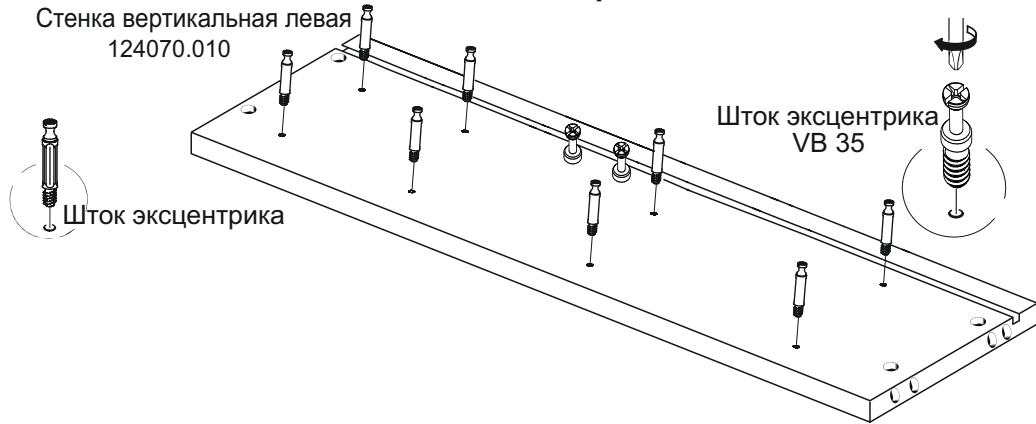

Шток эксцентрика  
VB 35

Шток эксцентрика

Под площадку установочную установить площадку для изменения угла установки петли с направлением широкой части внутрь шкафа.

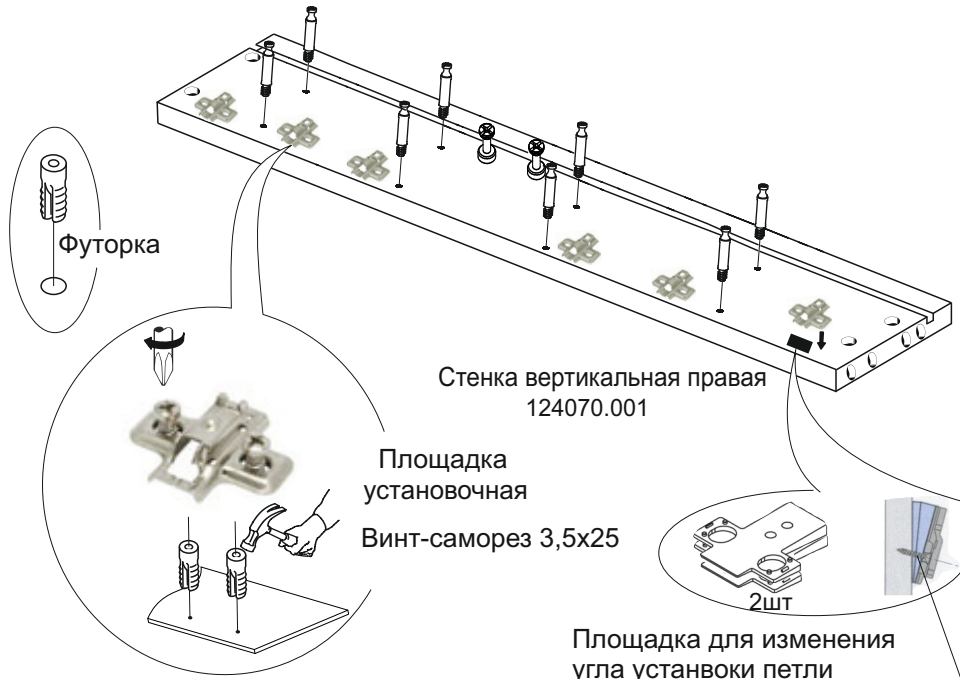

Стенка вертикальная правая  
124070.001

Площадка  
установочная

Винт-саморез 3,5x25

2шт

Площадка для изменения  
угла установки  
петли

Винт-саморез 3,5x25

### 2. Сборка корпуса.

Стенка горизонтальная верхняя  
124070.002

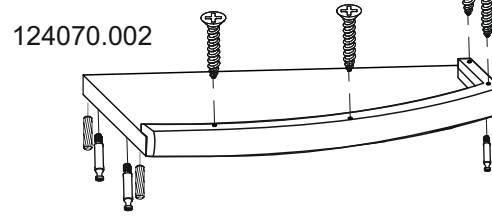

Стенка горизонтальная нижняя  
124070.003

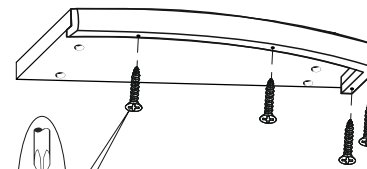

Винт-саморез 3,5x25

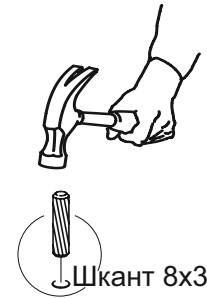

Шконт 8x30

Стенка горизонтальная нижняя  
124070.003

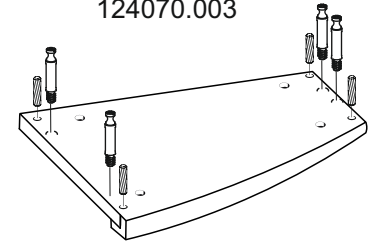

Стенка горизонтальная  
124070.004

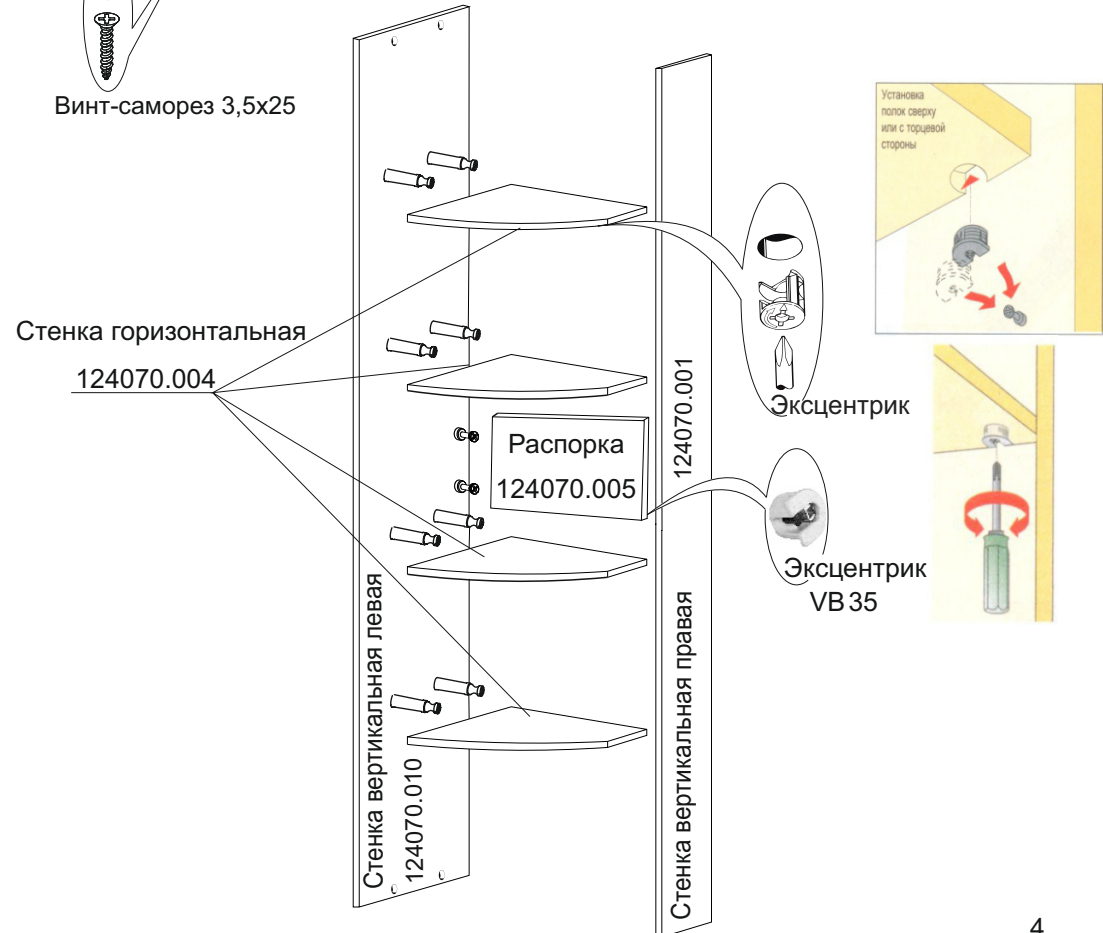

Эксцентрик

Эксцентрик  
VB 35

