



1. Мебель должна храниться и эксплуатироваться в закрытых отапливаемых помещениях при температуре не ниже +2°C и относительной влажности воздуха от 45 до 70%.
2. При установке изделий мебели в непосредственной близости от нагревательных и отопительных приборов их поверхности во время эксплуатации должны быть защищены от нагрева. Температура нагрева элементов мебели не должна превышать 40°C.
3. При ослаблении крепления соединений необходимо периодически подтягивать винты, шурупы, стяжки и т.п.
4. Поверхности изделий следует предохранять от различных растворителей, кислот, щелочей и механических повреждений.
5. Поверхности изделий можно освежить, применяя специальные составы, которые имеются в хозяйственных магазинах. Не допускается применение соды, порошков и других материалов, не предназначенных для ухода за мебелью.
6. Помните, что сохранность и долговечность изделия зависит не только от её конструкции и качества материалов, но и от правильной эксплуатации и ухода за ней.
7. В целях безопасности не разрешайте детям забираться на полки и виснуть на них.
8. Максимально допустимая нагрузка 10 кг.

**ГАРАНТИЙНЫЙ ТАЛОН**

Набор мебели для общей комнаты "КОРСИКА" изготовлен на ООО "Волгодонский комбинат древесных плит" по ТО 31.09.12-199-00257561-18 в соответствии с требованиями ТРТС 025/2012 ГОСТ 16371-2014. Мебель. Общие технические условия.  
Декларация о соответствии ЕАЭС N RU Д-РУ.АЯ21.В.00633/19. Действительна по 05.02.2022.

**УСЛОВИЯ ГАРАНТИИ**

1. Предприятие-изготовитель гарантирует соответствие изделия требованиям ГОСТ 16371-2014 при соблюдении условий транспортирования, сборки и эксплуатации. Гарантийный срок эксплуатации - 24 месяца. Срок исчисляется со дня передачи мебели потребителю. Если день передачи установить невозможно, гарантийный срок исчисляется со дня изготовления мебели. Дефекты производственного характера, обнаруженные в течение гарантийного срока, устраняются за счёт предприятия - изготовителя.
2. Изделие снимается с гарантийного обслуживания в следующих случаях:
  - если имеет следы постороннего вмешательства или была попытка ремонта;
  - если обнаружены несанкционированные изменения конструкции изделия;
  - если изделие эксплуатировалось не в соответствии со своим целевым назначением или в условиях, для которых оно не предназначено.
3. Гарантия не распространяется на изделие, имеющее следующие повреждения:
  - механические;
  - вызванные стихией, пожаром, бытовыми факторами;
  - вызванные попаданием на поверхность изделий едких веществ и жидкостей.
 Срок службы изделия - 5 лет.

ДАТА ВЫПУСКА " \_\_\_\_ " \_\_\_\_ 201 г

ПРОВЕРЕНО СКК

ДАТА ПРОДАЖИ " \_\_\_\_ " \_\_\_\_ 201 г.

ШТАМП МАГАЗИНА

Версия 2019 (1)

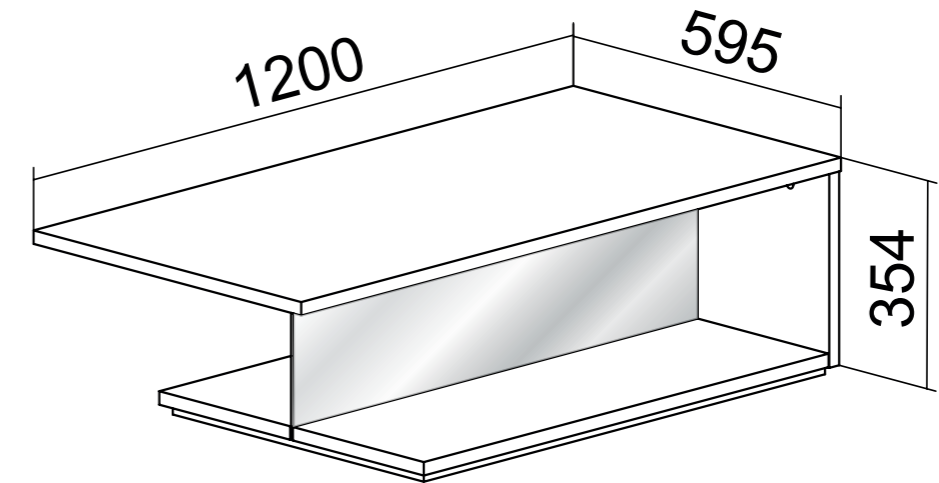

Стол журнальный

ПМ-284.22.00.000

Набор мебели для общей комнаты

**КОРСИКА**

ПАСПОРТ И СХЕМЫ СБОРКИ

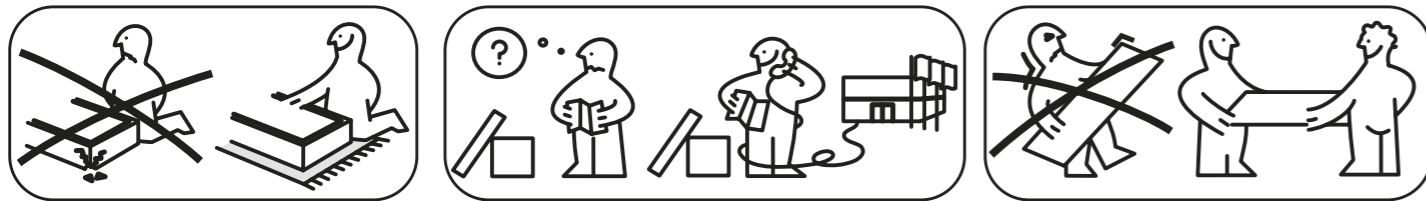

### Внимание:

- Проверьте внешний вид и целостность деталей в упаковке.  
Претензии по их повреждению принимаются только у изделий без следов сборки.
- Сохраните упаковку и инструкцию до окончания сборки.  
Прежде, чем начать сборку, убедитесь в соответствии выбранного Вами изделия (см.обложку паспорта) с номером изделия, указанным на этикетке, наклеенной на пакете. Упаковку с этикеткой сохранять до конца сборки.
- Проверьте количество деталей и фурнитуры по перечню.  
Предприятие - оставляет за собой право вносить некоторые конструктивные изменения, не ухудшающие внешний вид и не влияющие на функциональные свойства изделия.
- Соблюдайте порядок сборки, приводимый в данной инструкции.  
Сборку рекомендуется производить с помощью специалиста, так как неправильная сборка может привести к опрокидыванию мебели, что может повлечь за собой ущерб или телесные повреждения.
- Перемещайте мебель и её детали бережно, слегка приподнимая их.  
Это позволит исключить деформации и поломки.



### Примечание:

#### Конструкционные материалы:

- плита древесностружечная, облицованная пленкой на основе терморезистивных полимеров (ламинированная) - ЛДСП по ГОСТ 32289-2013;
- детали из плиты древесноволокнистой средней плотности ПСП по ТУ 5536-026-00273643-98 с лакокрасочным покрытием полиуретановыми ЛКМ или облицованные пленками ПВХ.

8

304 2x  
Заглушка Ø18мм

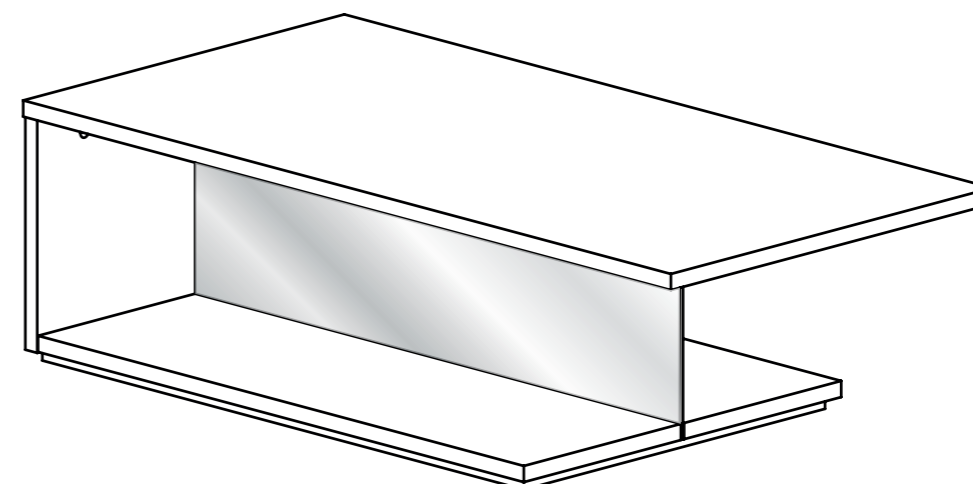
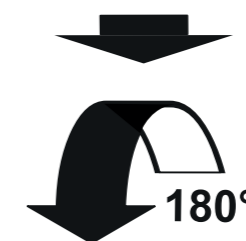
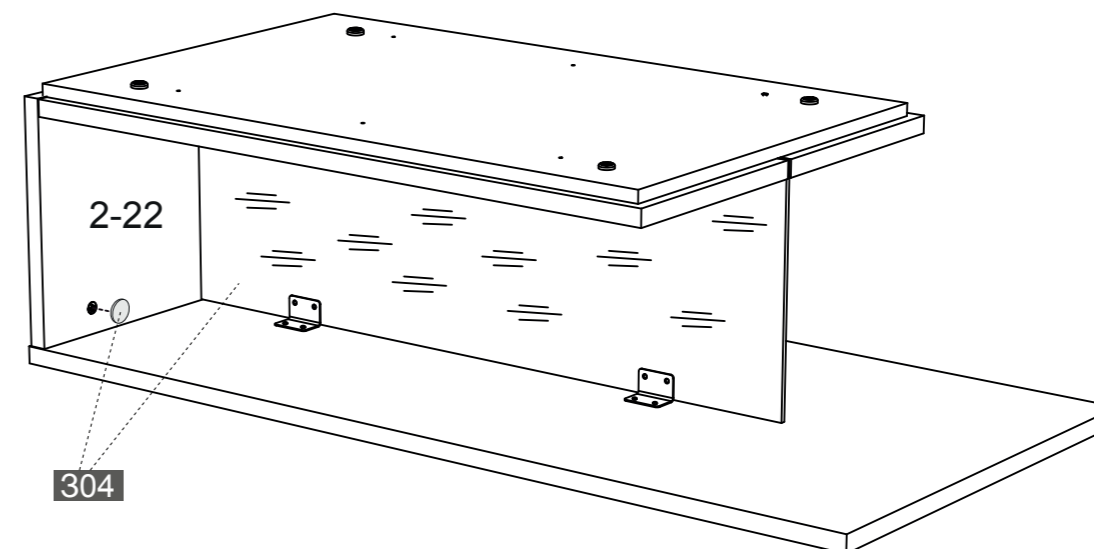
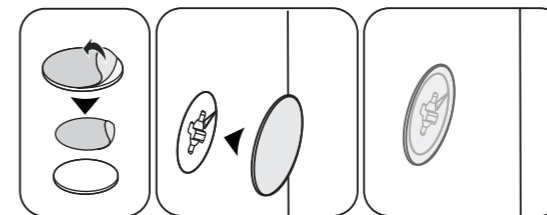

7

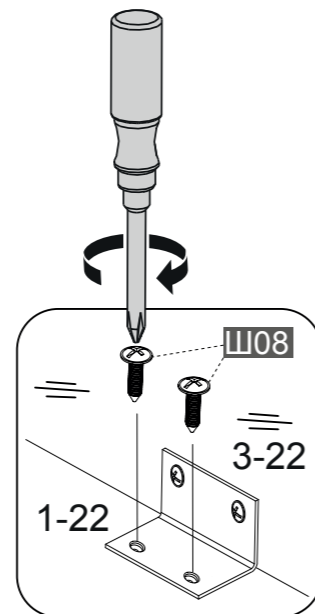
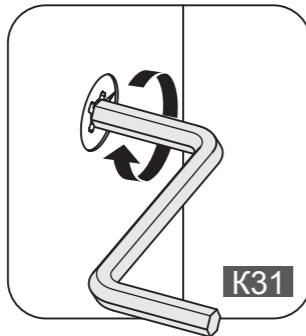
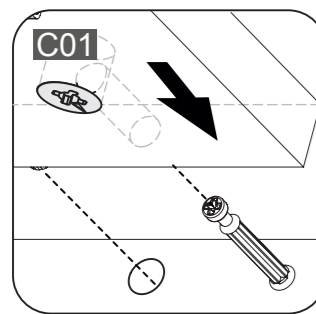
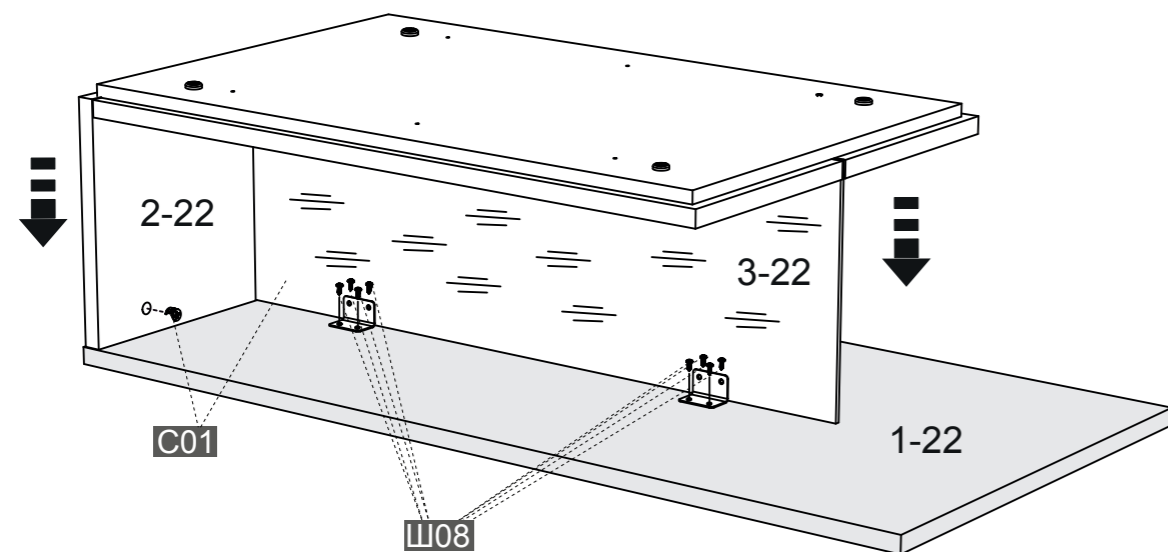
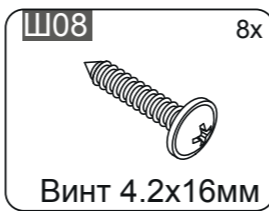
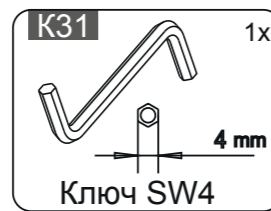
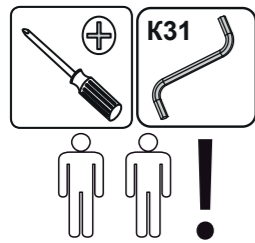

## Схема сборки изделия

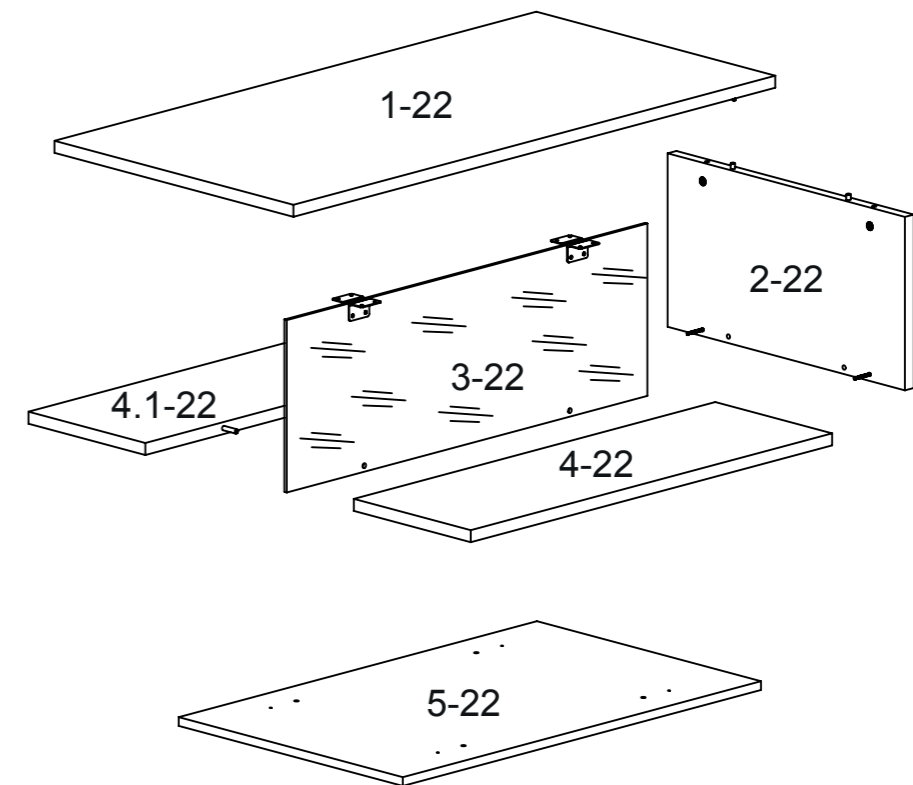

Обозначение	Наименование детали или сборочной единицы	Кол-во	Габаритные размеры(мм)
<b>Пакет № 1</b>			
1-22	Крышка	1	1200 x 595
2-22	Стенка вертикальная	1	591 x 317
3-22	Стекло-вставка	1	898 x 315
4-22	Стенка горизонтальная правая	1	900 x 291
4.1-22	Стенка горизонтальная левая	1	900 x 291
5-22	Опора	1	892 x 558
	Фурнитура		



# Комплект фурнитуры:

<b>C11</b> 4x 1:1 Шкант 8x35 мм	<b>C12</b> 2x 1:1 Шкант 8x50 мм	<b>C01</b> 4x 1:1 Стяжка эксцентриковая	<b>C02</b> 4x 1:2 Дюбель	<b>B13</b> 4x 1:1 Винт М4x16мм
<b>C10</b> 4x 1:1 Шкант 8x18 мм	<b>B43</b> 4x 1:1 Втулка пластик.	<b>Ш30</b> 6x 1:1 Шуруп 4x30	<b>Ш26</b> 4x 1:1 Шуруп 4x16	<b>Ш53</b> 4x 1:1 Шайба D 09
<b>Ш08</b> 8x 1:1 Винт 4.2x16мм	<b>O08</b> 4x 1:1 Подпятник ИП-475	<b>У02</b> 4x 1:3 Уголок ИП-457	<b>Г20</b> 4x 1:1 Гайка М4	<b>304</b> 2x 1:1 Заглушка Ø18мм
<b>К31</b> 1x 1:2 4 mm Ключ SW4				



1

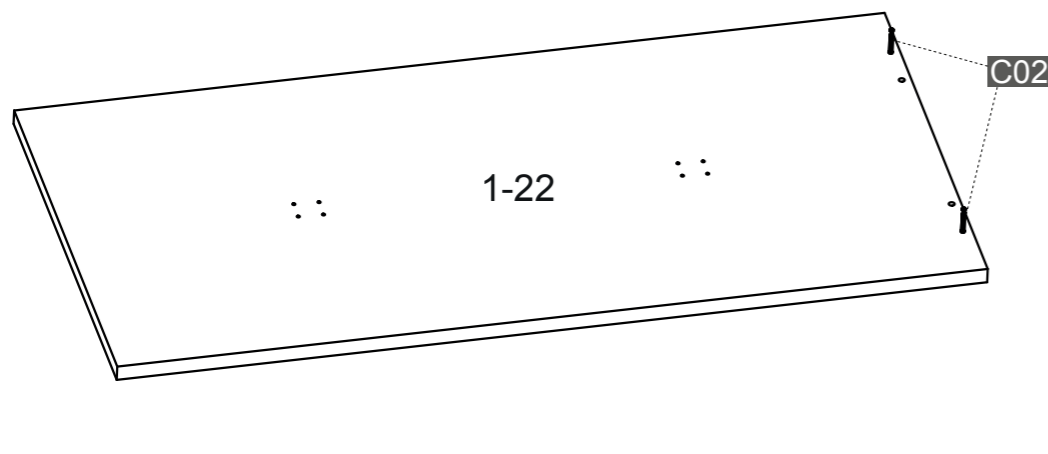

6

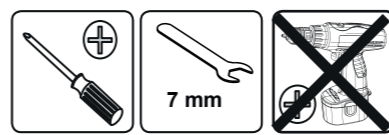

<b>Ш53</b> 4x Шайба D 09	<b>У02</b> 4x Уголок ИП-457	<b>Г20</b> 4x Гайка М4
<b>В43</b> 4x Втулка пластик.	<b>В13</b> 4x Винт М4x16мм	

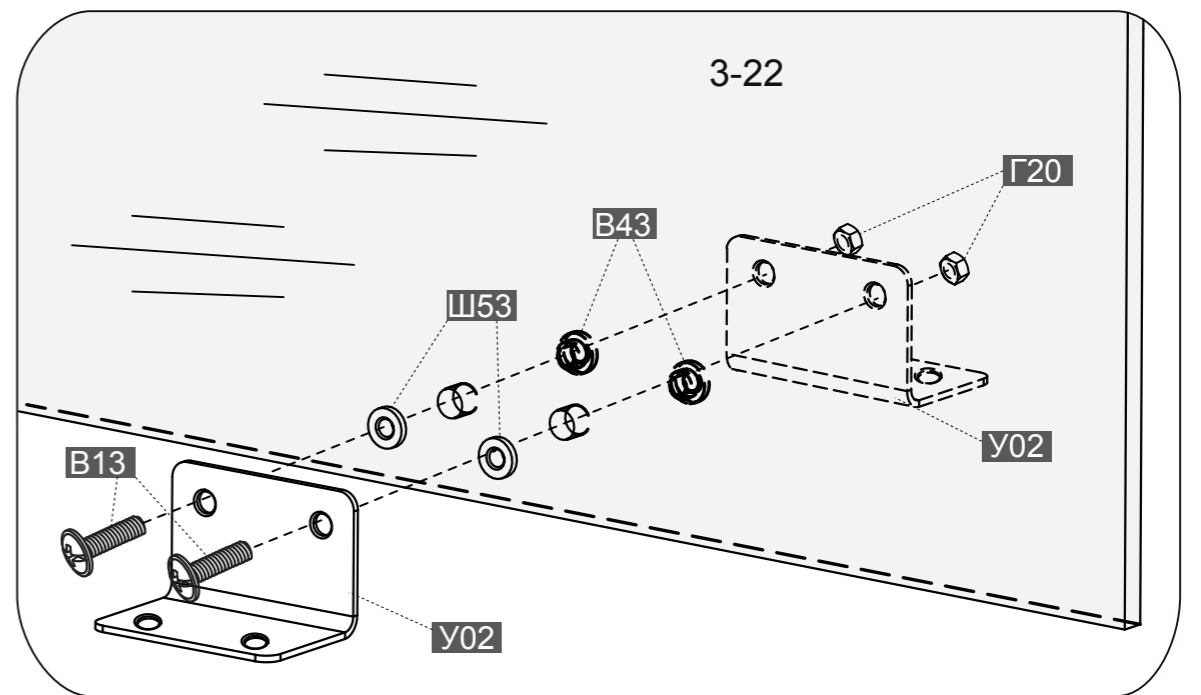
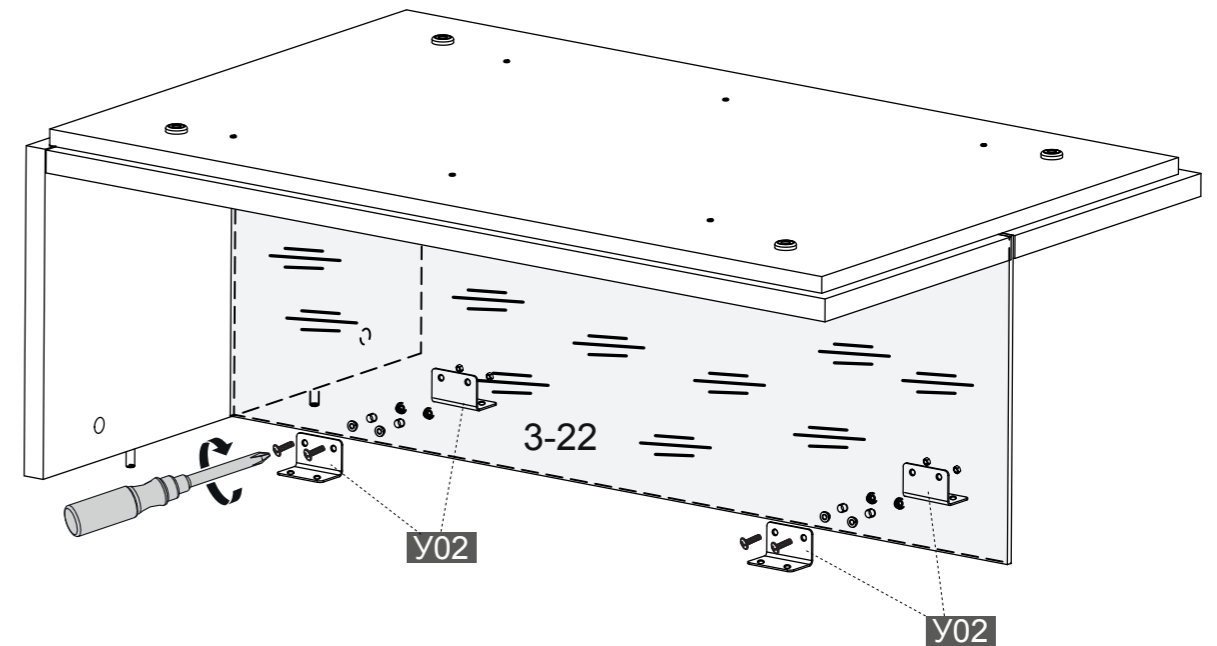

5

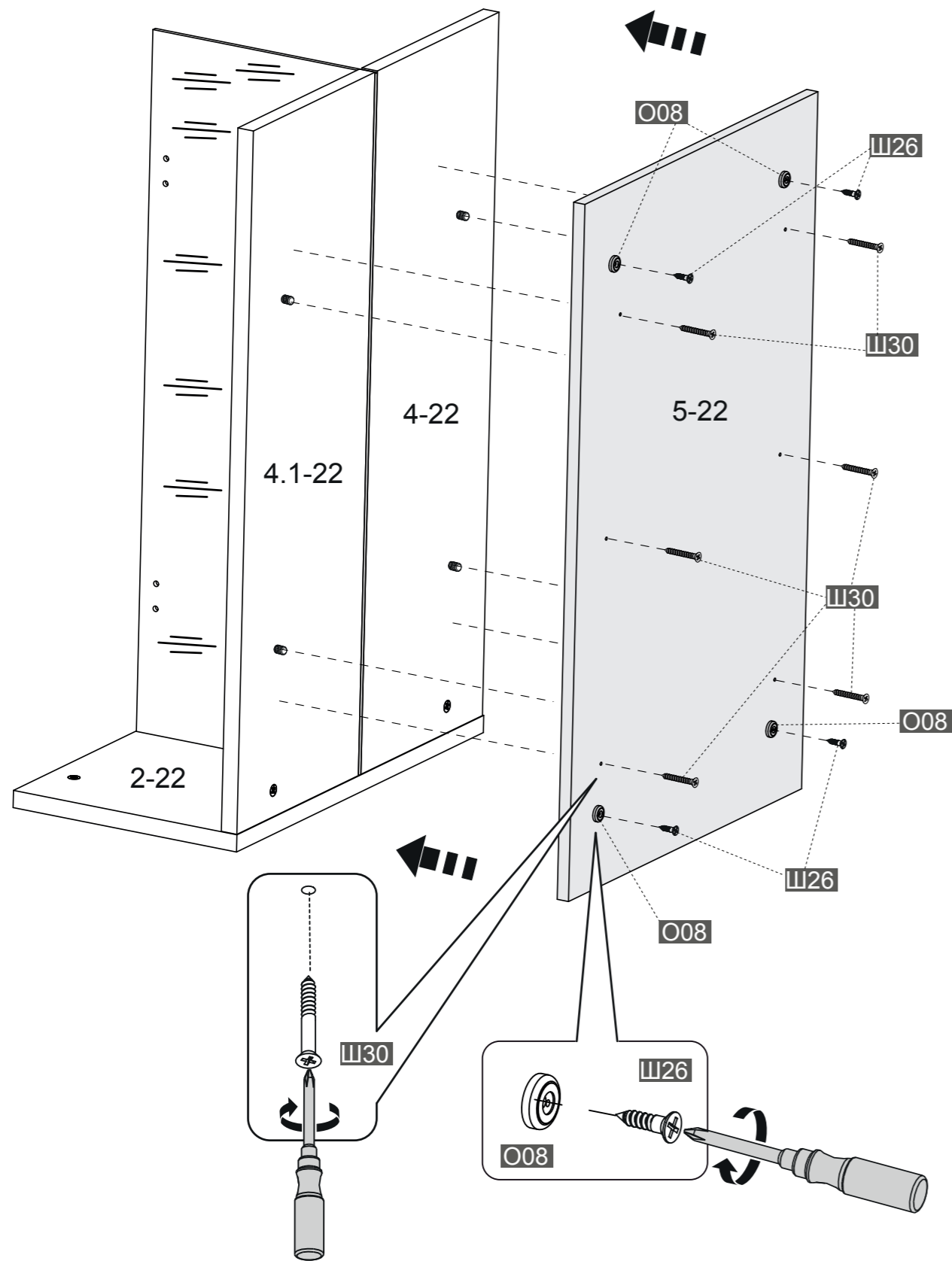
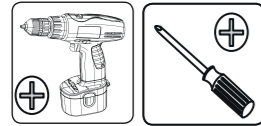

2

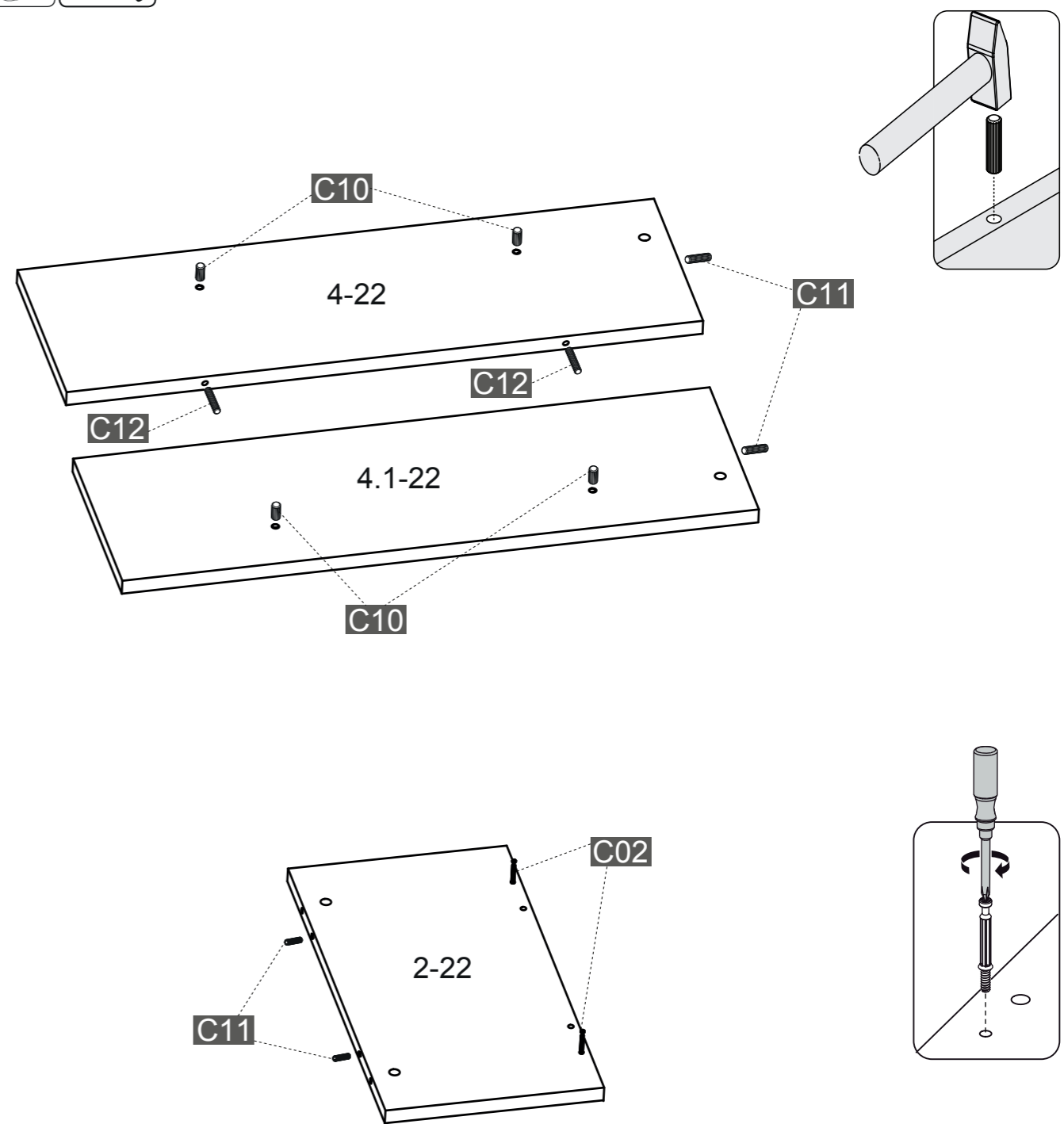
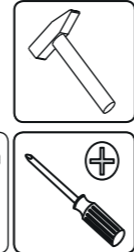

3

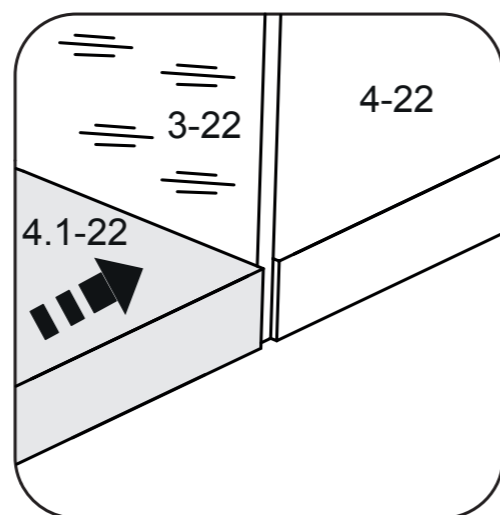
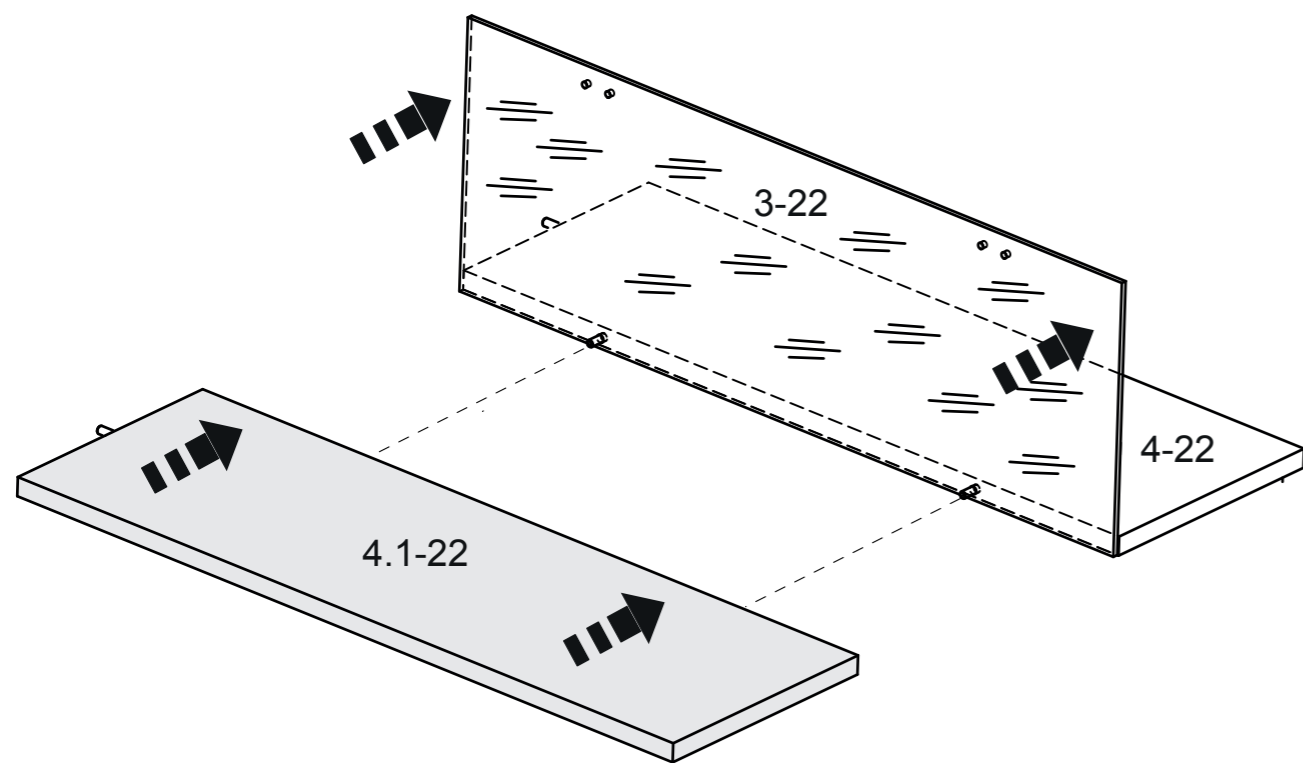

6

4

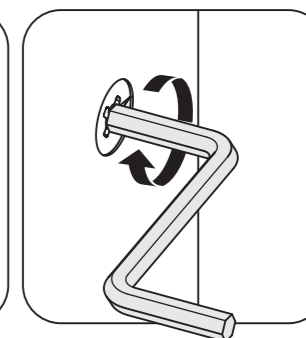
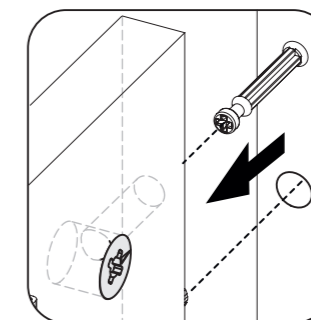
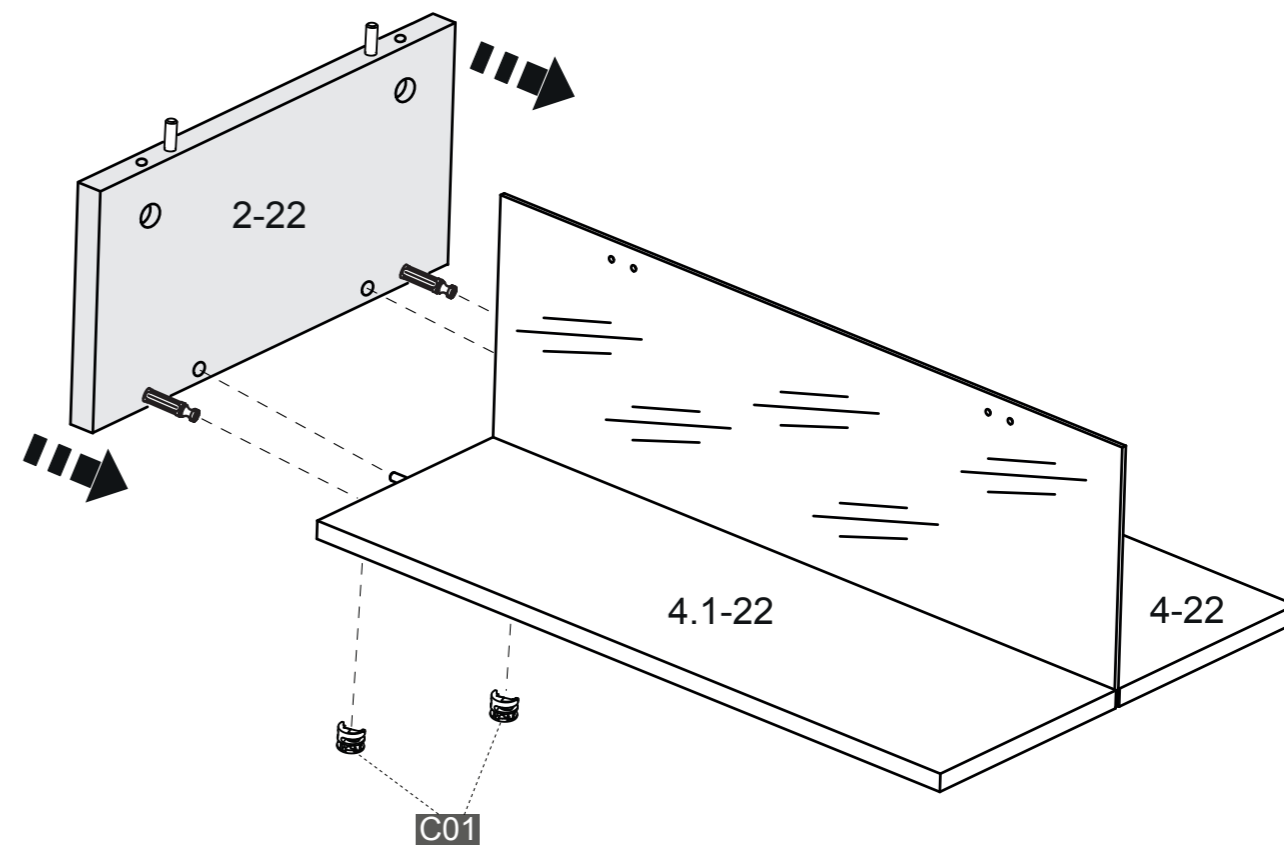
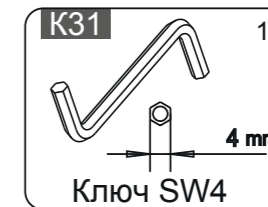
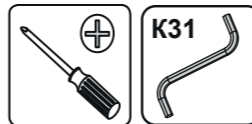

7