

ИНСТРУКЦИЯ ПО СБОРКЕ МЕБЕЛИ

Кровать Болено с подъемным механизмом



Версия 1 от 28.07.18







Перед сборкой:



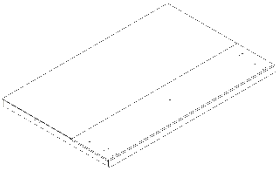
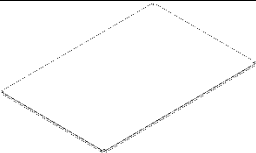



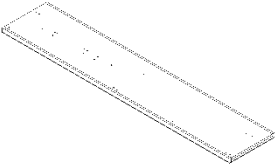
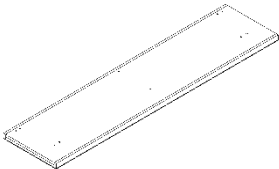
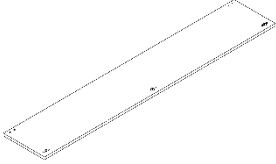

1. **Проверьте вид и целостность деталей в упаковке!** Претензии по их повреждению принимаются только у изделий БЕЗ следов сборки.
2. **Сохраните упаковку и инструкцию до окончания сборки!** При выявлении в процессе сборки брака и некомплектности изделия необходимо сохранять упаковку до момента выезда к Вам представителя торговой компании.
3. **Проверьте количество деталей и фурнитуры по перечню.** Предприятие-изготовитель оставляет за собой право вносить конструктивные изменения в изделие, заменять фурнитуру и метизы на аналогичные, не ухудшающие внешний вид и не влияющие на функциональные свойства изделия. При недокомплектовке или поломке, обведите номер отсутствующей детали и сообщите в магазин для ее замены.
4. **Соблюдайте порядок сборки, данный в этой инструкции!** При несоблюдении инструкций по сборке и эксплуатации с компании-производителя снимаются гарантийные обязательства.
5. **Для установки кровати выбирайте ровный участок по ла!** При искривлениях пола возможны отклонения в работе механизма трансформации кровати, перекосы формы изделия.
6. **Проводите сборку кровати вдвоем. Перемещайте все детали бережно, без рывков, укладывайте устойчиво, избегайте их падений и ударов!**
7. **Передвигайте мебель и ее детали, только слегка поднимая.** Это позволит исключить деформации и поломки.
8. **Обязательно смажьте механизм подъема во время сборки, согласно инструкции!** Это позволит избежать появления преждевременного скрипа. Повторяйте смазывание, подтягивайте ослабленные болты и гайки **не реже одного раза в полгода.**

Для сборки вам понадобится:

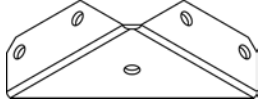
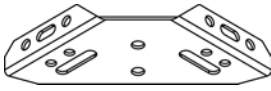
	Крестовая отвертка
	Рожковый ключ №13
	Машинное масло / смазка типа WD-40 / силиконовая спрей

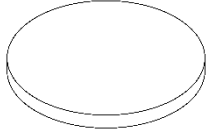
Комплектовочная ведомость кровати

Упаковка	Деталь	Номер детали	Наименование	Количество
Упаковка 1/3 (изголовье, дно)		K01	Изголовье	1
		K05	Дно бельевого ящика	1
		K06	Ручка-хлястик подъемного механизма	2
			Инструкция по эксплуатации	1
			Образец ткани	1
Упаковка 2/3		K02	Боковая царга	2
		K03	Фронтальная царга	1
		K04	Распорка	1
			Инструкция по сборке	1

Упаковка 2/3 Пакет клиента		КФ1	Винт 6 x 20 (Zn) потай DIN965	56
		КФ2	Винт 6 x 40 (Zn) потай DIN965	8
		КФ3	Скоба внутренняя металлическая (Уголок)	10
		КФ4	Стяжка угловая кровати	2
		КФ5	Уголок	5
		КФ6	Накладки фетровые Standers 25 мм., круглые войлок, 8 шт.	5
		КФ7	Пакет клиенту 500 x 500 70 мкр	1
		КФ8	Шнур контрольный, 2 м.	2
		КФ9	Ножка	2

1)

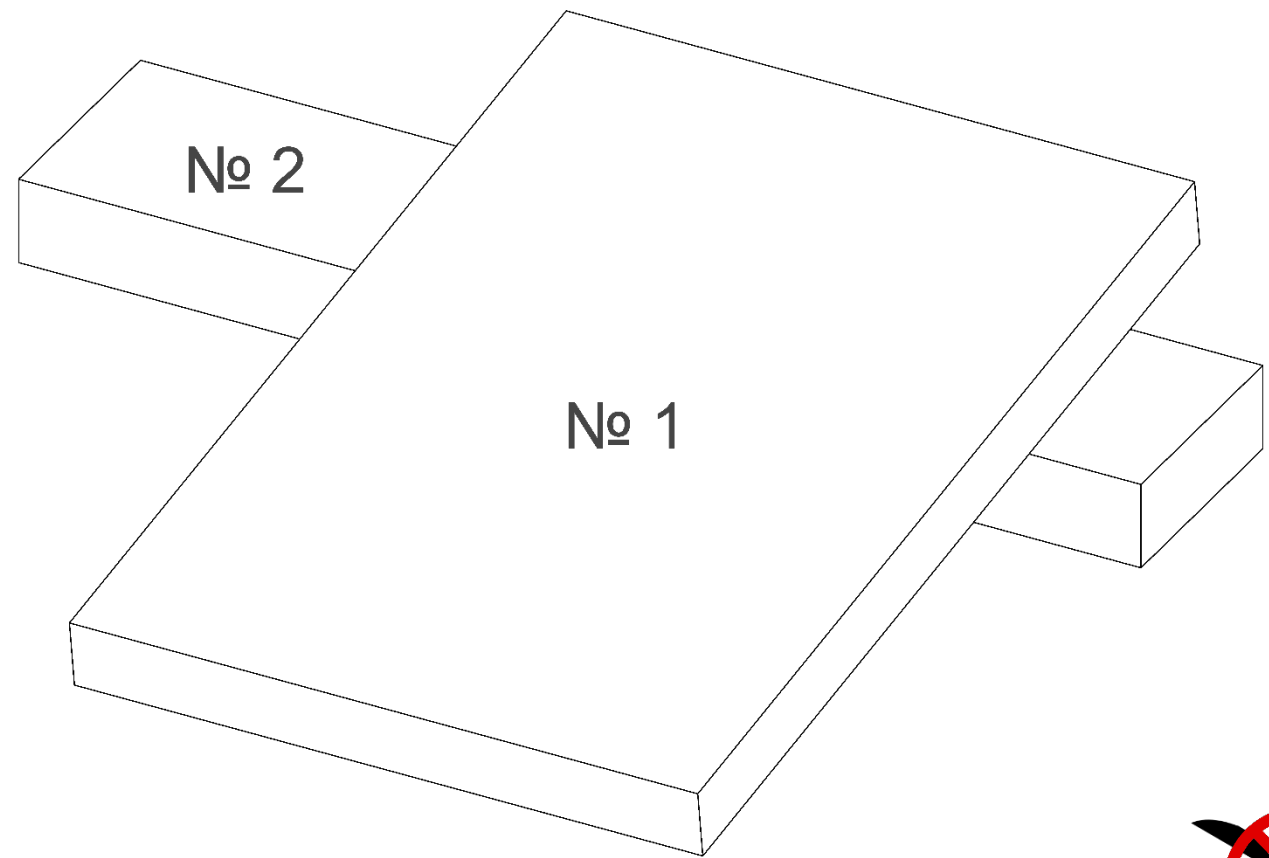

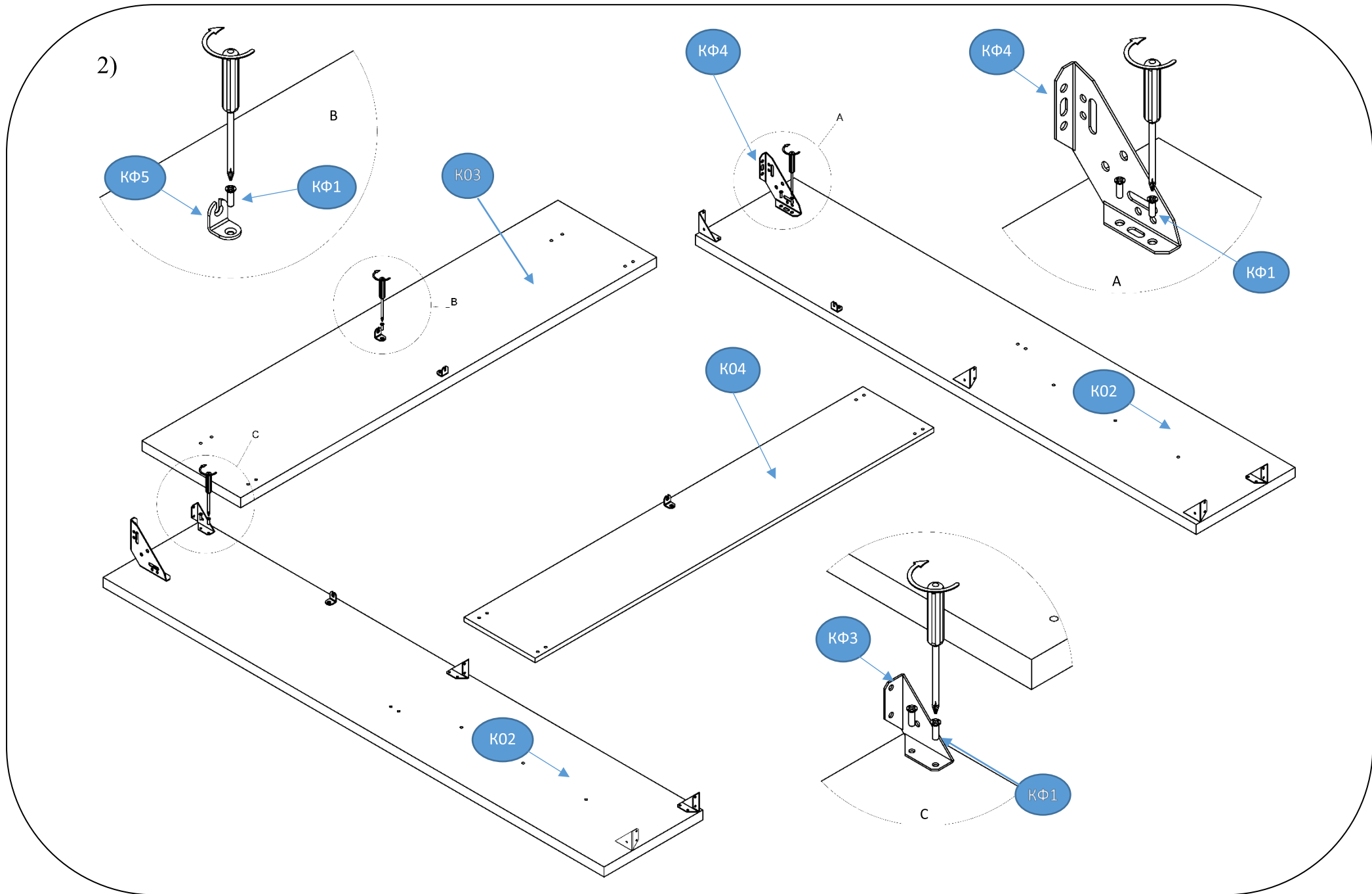

)

3

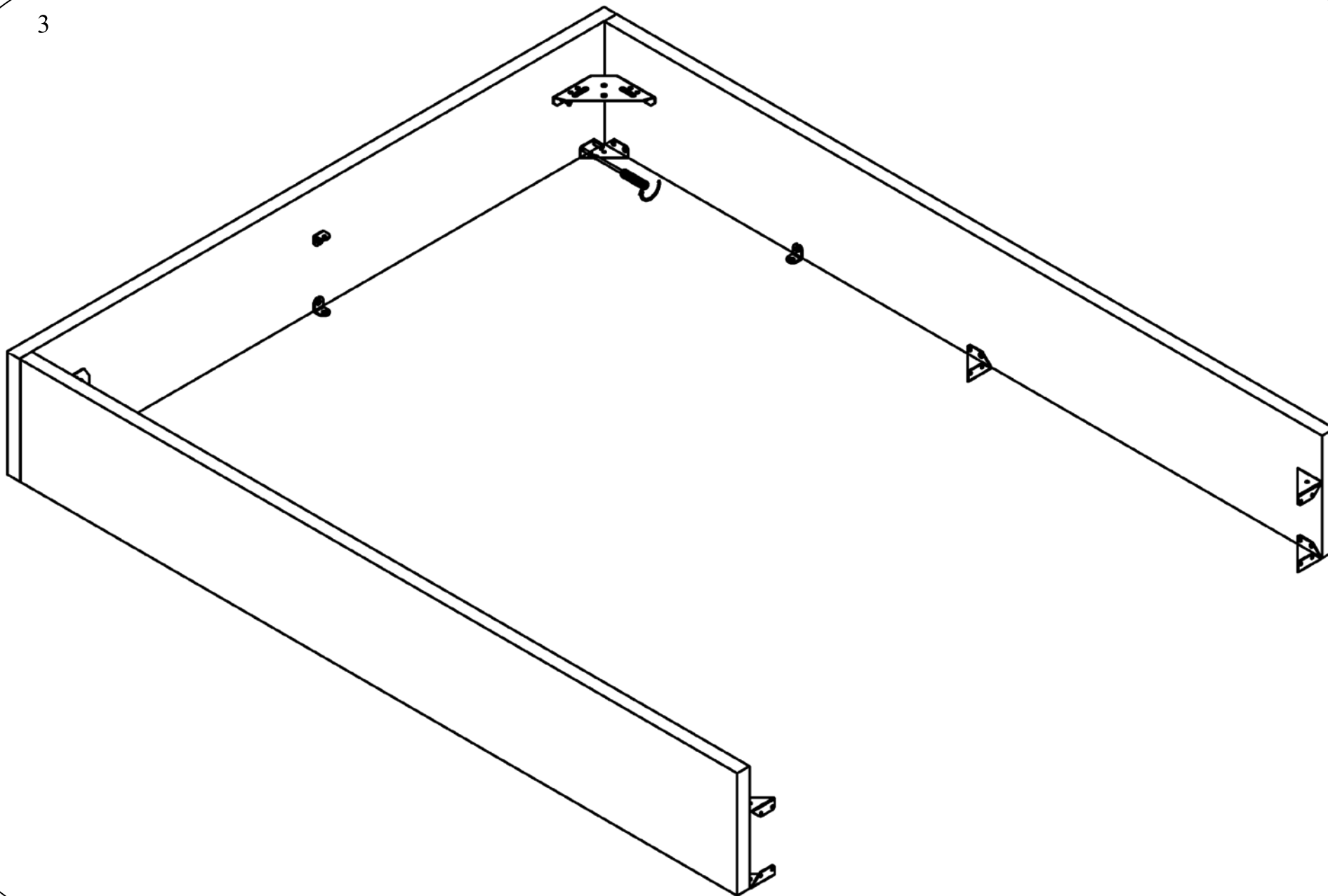

)

4

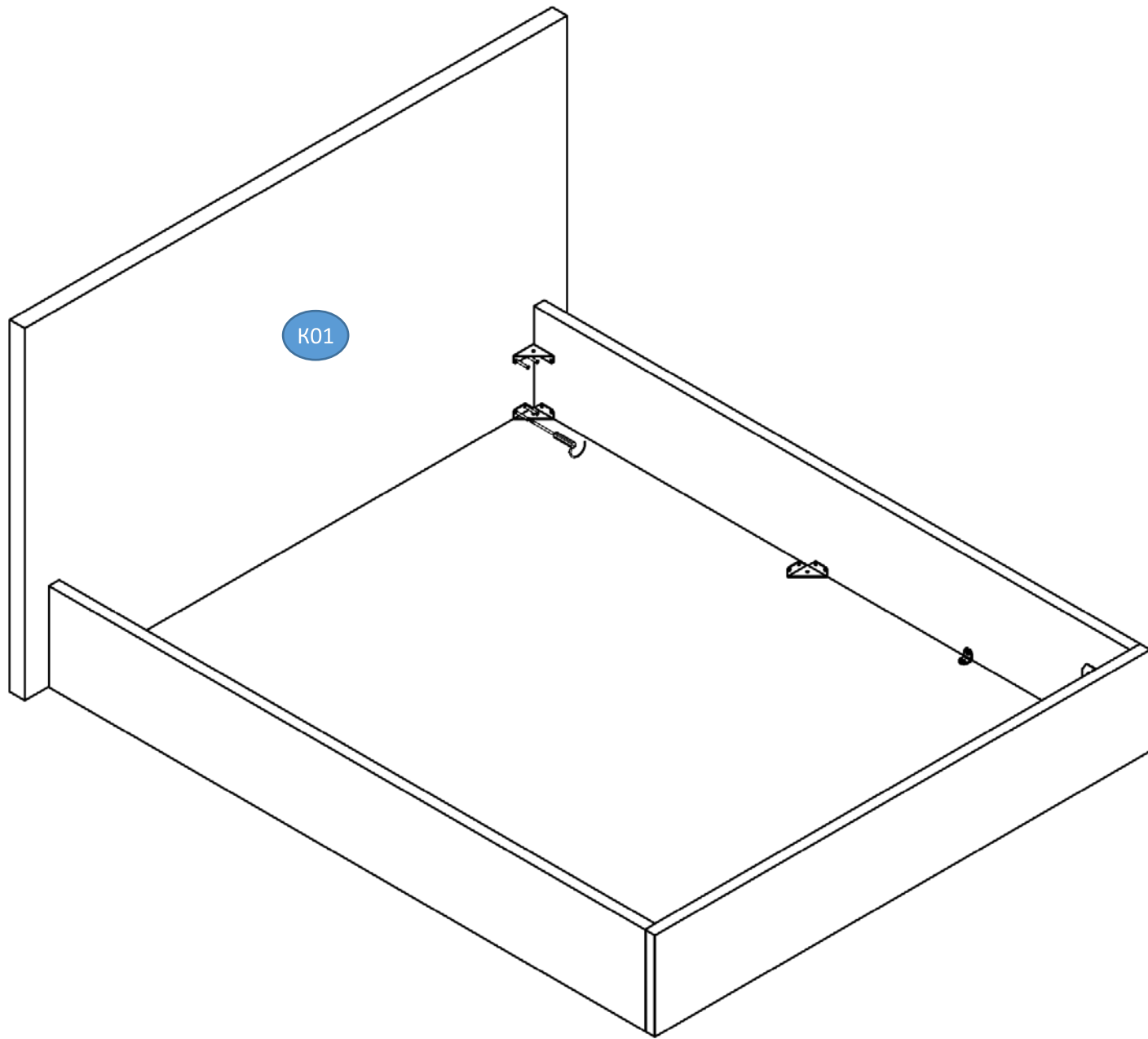

5)

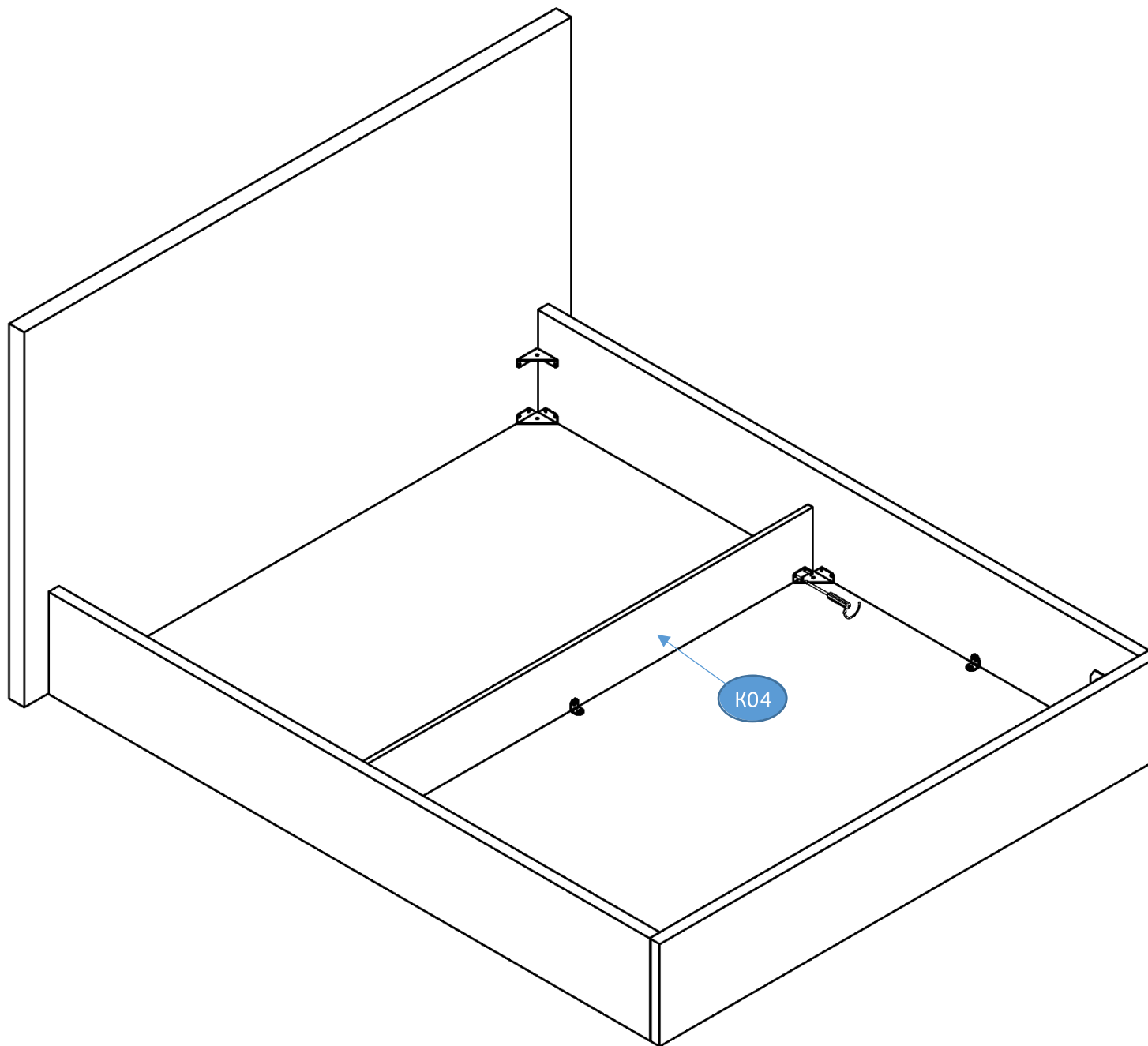

6)

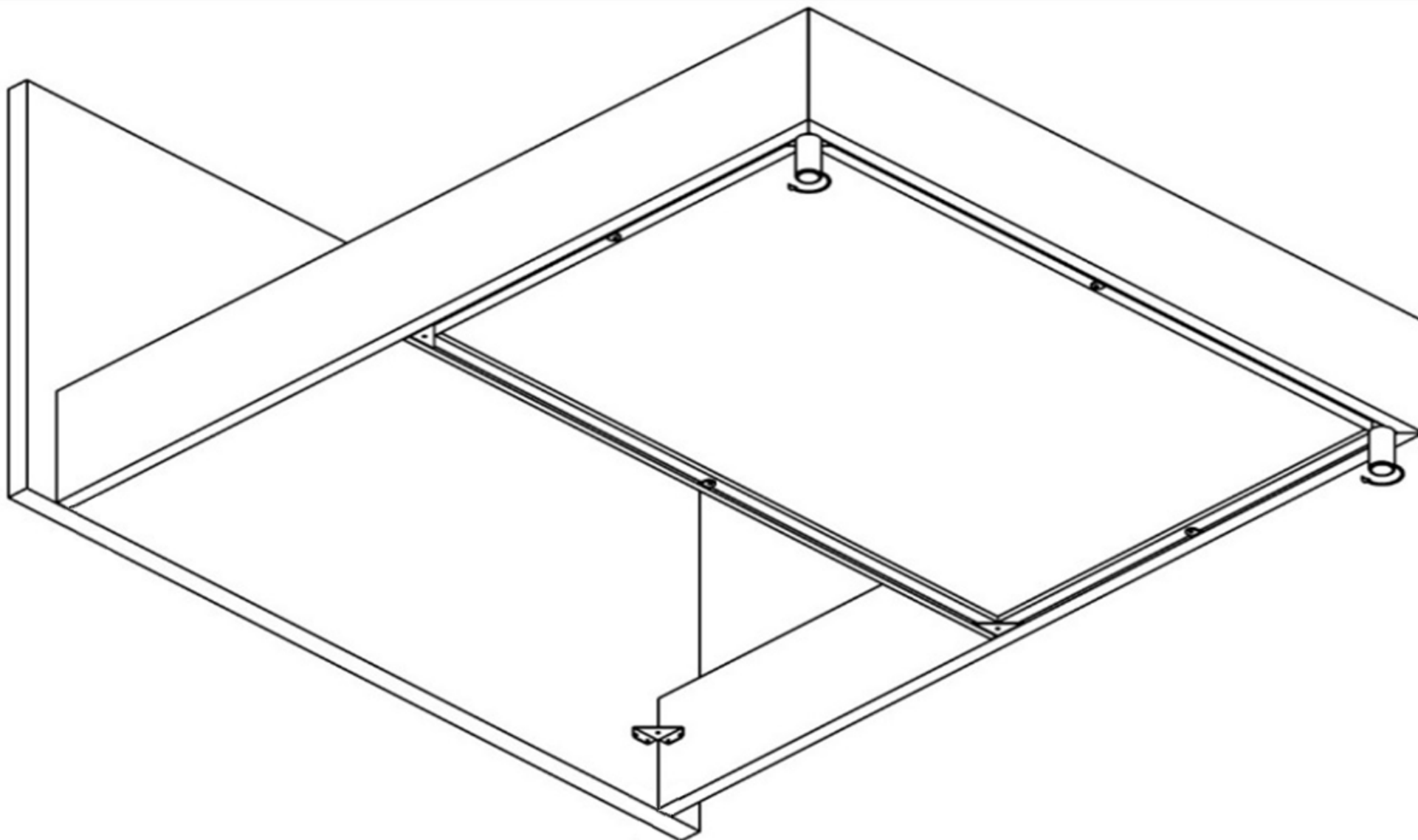

7)

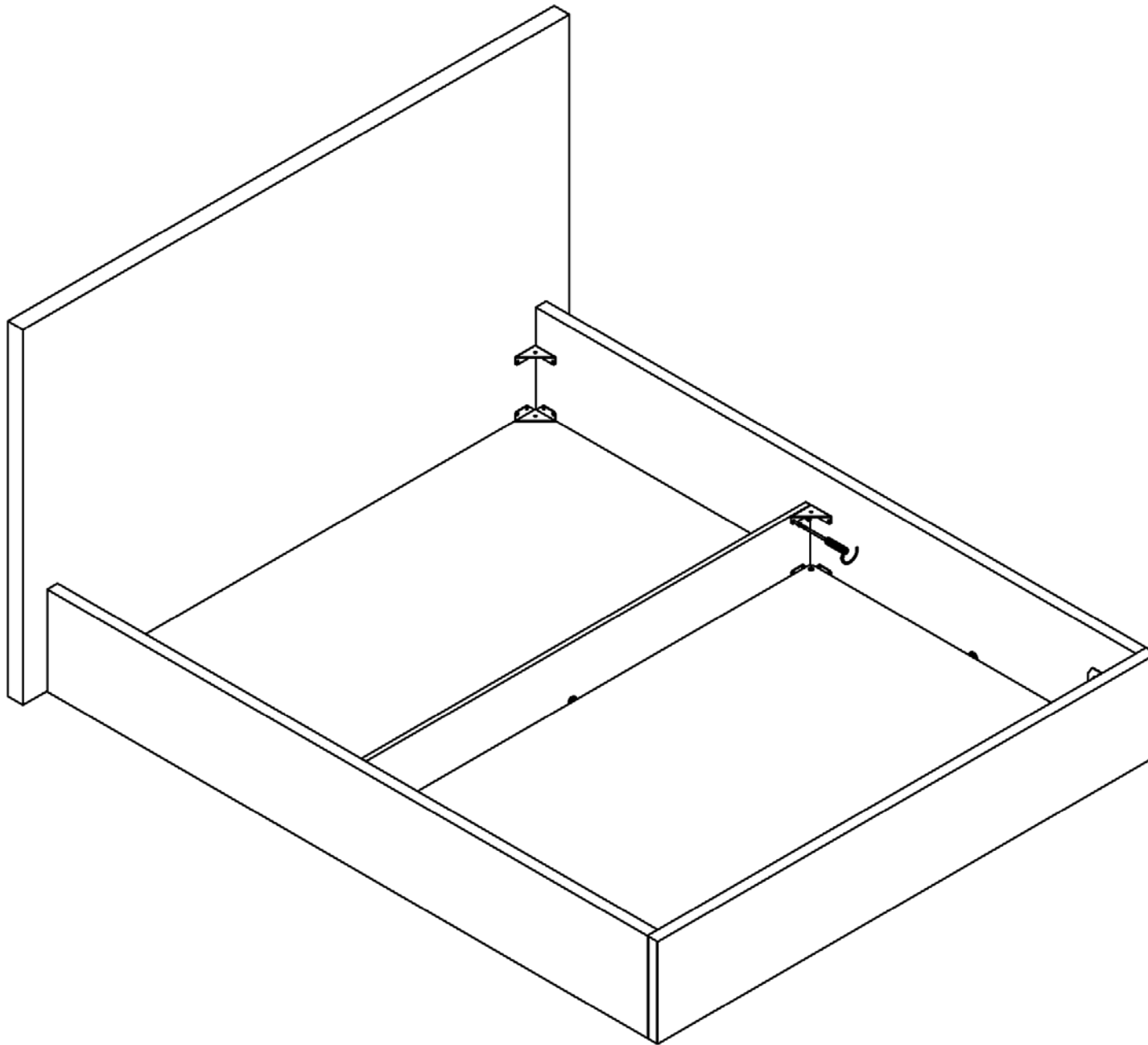

8)

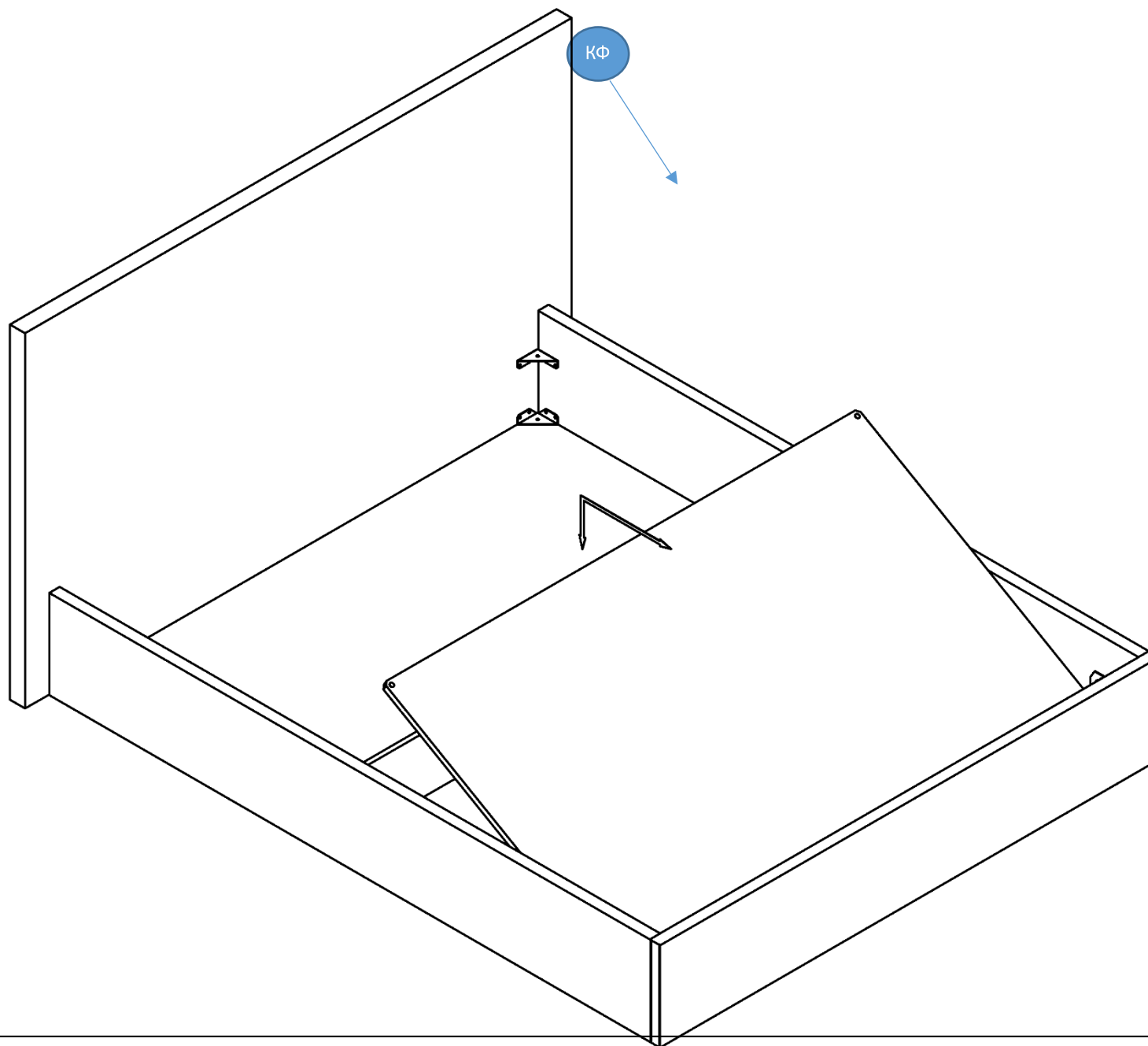

Сборка кроватиного основания

При сборке основания соблюдайте меры предосторожности.

Перед сборкой основания все его металлические части необходимо протереть.

При сборке все винты необходимо затягивать до упора.

В процессе эксплуатации основания следует периодически подтягивать винты.

Допускается отклонение от плоскости (неполное прилегание на все опорные точки), которое устраняется укладкой матраца.

Максимальная нагрузка на одно спальное место - 150 кг.

Не подвергайте основание резким механическим нагрузкам.

Если планируете использовать основание на опорах, то используйте комплект мебельных опор КМО 07 (с 7-ю опорами).

Не эксплуатируйте основание с дефектными деталями и не в полной комплектации.

Не перемещайте матрац по основанию без его подъема.

Перемещайте основание на опорах полностью подняв от пола за раму.

Претензии по комплектации и качеству изделия принимаются при наличии этикетки с указанием номера упаковщика и даты упаковки.

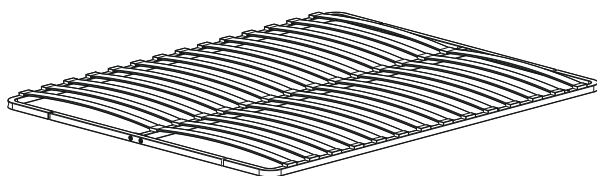

① x1	Левая часть рамы
② x1	Правая часть рамы
③ x1	Центральная часть рамы
④ x2	Часть рамы изголовья, изножья
⑤ x28	Латофлекс
⑥ x14	Латодержатель центральный
⑦ x28	Латодержатель боковой
⑧ x8	Винт меб. 8x16 с в/ш
⑨ x4	Заглушка боковая
⑩ x12	Гайка М8
⑪ x4	Шайба 8
⑫ x4	Винт меб. 8x45 с в/ш
⑬ x2	Матрасодержатель
⑭ x1	Ключ ш/г S5

1

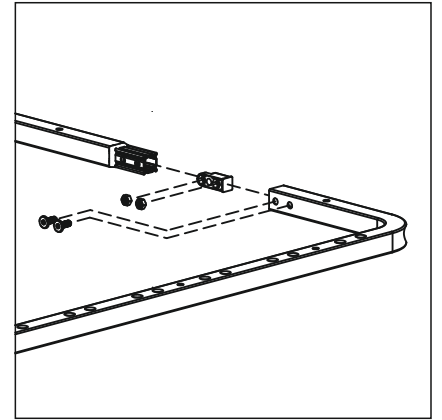
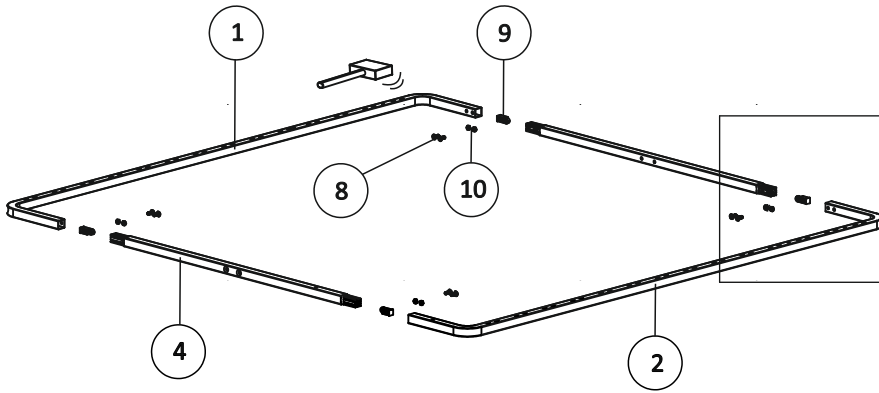

2

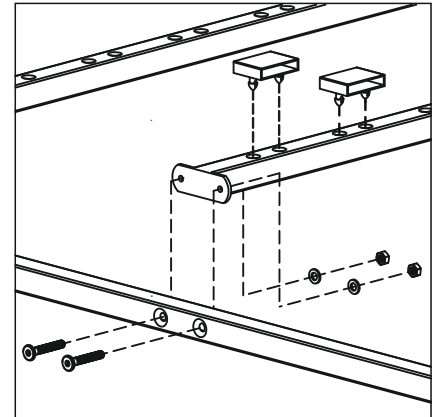
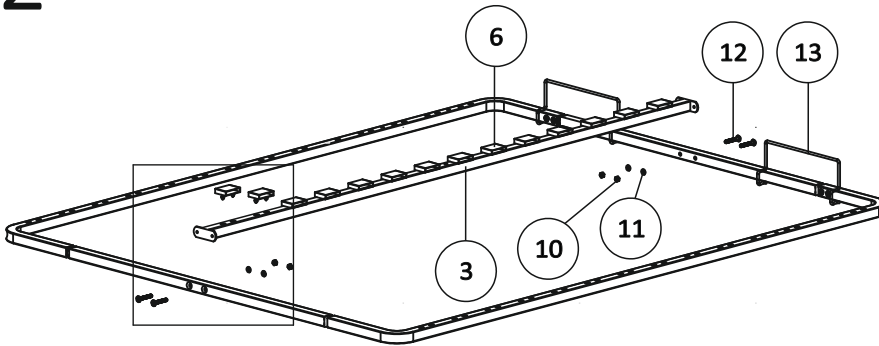

3

