

Правила эксплуатации и ухода за мебелью.

1. Мебель может быть использована только по своему назначению в соответствии с её функциональными характеристиками.
2. Мебель должна храниться и эксплуатироваться в закрытых отапливаемых помещениях при температуре не ниже +2°C и относительной влажности воздуха от 45 до 70%.
3. При ослаблении крепления соединений необходимо периодически подтягивать винты, шурупы, стяжки и т.п.
4. Поверхности изделий следует предохранять от различных растворителей, кислот, щелочей и механических повреждений.
5. Поверхности изделий можно освежить, применяя специальные составы, которые имеются в хозяйственных магазинах. Не допускается применение соды, порошков и других материалов, не предназначенных для ухода за мебелью.
6. Помните, что сохранность и долговечность изделия зависит не только от её конструкции и качества материалов, но и от правильной эксплуатации и ухода за ней.

ГАРАНТИЙНЫЙ ТАЛОН

Набор модульной мебели "Ривьера" изготовлен на ООО "Волгодонский комбинат древесных плит" по ТУ 5617-155-00257561-16 в соответствии с требованиями технического регламента Таможенного союза ТР ТС 025/2012. О безопасности мебельной продукции, ГОСТ 16371-2014.

УСЛОВИЯ ГАРАНТИИ

1. Предприятие-изготовитель гарантирует соответствие изделия требованиям ГОСТ 16371-2014 при соблюдении условий транспортирования, сборки и эксплуатации. Гарантийный срок эксплуатации - 24 месяца. Срок исчисляется со дня передачи мебели потребителю. Если день передачи установить невозможно, гарантийный срок исчисляется со дня изготовления мебели. Дефекты производственного характера, обнаруженные в течение гарантийного срока, устраняются за счёт предприятия - изготовителя.

2. Изделие снимается с гарантийного обслуживания в следующих случаях:
- если имеет следы постороннего вмешательства или была попытка ремонта;
- если обнаружены несанкционированные изменения конструкции изделия;
- если изделие эксплуатировалось не в соответствии со своим целевым назначением или в условиях, для которых оно не предназначено.

3. Гарантия не распространяется на изделие, имеющее следующие повреждения:
- механические;
- вызванные стихией, пожаром, бытовыми факторами;
- вызванные попаданием на поверхность изделий едких веществ и жидкостей.

ДАТА ВЫПУСКА

" ____ " ____ 201 г

ПРОВЕРЕНО СКК

ДАТА ПРОДАЖИ

" ____ " ____ 201 г.

ШТАМП МАГАЗИНА

Версия 2018 г. (1)



ООО "Волгодонский комбинат древесных плит" 

Набор модульной мебели

"Ривьера"

ТД- 241.07.32 (ПМ-241.21.02.000)

ТД- 241.07.33 (ПМ-241.21.03.000)

Карниз

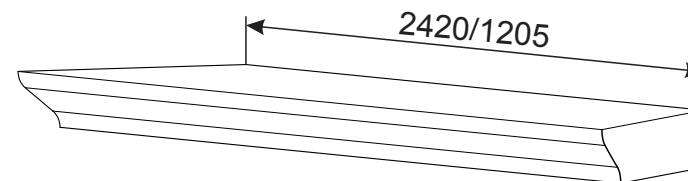

ПАСПОРТ И СХЕМА СБОРКИ

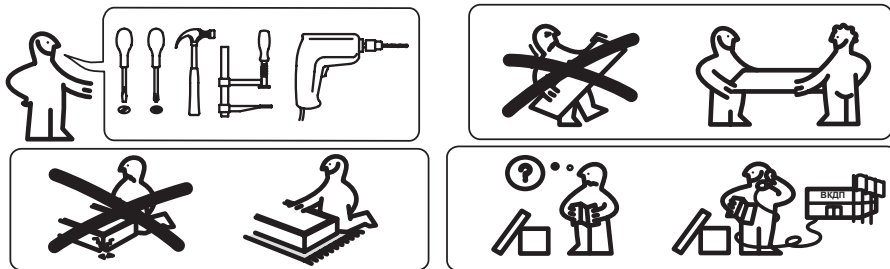

Сборку рекомендуется производить с помощью специалиста, так как неправильная сборка может привести к опрокидыванию мебели, что может повлечь за собой ущерб или телесные повреждения. **Упаковку с этикеткой сохранять до конца сборки!**

Предприятие оставляет за собой право вносить некоторые конструктивные изменения, не ухудшающие внешний вид и не влияющие на функциональные свойства изделия.

Наименование детали или сборочной единицы	кол-во	Обозначение	Габаритные размеры(мм)
Пакет № 1			
Карниз	1	1-2-21	2420

КОМПЛЕКТ ФУРНИТУРЫ

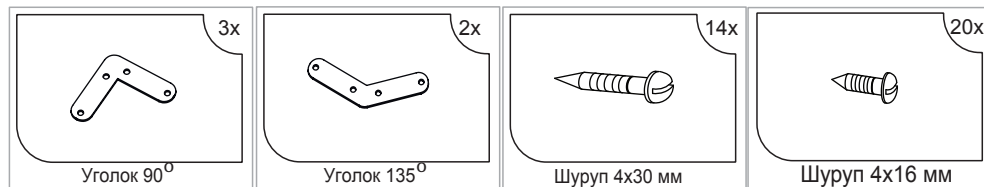

Наименование детали или сборочной единицы	кол-во	Обозначение	Габаритные размеры(мм)
Пакет № 1			
Карниз	1	1-3-21	1205

КОМПЛЕКТ ФУРНИТУРЫ

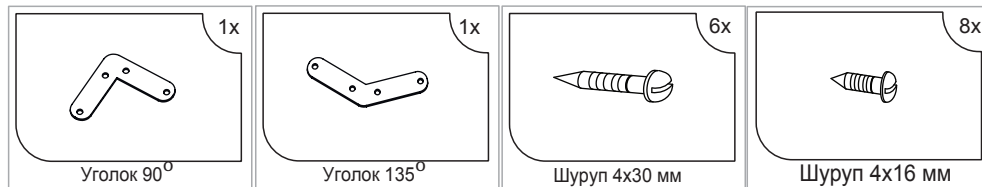

Примечание:- материал карниза - плита древесноволокнистая средней плотности ПСП по ТУ 5536-026-00273643-98.

Внимание: - все размеры указаны в миллиметрах
- Глубина определяется глубиной вертикальной стенки

11 Шкаф угловой

Шкаф справа

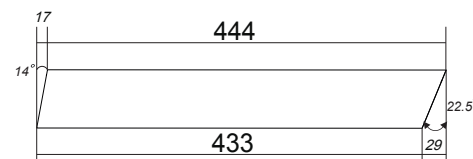

Шкаф слева

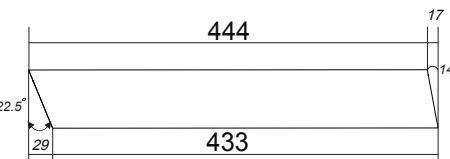

4 Шкаф угловой

Шкаф слева

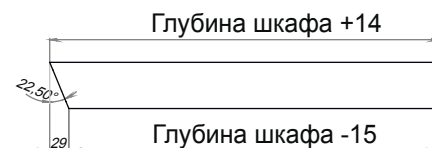

Шкаф справа

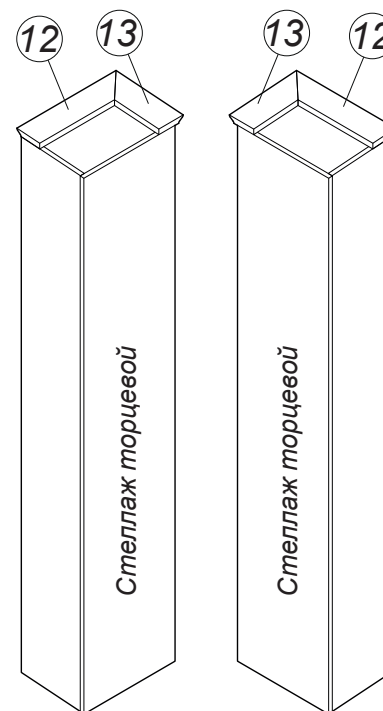
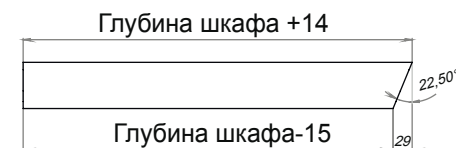

12 Стеллаж торцевой

Шкаф справа

Шкаф слева

(Глубина с учетом планки вертикальной)

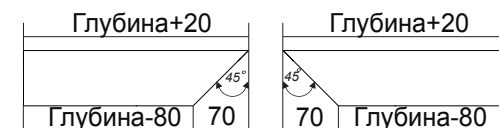

13

Шкаф справа

Шкаф слева

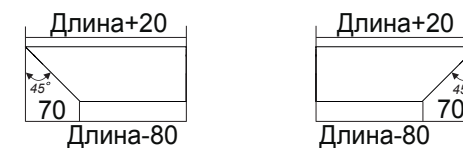

- 1 Перед установкой крепежа карниза необходимо засверлить в соответствующих местах во избежание раскалывания.
- 2 Соединения карниза необходимо проклеить любым быстроотверждающимся клеем.

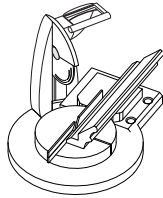
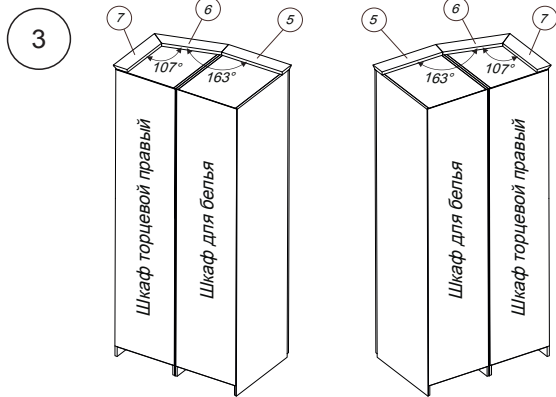

Для качественной распиловки карниза рекомендуем использовать углорез

Схема распила карниза. Вид сверху

Внимание! глубина шкафа берётся без учёта толщины двери.

5 Шкаф для белья и одежды

Шкаф слева

Длина шкафа +6

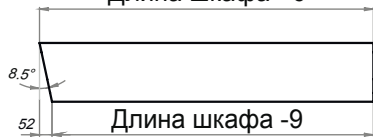

Длина шкафа -9

Шкаф справа

Длина шкафа +6

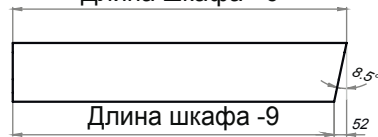

Длина шкафа -9

6 Шкаф торцевой

Шкаф слева

468

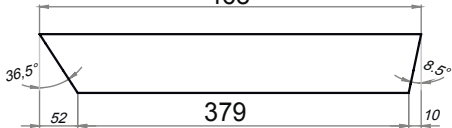

379

Шкаф справа

468

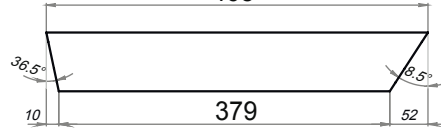

379

7 Шкаф торцевой

Шкаф справа

Глубина шкафа +34

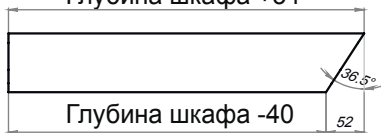

Глубина шкафа -40

Шкаф слева

Глубина шкафа +34

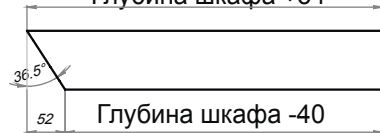

Глубина шкафа -40

3

- Перед установкой крепежа карниза необходимо засверлить в соответствующих местах во избежание раскалывания.
Соединения карниза необходимо проклеить любым быстроотверждающимся клеем.



Схема распила карниза. Вид сверху

Внимание! глубина шкафа берётся без учёта толщины двери.

8 Шкаф (группа шкафов)

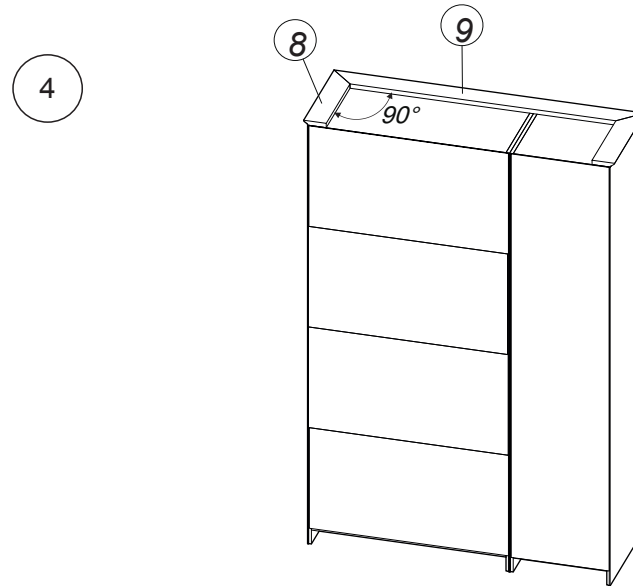
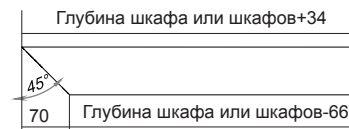

правый

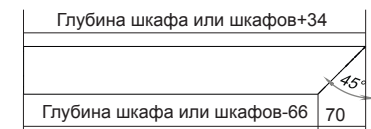

левый

9

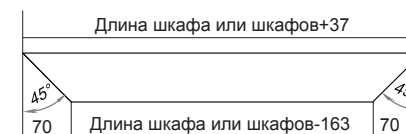

4

Перед установкой крепежа карниза необходимо засверлить в соответствующих местах во избежание раскалывания.
Соединения карниза необходимо проклеить любым быстросохнущим клеем.



Схема распила карниза. Вид сверху

Внимание! глубина шкафа берётся без учёта толщины двери.

7 Шкаф торцевой

Шкаф справа

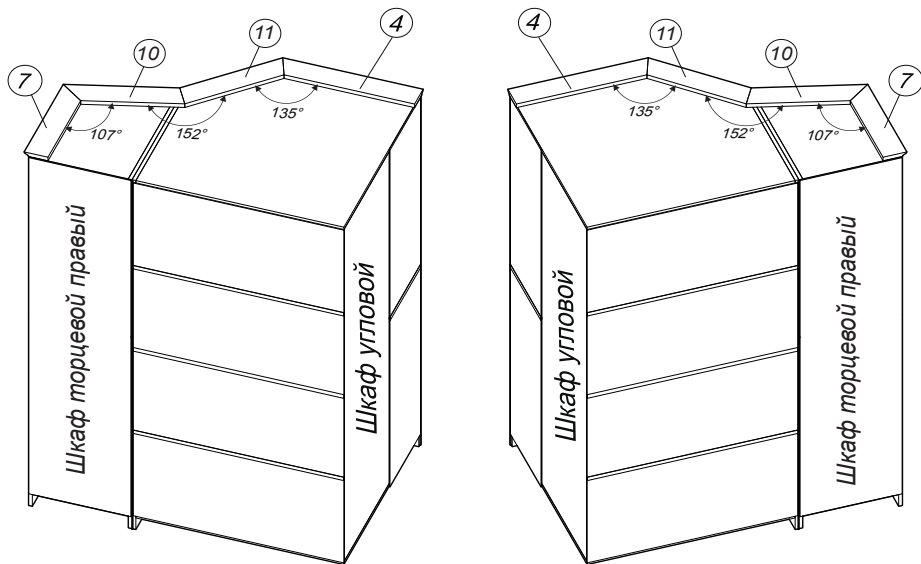
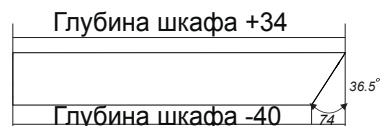

Шкаф слева

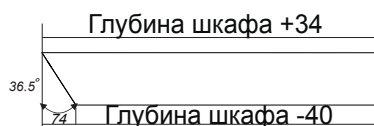

10 Шкаф торцевой

Шкаф справа

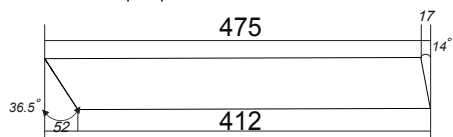

Шкаф слева



Схема распила карниза. Вид сверху

Внимание! глубина шкафа берётся без учёта толщины двери.

1 Шкаф слева
Глубина шкафа +34

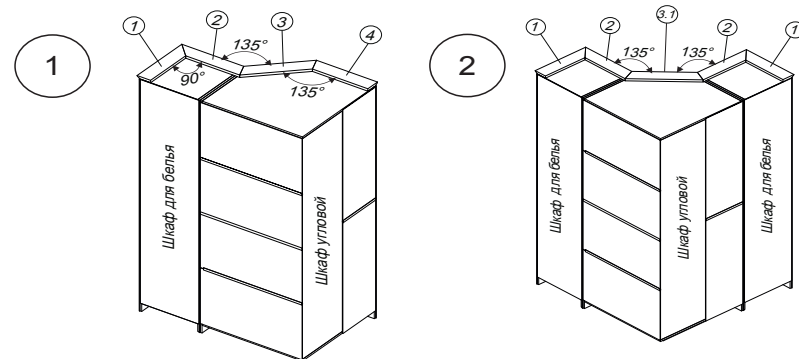
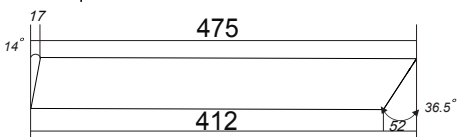
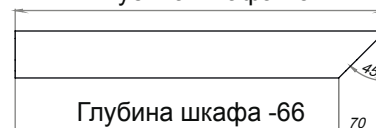

Шкаф справа
Глубина шкафа +34

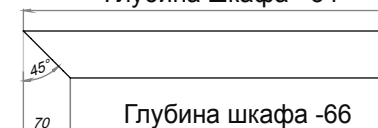

2 Шкаф для белья и одежды

Шкаф слева
Длина шкафа +20

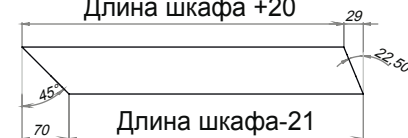

Шкаф справа
Длина шкафа +20

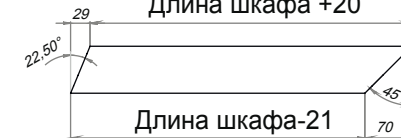

3 Шкаф слева

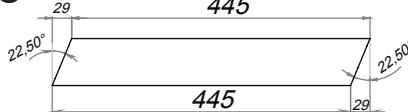

Шкаф справа

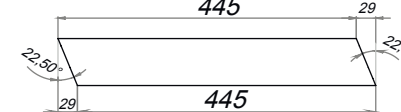

3.1

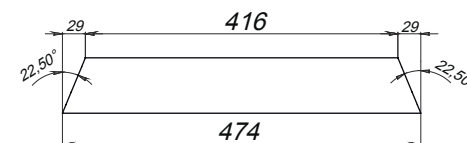

4 Шкаф слева

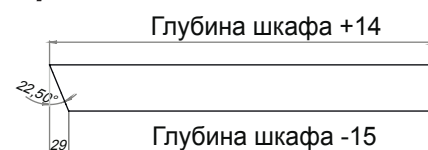

Шкаф справа

