

Правила эксплуатации и ухода за мебелью.

1. Мебель может быть использована только по своему назначению в соответствии с её функциональными характеристиками.
2. Мебель должна храниться и эксплуатироваться в закрытых отапливаемых помещениях при температуре не ниже +2°C и относительной влажности воздуха от 45 до 70%.
3. При ослаблении крепления соединений необходимо периодически подтягивать винты, шурупы, стяжки и т.п.
4. Поверхности изделий следует предохранять от различных растворителей, кислот, щелочей и механических повреждений.
5. Поверхности изделий можно освежить, применяя специальные составы, которые имеются в хозяйственных магазинах. Не допускается применение соды, порошков и других материалов, не предназначенных для ухода за мебелью.
6. Помните, что сохранность и долговечность изделия зависит не только от её конструкции и качества материалов, но и от правильной эксплуатации и ухода за ней.

ЕАС

ГАРАНТИЙНЫЙ ТАЛОН

Набор модульной мебели "Прованс" изготовлен на ООО "Волгодонский комбинат древесных плит" по ТУ 5617-143-00257561-15 в соответствии с требованиями технического регламента Таможенного союза ТР ТС 025/2012. О безопасности мебельной продукции, ГОСТ 16371-14. Мебель. Общие технические условия. Декларация о соответствии ТС N RU Д-РУ.АЯ21.В.02977, действительна по 27.08.2018 г.

УСЛОВИЯ ГАРАНТИИ

1. Предприятие-изготовитель гарантирует соответствие изделия требованиям ГОСТ 16371-2014 при соблюдении условий транспортирования, сборки и эксплуатации. Гарантийный срок эксплуатации - 24 месяца. Срок исчисляется со дня передачи мебели потребителю. Если день передачи установить невозможно, гарантийный срок исчисляется со дня изготовления мебели. Дефекты производственного характера, обнаруженные в течение гарантийного срока, устраняются за счёт предприятия - изготовителя.

2. Изделие снимается с гарантийного обслуживания в следующих случаях:
- если имеет следы постороннего вмешательства или была попытка ремонта;
- если обнаружены несанкционированные изменения конструкции изделия;
- если изделие эксплуатировалось не в соответствии со своим целевым назначением или в условиях, для которых оно не предназначено.

3. Гарантия не распространяется на изделие, имеющее следующие повреждения:
- механические;
- вызванные стихией, пожаром, бытовыми факторами;
- вызванные попаданием на поверхность изделий едких веществ и жидкостей.

Срок службы изделия - 10 лет.

ДАТА ВЫПУСКА

" ____ " ____ 201 г

ПРОВЕРЕНО СКК

ДАТА ПРОДАЖИ

" ____ " ____ 201 г.

ШТАМП МАГАЗИНА

Версия 2016 г. (1)



ООО "Волгодонский комбинат древесных плит"



Набор модульной мебели

«Прованс»

Стеллаж торцевой

ТД-223.07.04 (ПМ-223.26.00.000)

ТД-223.07.24 (ПМ-223.07.00.000)

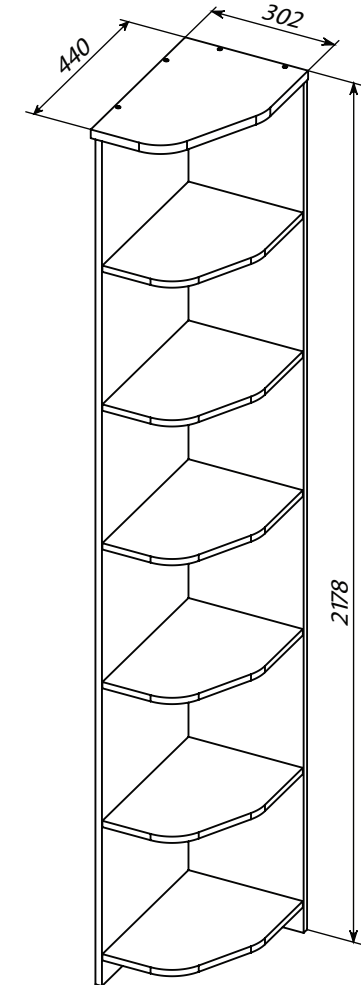
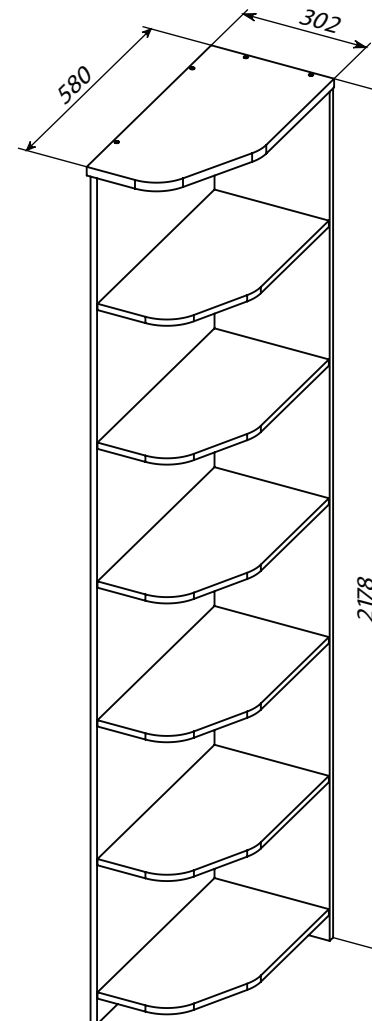

ПАСПОРТ И СХЕМЫ СБОРКИ

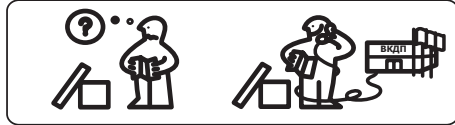
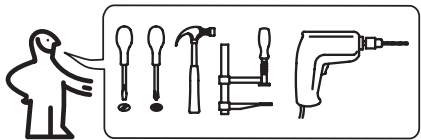

Сборку рекомендуется производить с помощью специалиста, так как неправильная сборка может привести к опрокидыванию мебели, что может повлечь за собой ущерб или телесные повреждения. **Упаковку с этикеткой сохранять до конца сборки!**

Предприятие оставляет за собой право вносить некоторые конструктивные изменения, не ухудшающие внешний вид и не влияющие на функциональные свойства изделия.

Ведомость комплектации фурнитуры		
Наименование		Количество
Ключ		1
Дюбель-стяжка		25
Винт стяжной VHS 32/27		2
Опора - наконечник		4
Шуруп 3x16		8

4. Соединение с другими изделиями мебели

ВНИМАНИЕ!!!

Соединение стеллажа торцевого с другими изделиями мебели необходимо для безопасности использования изделия.

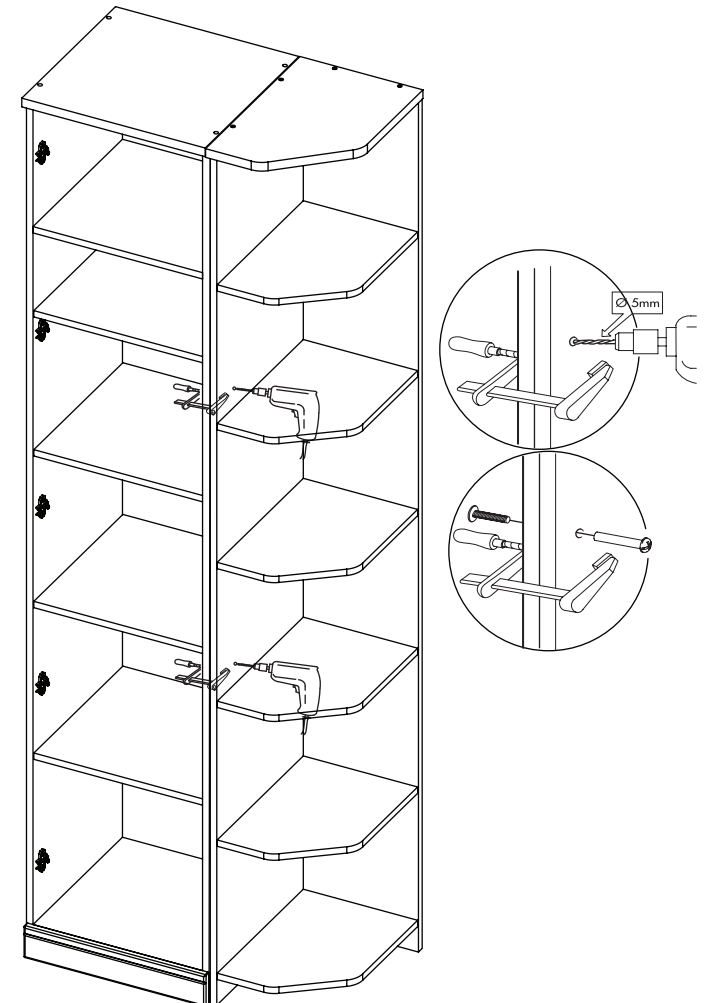

3. Установка опор-наконечников

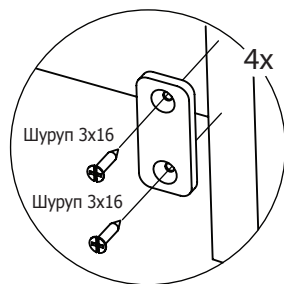
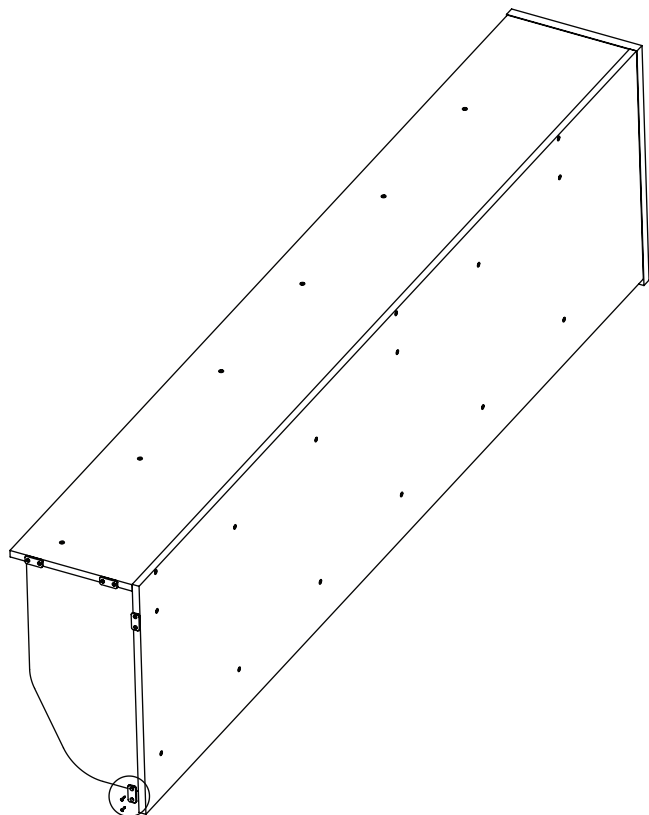

ТД-223.07.24 (ПМ-223.07.00.000)

Наименование детали или сборочной единицы	Кол-во	Обозначение	Габаритные размеры (мм)
<i>Пакет № 1</i>			
Крышка	1	1-7	440x302
Стенка вертикальная правая	1	2-7	2156x420
Стенка вертикальная левая	1	3-7	2156x283
Стенка горизонтальная	6	4-7	401x281
Фурнитура	1		

ТД-223.07.04 (ПМ-223.26.00.000)

Наименование детали или сборочной единицы	Кол-во	Обозначение	Габаритные размеры (мм)
<i>Пакет № 1</i>			
Крышка	1	1-26	580x302
Стенка вертикальная правая	1	2-26	2156x564
Стенка вертикальная левая	1	3-7	2156x283
Стенка горизонтальная	6	3-26	545x281
Фурнитура	1		

Примечание: Конструкционные материалы для изготовления изделий из набора модульной мебели "Прованс":
 - основной конструкционный материал - плита древесностружечная облицованная пленкой на основе термореактивных полимеров (ламинированная) - ЛДСП по ГОСТ 32289-2013;

ВНИМАНИЕ!!!

Перед сборкой изделия, необходимо удалить защитную пленку с деталей

ВНИМАНИЕ!!!

Опрокидывание мебели может привести к серьезным или смертельным телесным повреждениям. Для предотвращения опрокидывания стеллаж торцевой должен быть постоянно прикреплен к другим изделиям мебели.

Рекомендации по безопасности:

- Храните тяжелые предметы на нижних полках.
- Не разрешайте детям забираться на полки стеллажа торцевого и виснуть на них.

1. Сборка стеллажа на правую сторону

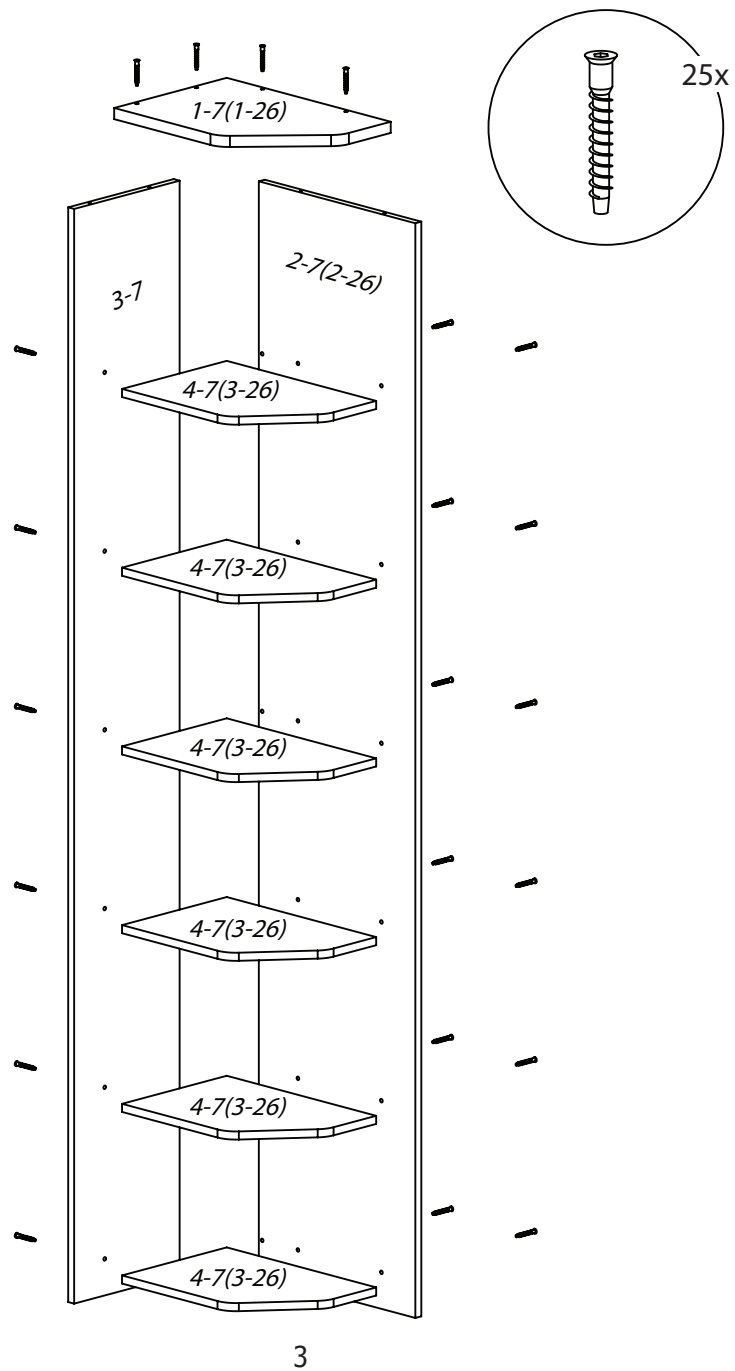

2. Сборка стеллажа на левую сторону

