

Правила эксплуатации и ухода за мебелью:

1. Во избежание перекоса мебель рекомендуется устанавливать на ровные поверхности. Эксплуатировать в сухих, проветриваемых помещениях при температуре не менее 10 градусов.
 2. Не следует устанавливать мебель близко к сырým, холодным стенам. Мебель должна быть защищена от прямого попадания солнечных лучей, не должна размещаться вблизи отопительных приборов. Если расстояние между боковой поверхностью нагревательного прибора и изделием мебели меньше 50 мм, рекомендуется использовать прокладку из теплоизоляционного материала.
 3. В случае загрязнения поверхностей, облицованных синтетическим материалом, пропитанных термореактивными полимерами, рекомендуется протирать их мягкой влажной тканью, затем сухой.
 4. В мебели, имеющей крепление болтами, винтами, шурупами, при ослаблении соединений необходимо периодически подтягивать их.
 5. Поверхности деталей мебели оберегать от попадания влаги, щелочей, ацетона, спирта и т.д., а так же от механических повреждений. На поверхность мебели не следует ставить горячие предметы.
- ВНИМАНИЕ! Предприятие-изготовитель не несет ответственности за дефекты, возникшие в результате нарушения покупателем правил эксплуатации и ухода за мебелью.**

Условия транспортировки и хранения.

Мебель транспортируют всеми видами транспорта в крытых транспортных средствах, а так же в контейнерах. В пределах одного населенного пункта мебель допускается перевозить открытым автотранспортом при условии предохранения ее от повреждения, загрязнения и атмосферных осадков. При транспортировании изделий в местах соприкосновений их друг с другом, с кузовом транспортных средств и уязвимыми материалами должны быть мягкие прокладки, предохраняющие от механических повреждений. Погрузочно-разгрузочные работы при транспортировании мебельных пакетов должны осуществляться так, чтобы в результате данных работ мебельные пакеты не получили механических повреждений. Допускается перевозка мебели транспортом заказчика. В данном случае предприятие за сохранность изделия в период транспортирования ответственности не несет. Изделия мебели должны храниться в крытых помещениях при температуре не менее +2 градуса и относительной влажности воздуха от 45-70%.

Гарантии изготовителя

Мебель соответствует требованиям настоящего стандарта при соблюдении условий транспортирования эксплуатации и хранения.

Гарантийный срок эксплуатации изделий - 24 месяца.

Гарантийный срок при розничной продаже через торговую сеть исчисляется со дня продажи мебели.

Гарантии распространяются на мебель, изготовленную ООО «Нижегородмебель и К».

Требуется:

1. Соблюдать правила эксплуатации мебели.
2. Не производить ремонт мебели самостоятельно без выяснения обстоятельств поломки.
3. В случае обнаружения дефекта необходимо обратиться в торговую точку по месту приобретения товара.

Рекламация на изделие принимается:

- При наличии документов подтверждающих факт купли-продажи (кассовый чек).

- При отсутствии внешних механических повреждений, полученных по вине покупателя.

Срок ремонта соответствует сроку, определенному в Законе о защите прав потребителя, либо соглашением сторон.

В случае механических повреждений, полученных по вине покупателя, производится платное обслуживание (за счет покупателя).

При несоблюдении этих правил гарантийный ремонт не производится.

Маркировочный ярлык

ООО «Моби» юрид. адрес: 603137, г.Нижний Новгород, пр. Гагарина, д. 111, оф. 16
факт. адрес: 607686, Нижегородская обл., Кстовский р-н, пос. Садовский, д.100

Латина 1457 К Комод

Размер изделия(мм): 896 x 1041 x 452

Регистрационный номер
декларации о соответствии:
ЕАЭС N RU Д-RU.ДМ46.В.00422

Дата изготовления:

Гарантийный срок: 24 месяца

Срок службы: 10 лет



ТР ТС 025-2012
ГОСТ 16371-2014



Общество с ограниченной ответственностью «Моби»

Почтовый адрес: 603058, Россия, г. Нижний Новгород, ул. Новикова-Прибоя, 4
факт. адрес: 607686, Нижегородская обл., Кстовский р-н, пос. Садовский, д.100

тел. : (831) 216-29-81
сайт : www.mobi-mebel.ru
e-mail : mail@mobi-mebel.ru

ВНИМАНИЕ!

При транспортировке и хранении мебели в упаковке она должна быть надежно защищена от намокания, грязи, сильных толчков, ударов тяжелыми предметами, а так же не допустимо падение с любой высоты. При покупке проверить целостность упаковок, их количество.

Набор корпусной мебели “ЛАТИНА”

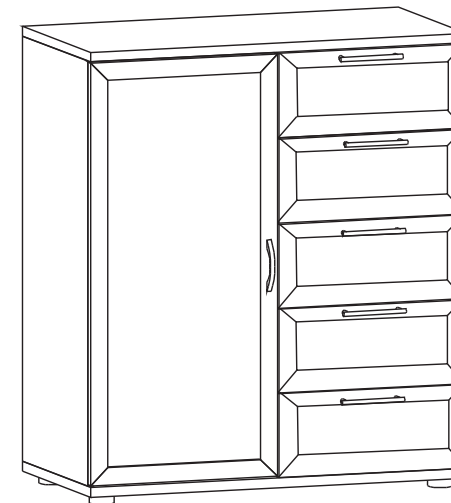

1457 Комод

шир/выс/гл
898*1041*452

ИНСТРУКЦИЯ ПО СБОРКЕ И ЭКСПЛУАТАЦИИ МЕБЕЛИ

Сборку рекомендуется производить с помощью специалиста, так как неправильная сборка может привести к нежелательным последствиям. Инструкция даст вам необходимые рекомендации по сборке, порядка которых просим вас придерживаться. Перед сборкой внимательно ознакомьтесь с инструкцией, проверьте комплектность фурнитуры и разберите ее по назначению.

Комплектовочная ведомость

№	Наименование	К-во
1	Крышка 898 x 451,5 ЛДСП	1
2	Дно 898 x 451,5 ЛДСП	1
3	Ст. вертикальная лев. 962 x 426 ЛДСП	1
4	Ст. вертикал.средн. 962 x 410 ЛДСП	1
5	Полка 429 x 408 ЛДСП	2
6	Задняя стенка 973 x 429 ДВПо	1
7	Задняя стенка 973 x 445 ДВПо	1
8	Фасад 956 x 445 рамочный	1
9	Фасад ящика 188 x 445 рамочный	5
10	Ст. боковая ящ. прав. 400 x 124 ЛДСП	5
11	Ст. боковая ящ. лев. 400 x 124 ЛДСП	5
12	Задняя стенка ящ. 359 x 124 ЛДСП	5
13	Дно ящика 388 x 404 ДВПо	5
14	Ст. вертикальная прав. 962 x 426 ЛДСП	1
15	Дюбель-гвоздь 6*50 пласт 	20
16	Ручка "Киото" 	6
17	Направляющие д/ящ, 400 мм 	5
18	Опора Киото 	5
19	Саморез универ.пот/г, Pozzi, 3,5*16 	30
20	Евровинт 6,3x10,5 потайной 	20
21	Эксцентр.стяжка 15/15 	32
22	Заглушка эксцентрика 	32
23	Шток эксцентрика 	32
24	Фиксатор задней стенки RV 8 черн 	13
25	Саморез 4,2x16 п/сф 	10
26	Саморез потай 3,5*20 	13
27	Ручка рейлинг 128 хром матовый 	5
28	Гвоздь 1.6*25 строительный 	15
29	Петля накладная 35 под саморез с планкой 	2
30	Саморез 4,0*16 универсальный пот/г. Pozzi 	8
31	Шкант пластмассовый 5*30 	12
32	Стяжка межсекционная 5*27 	2
33	Полкодержатель 	8
34	Ключ шестигранный №4 	1
35	Заглушка д/евро 	20
36	Саморез 4,2*25 	12
37	Винт-конфирмат 7*50 потай внутр.шест.	20

6

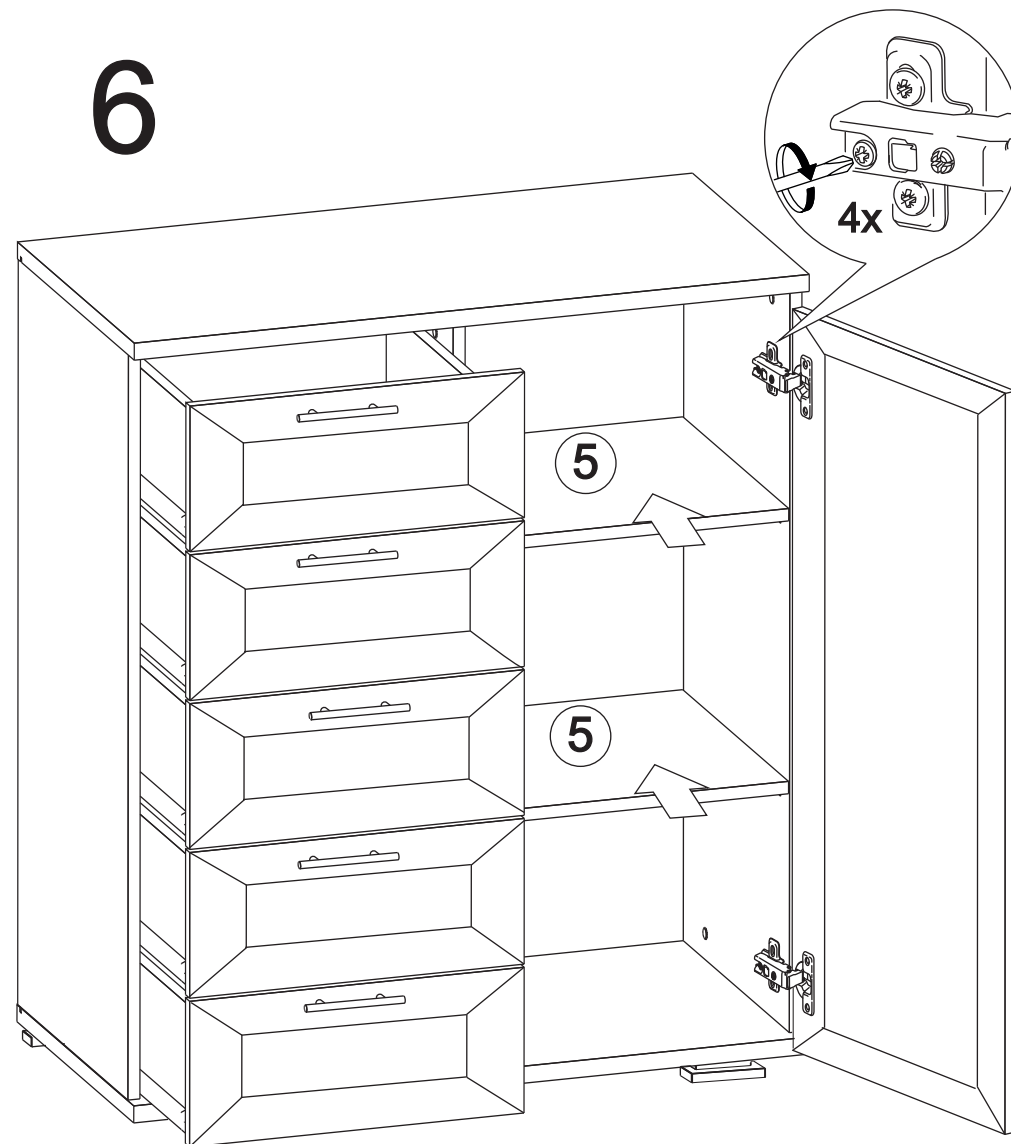

РЕГУЛИРОВКА ДВЕРНЫХ ПЕТЕЛЬ:

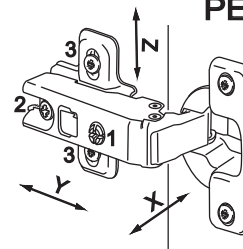

- отрегулируйте винтом 1 наклон створки двери относительно вертикали корпуса (напр. X)

- ослабьте винт 2, отрегулируйте зазор между створкой двери и корпусом (напр. Y), затем затяните винт 2

- ослабьте винты 3, отрегулируйте створку двери по высоте (напр. Z), затем затяните винты 3

