

## УВАЖАЕМЫЙ ПОКУПАТЕЛЬ!

Благодарим Вас за выбор нашей продукции, предназначенной для отдыха и сна. Кровать состоит из лицевой обвязки - периметра деталей с мягкими элементами (спинки и комплекта царг - боковых частей периметра). Спинка и царги определяют внешний вид изделия. В комплект кровати входит кроватное ортопедическое основание, с многослойными ламелями повышенной гибкости из высокосортной берёзы. Такая конструкция, в комплекте с матрасом, обеспечивает комфорт во время отдыха и сна, создаёт правильный ортопедический профиль, снимающий нагрузку на позвоночник, не препятствует притоку свежего воздуха к матрасу.

### ОБЩИЕ ПРАВИЛА ЭКСПЛУАТАЦИИ ВНИМАНИЕ!

- Максимально допустимая нагрузка на всю площадь кровати составляет 250 кг
- Нельзя превышать допустимую нагрузку и прыгать на ортопедическом основании. Это приведёт к повреждению ламелей, не подлежащих ремонту, на которые не распространяется гарантия, а также причинит ущерб здоровью
- Запрещается перемещать кровать за спинку

Изделие следует использовать только по его непосредственному назначению. Изделие разработано для использования в быту. Помещение, где используется изделие, должно соответствовать следующим требованиям: температура от +10°C до +40°C, влажность воздуха не более 70%, защищено от попадания прямых солнечных лучей, не размещать вблизи отопительных приборов, сырых и холодных стен. Поверхность деталей изделия следует оберегать от попадания влаги, щелочей, ацетона и т.д., а также от механических повреждений. Сборку изделия производить согласно инструкции предприятия изготовителя. Установка изделия должна осуществляться на твёрдую и ровную поверхность. В процессе эксплуатации соблюдайте инструкцию по чистке изделия:

- Нельзя использовать чистящие средства, содержащие сильные химикаты и растворители.
- Не соскабливайте засохшие пятна.
- Рекомендуется для удаления загрязнений с изделий из ткани пользоваться услугами специальных химчисток.

# Схема сборки кровати без механизма

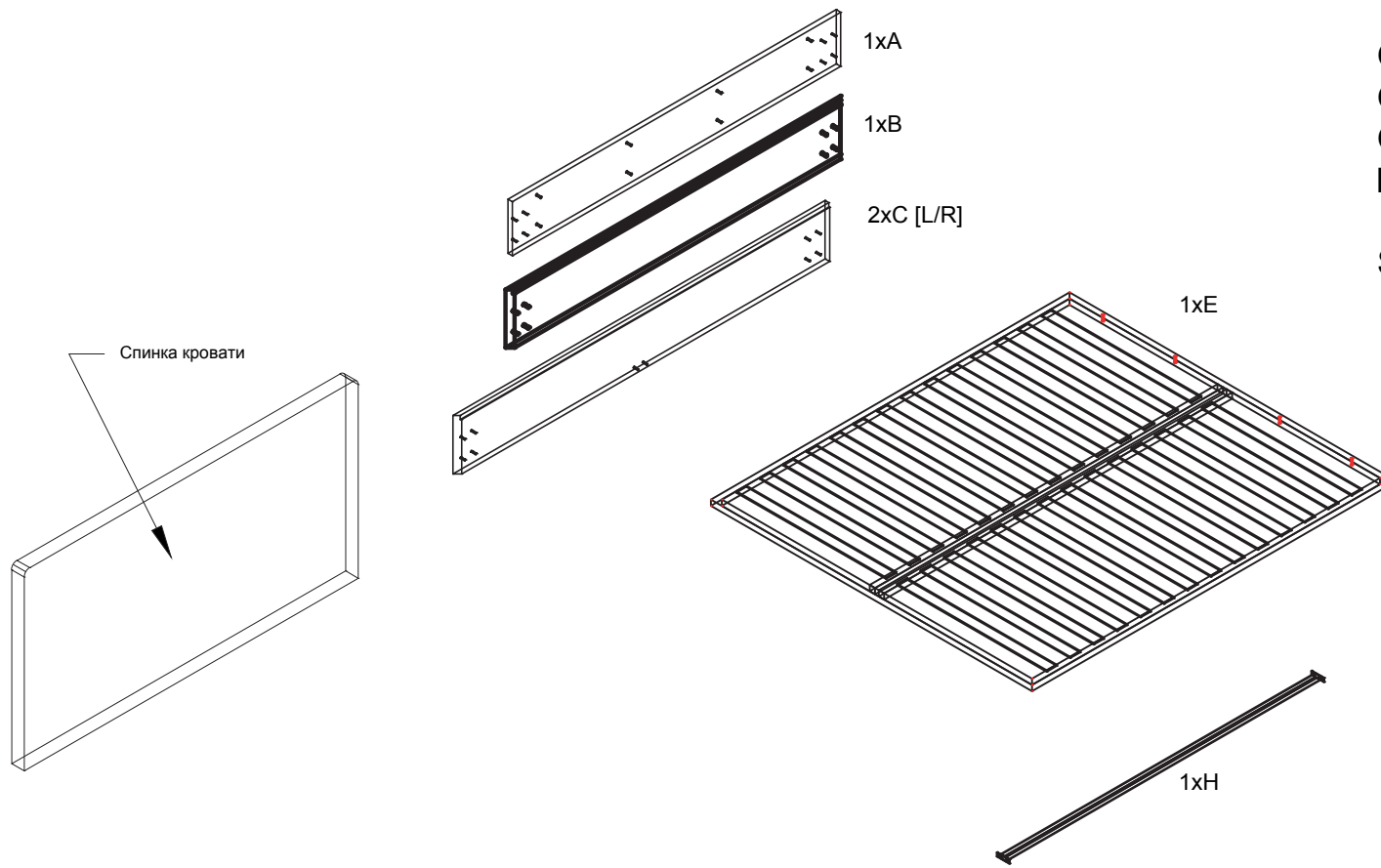

- Фурнитура
- Q - Фетровый подпятник Ø60
  - Q2 - Фетровый подпятник Ø30
  - Q5 - Гайка M8
  - R3 - Винт с прессшайбой 6X30
  - S1 - Шайба M8



4xQ



4xQ2



4xQ5



8xR1  
8x60



40xR3  
6x30



8xS1  
M8



Схема сборки кровати без механизма

## Внимание!!!

Перед началом сборки с кровати необходимо удалить упаковку.

Распаковку производить аккуратно! При использовании ножа проявлять особое внимание во избежании повреждения обивочного материала, а также ламинированных поверхностей.

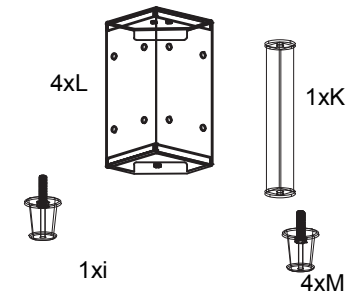
## Инструмент

1. Крестовая отвертка с насадками РН2 и РН3.
2. Гаечный ключ рожковый на 13.

## Номерация упаковки

1. Спинка.
2. Царги.
3. Решетка.
4. Фурнитура.

## Комплектация фурнитуры

содержимое упаковочного места №4

1. Винт с прессшайбой М6Х30 - 44шт.
2. Гайка М8 - 4шт.
3. Шайба М8Х24 -4шт.
4. Фетровый подпятник Ø30 - 5шт.
5. Фетровый подпятник Ø60 - 4шт.
6. Заглушки на гайки М8 - 8шт.
7. Ножки пластиковые со шпилькой М8 (хромированные) - 4шт.
8. Ножка пятая со шпилькой М10 - 1шт.
9. Углы опорные - 4шт.
10. Опора металлическая (пятая нога) - 1шт.

1

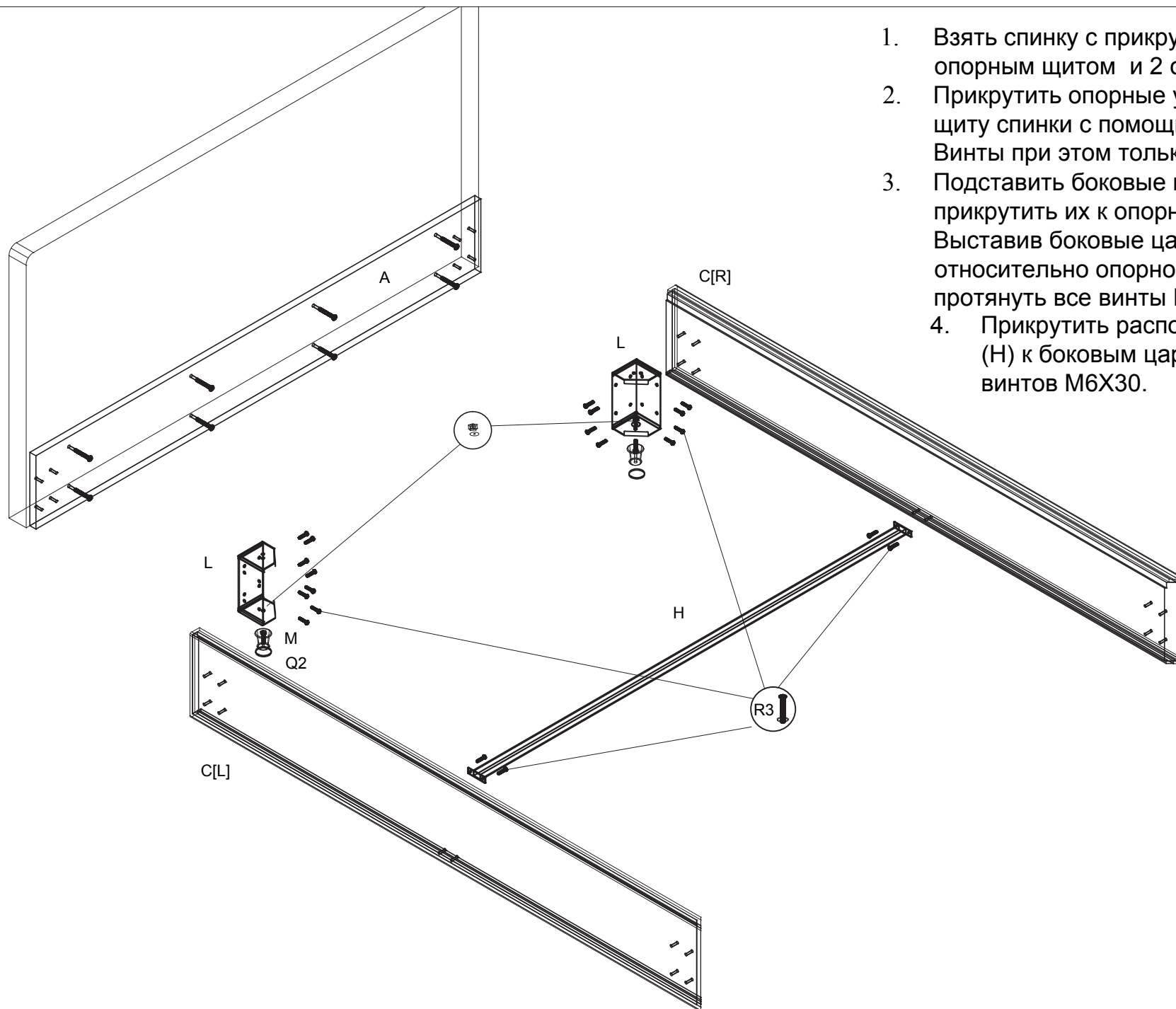

1. Взять спинку с прикрученным к ней опорным щитом и 2 опорных угла (L).
2. Прикрутить опорные углы к опорному щиту спинки с помощью винтов М6Х30. Винты при этом только наживить!!!
3. Подставить боковые царги (С) и прикрутить их к опорным углам (L). Выставив боковые царги ровно относительно опорного щита спинки, протянуть все винты М6Х30.
4. Прикрутить распорную штангу (Н) к боковым царгам с помощью винтов М6Х30.



3

5. Прикрутить переднюю царгу(изножье) (В) к боковым царгам с помощью опорных углов (L) и винтов М6Х30.

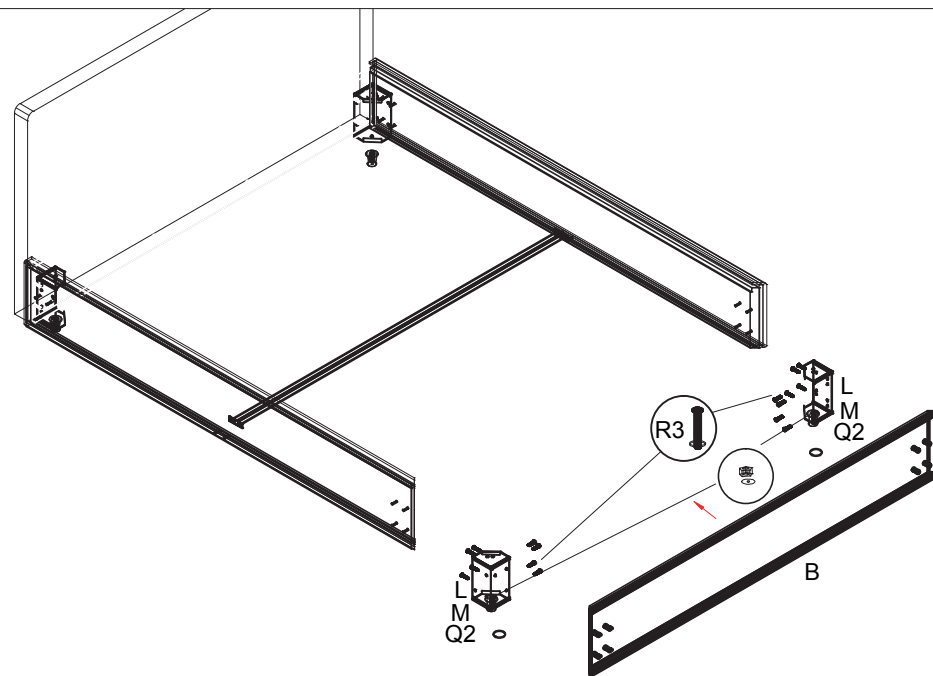

4

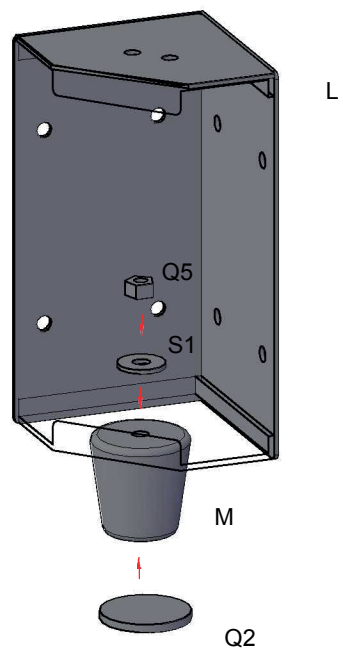

6. Установить под опорные углы (L) пластиковые или хромированные ноги (М). На ножки снизу приклеить фетровые подпятники (Q2).

5

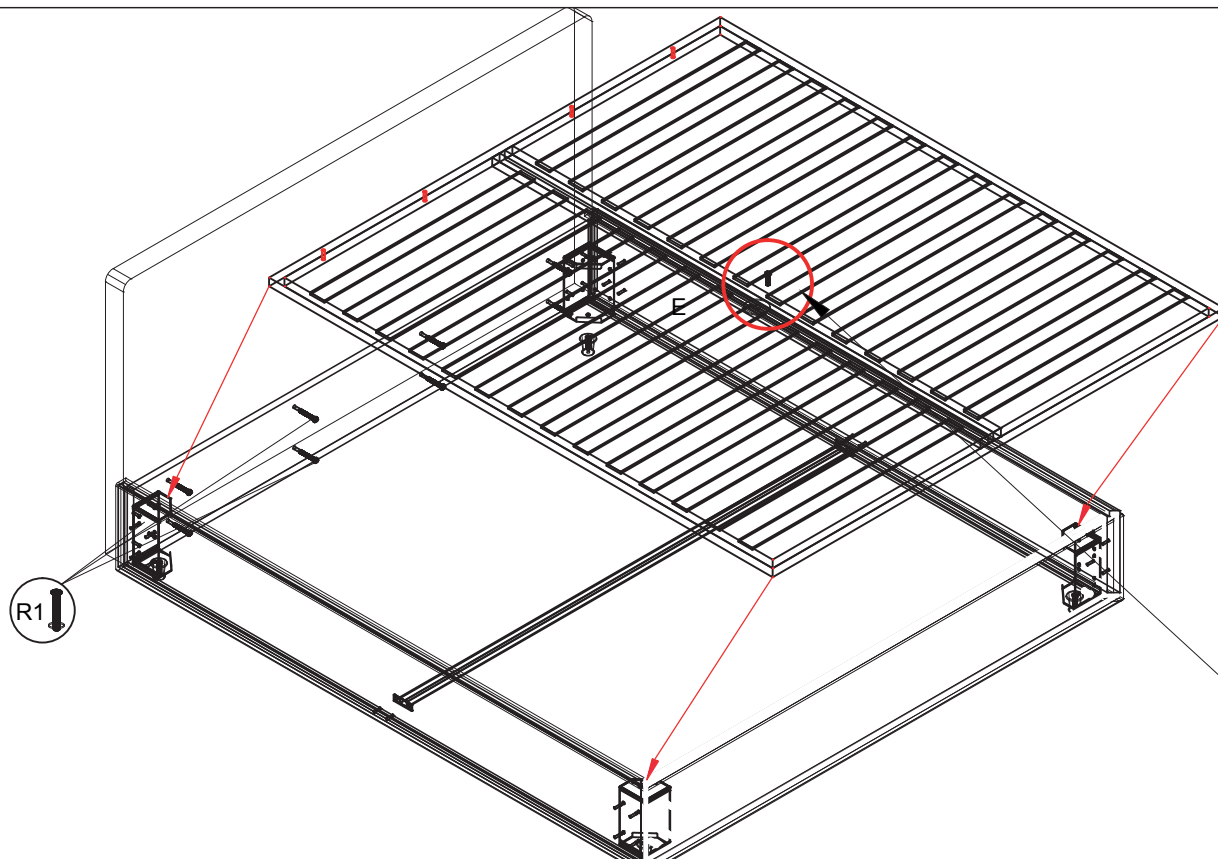

8. Вставить болт M10X20 в центральное отверстие решетки.
9. Накрутить опору металлическую (пятую ногу) (K) на болт M10X20.
10. На опорные углы (L) наклеить фетровые подпятники (Q).
11. Положить решетку на опорные углы (L).

6

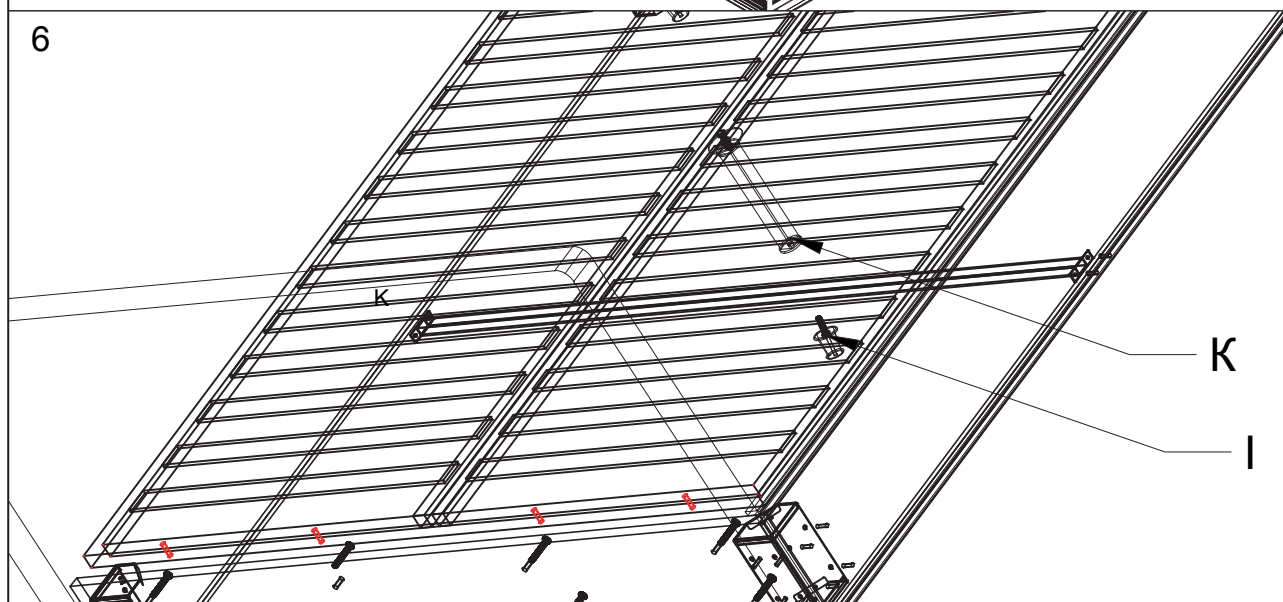

10. Приподнять кровать за переднюю царгу (изножье).
11. Вставить ногу (I) в отверстие по центру в распорной штанге.
12. Ножку (I) прикрутить к пятой ноге (K) с максимальным усилием.
13. Наклеить фетровый подпятник (Q2) на ножку (I) снизу.

## **ГАРАНТИЙНЫЕ ОБЯЗАТЕЛЬСТВА**

На изделие распространяется гарантия завода-изготовителя, действующая в течение 18 месяцев.

Производитель гарантирует соответствие изделия ТОО предприятия-изготовителя при соблюдении условий транспортировки, сборки, эксплуатации и рекомендаций по уходу.

Необходимо сохранять целостность упаковок и наличие на них этикеток с информацией, для облегчения замены изделия при возникновении гарантийного случая.

Гарантия распространяется на дефекты производственного характера.

Гарантия действует только в отношении тех изделий, которые используются в быту. Гарантия действует только при соблюдении вышеперечисленных правил и условий использования изделия по назначению.

В течение гарантийного срока завод-изготовитель оставляет за собой право по своему усмотрению предоставлять бесплатный ремонт или замену изделия.

В случае приобретения уценённой мебели претензии по качеству и внешнему виду не принимаются.

Претензии по внешнему виду изделия, некомплекту, а так же не соответствию заказа принимаются непосредственно при получении изделия. В дальнейшем такие претензии не принимаются, все работы осуществляются за счёт покупателя.

В случае обнаружения недостатков Вам необходимо обратиться в магазин, где куплен товар, и написать заявление. Если случай гарантийный, производитель обязуется устранить все недостатки в течении срока, установленного законом.

Обращаем Ваше внимание, что на основании Постановления Правительства РФ от 19 января 1998г №55 кровати входят в перечень непродовольственных товаров надлежащего качества, не подлежащих возврату и обмену на аналогичный товар других размеров, форм, габаритов, фасонов, расцветки и комплектации.

### **ВНИМАНИЕ!!!**

**Производитель не несёт ответственность за дефекты, возникшие в результате не соблюдения условий транспортировки, сборки, эксплуатации и рекомендаций по уходу за изделием.**