

Набор мебели изготовлен по ТО 5627=001-6143064483-02 в соответствии с требованиями ГОСТ 16371 Мебель. Общие технические условия.

Правила сборки, эксплуатации и уходе за мебелью.

Для удобства транспортирования и предотвращения повреждений изделия набор поставляется в разобранном виде.

Сборку производит сам покупатель. Стоимость сборочных работ в цену изделия не входит.

1. Изделия набора собираются из отдельных деталей, с помощью фурнитуры, приложенной к набору в отдельной упаковке. Ведомость комплектующих деталей, фурнитуры даны в настоящем паспорте.
2. Сборку изделия рекомендуется производить с помощью специалиста, так как он ознакомлен с безопасными правилами работы, а неправильная сборка может привести к опрокидыванию мебели или повлечь за собой ущерб или телесные повреждения.
3. Мебель должна храниться и эксплуатироваться в закрытых отапливаемых помещениях при температуре не ниже +2°С и относительной влажности воздуха от 45 до 70%.
4. При установке изделий мебели в непосредственной близости от нагревательных и отопительных приборов их поверхности во время эксплуатации должны быть защищены от нагрева. Температура нагрева элементов мебели не должна превышать 40°С.
5. Для предотвращения деформации, двери в изделии должны быть закрыты. Не следует открывать дверь более чем на 90° - это приводит к поломке петель.
6. При ослаблении крепления соединений необходимо периодически подтягивать винты, шурупы, стяжки и т. п.
7. Поверхности изделий следует предохранять от различных растворителей, кислот, щелочей и механических повреждений.
8. Поверхности изделий можно освежить, применяя специальные составы, которые имеются в хозяйственных магазинах. Не допускается применение соды, порошков и других материалов, не предназначенных для ухода за мебелью.
9. Помните, что сохранность и долговечность изделия зависит не только от её конструкции и качества материалов, но и от правильной эксплуатации и ухода за ней.
10. Схема сборки даёт схематическое представление о изделии и не является техническим чертежом.
11. Предприятие оставляет за собой право вносить некоторые конструктивные изменения, не ухудшающие внешний вид и не влияющие на функциональные свойства изделия.

Гарантийный талон

Изделия мебельные разные изготовлены на ООО "Квадро-М+" в соответствии с требованиями ГОСТ 16371. Мебель. Общие технические условия. Сертификат соответствия и Таможенную декларацию, спрашивайте у продавца.



Условия гарантии

1. Предприятие-изготовитель гарантирует соответствие изделия требованиям ГОСТ 16371 при соблюдении условий транспортирования, сборки и эксплуатации. Гарантийный срок эксплуатации - 24 месяцев. Срок исчисляется со дня продажи изделия. Дефекты производственного характера, обнаруженные в течение гарантийного срока, устраняются за счёт предприятия - изготовителя. Претензии на такие дефекты принимаются при наличии паспорта и этикетки с упаковки и гарантийного талона с отметкой дата продажи мебели.
2. Изделие снимается с гарантийного обслуживания в следующих случаях:
 - если имеется следы постороннего вмешательства или была попытка ремонта;
 - если обнаружены несанкционированные изменения конструкции изделия;
 - если изделие эксплуатировалось не в соответствии со своим целевым назначением или в условиях, для которых оно не предназначено.
3. Гарантия не распространяется на изделие, имеющее следующие повреждения:
 - механические (риски, вырывы, царапины и др.);
 - вызванные стихией, пожаром, бытовыми факторами;
 - вызванные попаданием на поверхность изделий едких веществ и жидкостей.Срок службы изделия - 5 лет.

ДАТА ВЫПУСКА " _ " _____ 201 _ г

ДАТА ПРОДАЖИ " _ " _____ 201 _ г

ШТАМП МАГАЗИНА " _ " _____ 201 _ г

Детская "КИТТИ"

Кровать двухъярусная с рисунком

(2382x1766x990)

KM+02.60.000.001

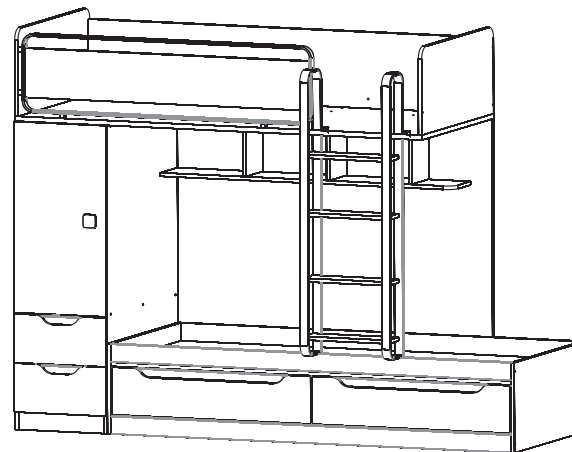

Сборка на
правую сторону

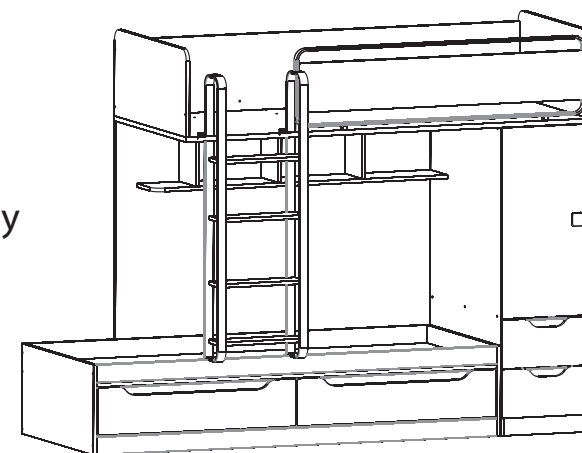

Сборка на
левую сторону

Паспорт и инструкция по сборке.

Комплектация кровати нижней

№	Наименование	Количество
1.	Спинка кровати (Пер/Зад)	2 шт.
2.	Основание (ДСП 22 мм.)	1 шт.
3.	Опора (ДСП 22 мм.)	1 шт.
4.	Спинка боковая	1 шт.
5.	Ограждение переднее	1 шт.
6.	Ограждение заднее	1 шт.
7.	Цоколь	1 шт.
8.	Боковина ящика (Лев/Прав)	4 шт.
9.	Стенка задняя ящика	2 шт.
10.	Вставка	2 шт.
11.	Дно ящика (ДВП)	2 шт.
12.	Фасад ящика (Лев/Прав)	2 шт.

Комплектация кровати верхней

№	Наименование	Количество
13.	Спинка кровати (Пер/Зад)	2 шт.
14.	Основание (ДСП 22 мм.)	1 шт.
15.	Спинка боковая	1 шт.
16.	Вставка	1 шт.
17.	Ограждение (металлическое)	1 шт.

Комплектация шкафа

№	Наименование	Количество
18.	Стенка вертикальная (Лев/Прав)	2 шт.
19.	Стенка горизонтальная	3 шт.
20.	Полка	1 шт.
21.	Цоколь	1 шт.
8.	Боковина ящика (Лев/Прав)	4 шт.
23.	Стенка задняя ящика	2 шт.
24.	Вставка	2 шт.
25.	Дно ящика (ДВП)	2 шт.
26.	Фасад ящика	2 шт.
27.	Дверь	1 шт.
28.	Стенка задняя (ДВП)	1 шт.

15. Установка задней стенки ДВП

Задняя стенка ДВП прибивается к каркасу шкафа гвоздями 1,6x25 равномерно выставив зазоры от краев.

Для крепления лестницы используются Винт М6х15 с Гайкой эриксона (крепление нижней части) и Винт М6х20 с Гайкой эриксона (крепление верхней части).

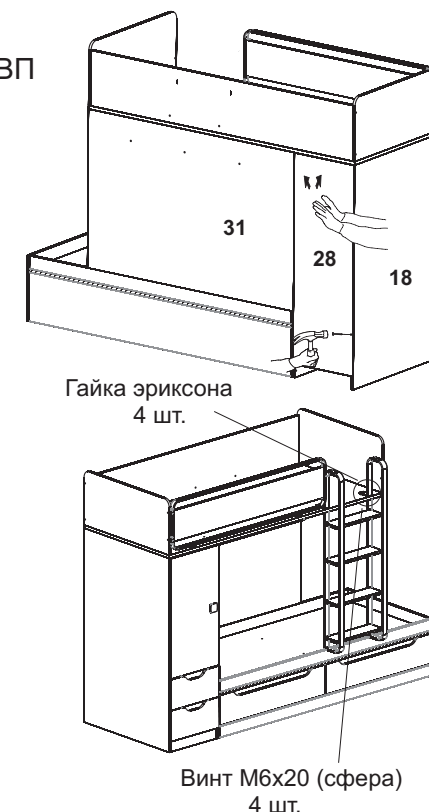
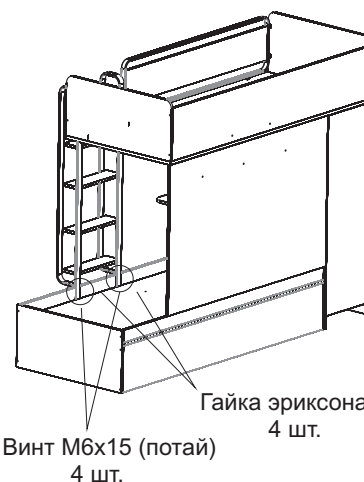

Внимание!!!

Правила эксплуатации

Опрокидывание мебели может привести к серьезным или смертельным телесным повреждениям. Для предотвращения опрокидывания, мебель должна быть обязательно прикреплена к стене. Крепежные средства для крепления к стене не прилагаются, для разных материалов стен требуются различные крепления. Используйте крепежные средства, подходящие для материала Вашего дома и обладающие достаточной несущей способностью. Если Вы не уверены, какой тип креплений подходит к данному материалу, обратитесь в специализированный магазин.

Рекомендации по безопасности:

- храните тяжелые предметы в нижних ящиках;
- не разрешайте детям забираться на ящики и полки, виснуть на ящиках, полках и дверцах.

Уход за мебелью с рисунком.

1. Поверхность изделий следует предохранять от различных растворителей, кислот, щелочей, повышенной влажности и механических повреждений.
2. Поверхности изделий можно освежить, применяя специальные составы для ухода за мебелью, которые имеются в хозяйственных магазинах. Не допускается применение соды, порошков и других материалов, не предназначенных для ухода за мебелью.
3. Помните, что сохранность и долговечность мебели зависит не только от её конструкции и качества материалов, но и от правильной эксплуатации и ухода за ней.

13.

Верхнюю кровать вставить в шканты 8x50 на вертикальной стенке шкафа и зафиксировать евровинтами 7x70

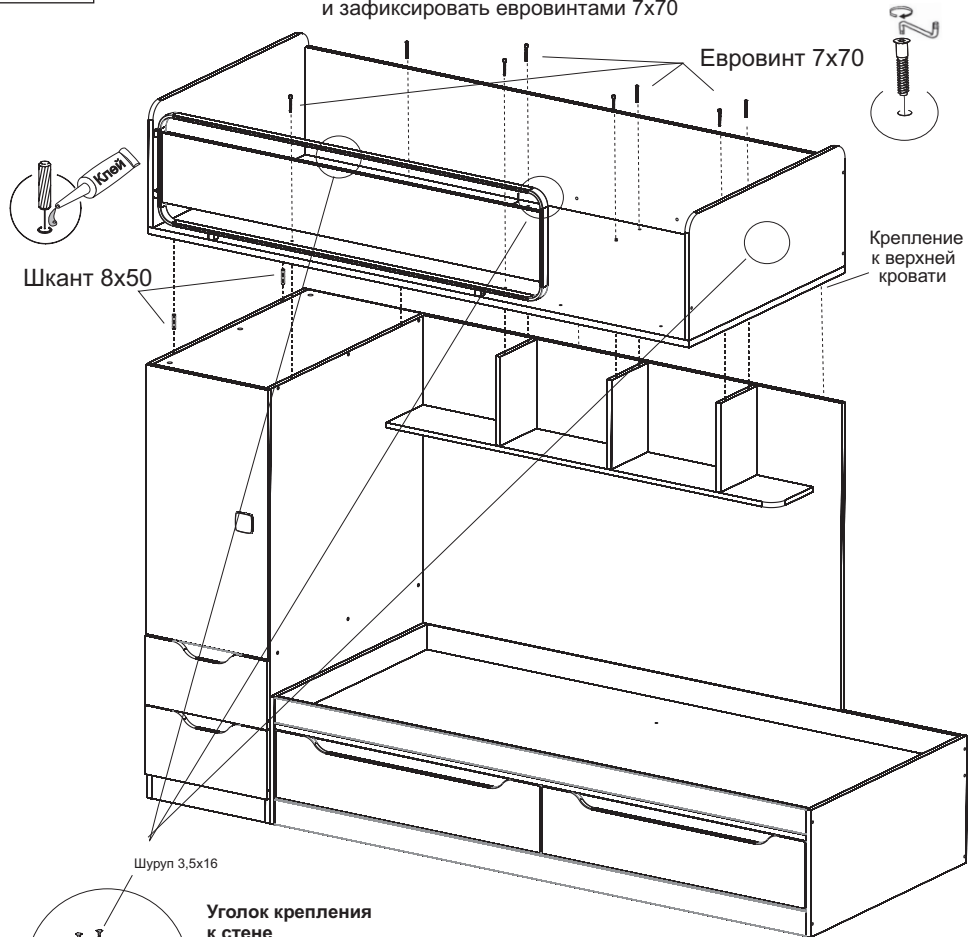

!!! Внимание: Крепление кровати к стене обязательно

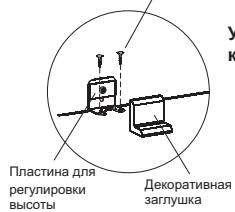

14.

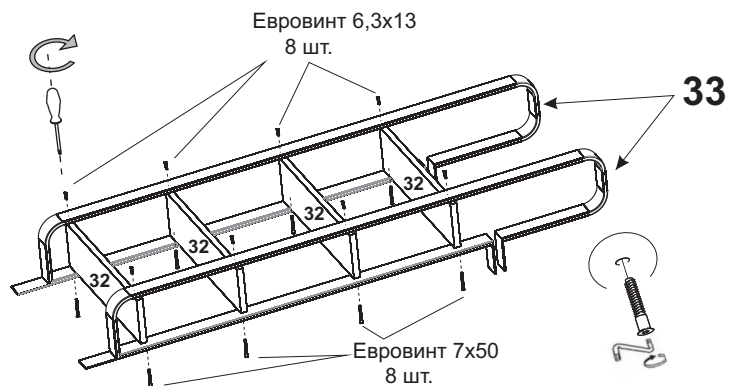

Комплектация

№	Наименование	Количество
29.	Стенка вертикальная	3 шт.
30.	Стенка горизонтальная	1 шт.
31.	Стенка задняя	1 шт.
32.	Ступеньки (ДСП 22 мм.)	4 шт.
33.	Боковина лестницы (металлическая)	2 шт.

Маркировка деталей согласно нумерации на торцах деталей.

Ведомость фурнитуры

№	Наименование	Количество
1.	Евровинт 7x50	42 шт.
2.	Евровинт 7x70	28 шт.
3.	Евровинт 6,3x13	40 шт.
4.	Евровинт 6,4x13	8 шт.
5.	Стяжка эксцентриковая (16)	17 комп.
6.	Стяжка эксцентриковая (22)	9 комп.
7.	Шкант 8x50	7 шт.
8.	Шкант 8x30	76 шт.
9.	Направляющие (р) L - 500 мм.	4 комп.
10.	Стяжка межсекционная	4 шт.
11.	Петля (наружная)	2 шт.
12.	Ручка (32 мм.)	1 шт.
13.	Подпятник	10 шт.
14.	Шуруп 3,5x16	50 шт.
15.	Полкодержатель	4 шт.
16.	Ключ мебельный №4	1 шт.
17.	Гвозди 1,6x25	35 гр.
18.	Уголок крепления ИП 348	4 шт.
19.	Гайка эриксона	8 шт.
20.	Винт М6x20 (сфера)	4 шт.
21.	Винт М6x30 (потай)	2 шт.
22.	Винт М6x15 (потай)	4 шт.
23.	Уголок крепления к стене	3 шт.
24.	Заглушка евровинта (сонома)	11 шт.
25.	Заглушка евровинта самок. (бел.)	14 шт.
26.	Саморез 4,2x16 с пресс шайбой	4 шт.

Нумерация деталей нижней кровати

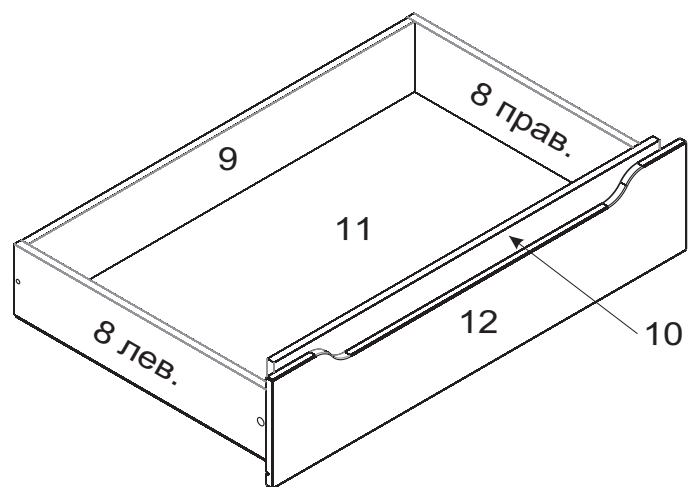
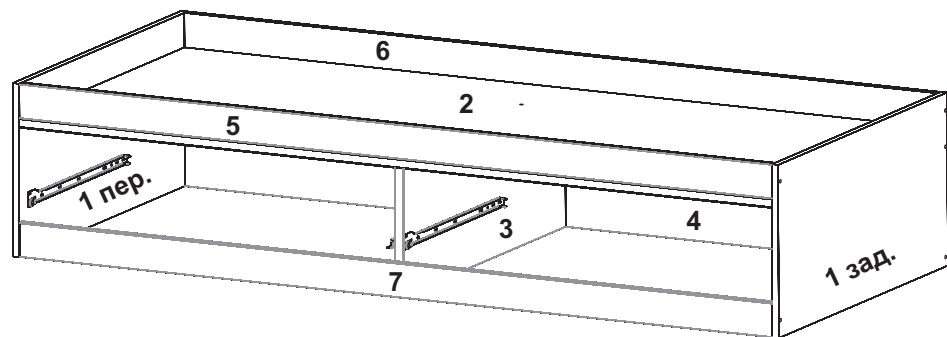

11.

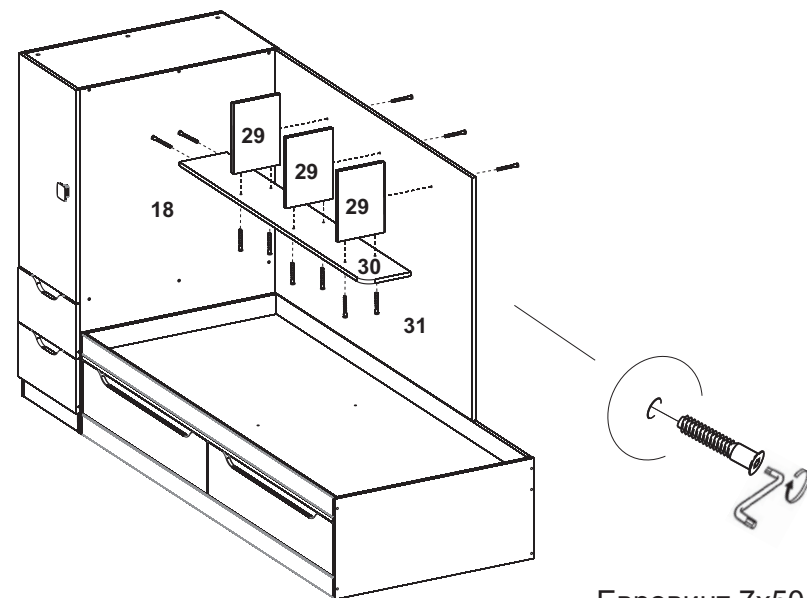

12.

Сборка верхней кровати

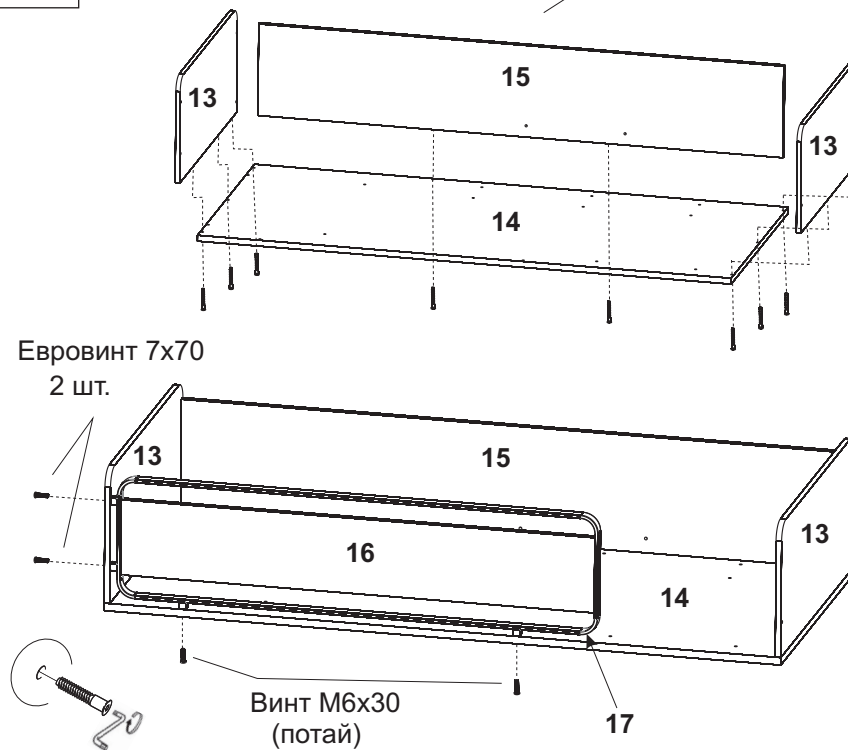

9.

Для скрепления шкафа и нижней кровати между собой, необходимо выставить их рядом чтобы передние кромки стоек, совпадали друг с другом, просверлить дрелью 4 отверстия диаметром 5 (насквозь обе стенки). Скрутить эти модули сквозь просверленные отверстия стяжкой межсекционной.

**10.**

Для установки задней стенки необходимо вставить ее в шканты 8x50 и афиксировать 2-мя евровинтами 7x50

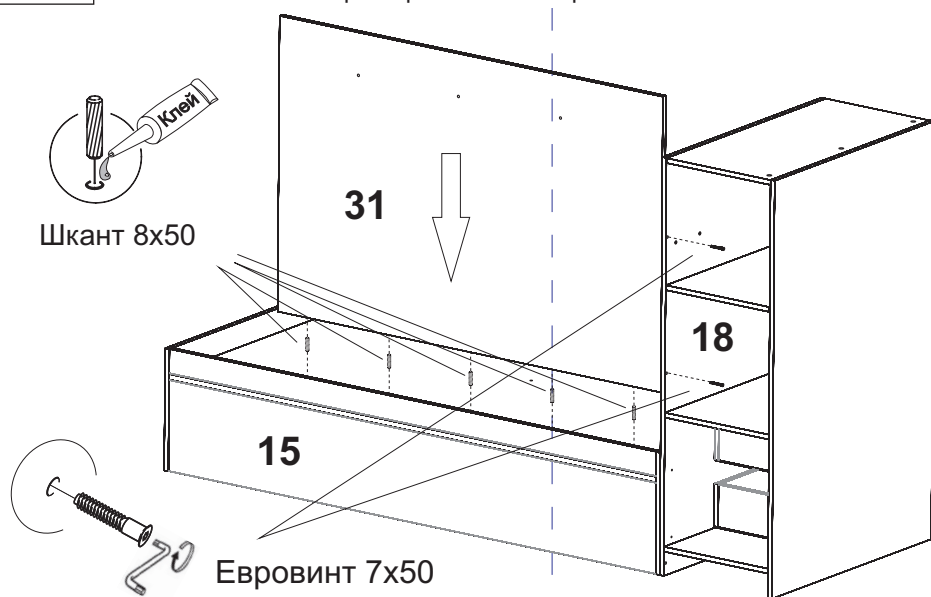

Инструкция по сборке.

Учитывая конструктивные и функциональные особенности производитель рекомендует пользоваться услугами профессиональных сборщиков. При самостоятельном монтаже Вам необходимо руководствоваться настоящей инструкцией и схемами сборки отдельных узлов. Фирма-производитель не несёт ответственности за повреждения, полученные в результате неправильной сборки.

Изделия следует собирать на ровном полу, покрытом тканью или бумагой. Для работы необходимо иметь молоток, деревянный брусок, обёрнутый тканью, отвертки, угольник 90°, ножницы, рулетку, линейку. для скрепления модулей необходимо иметь дрель и сверло диаметром 5.

Последовательность сборки нижней кровати.

1.

Установка фурнитуры на спинку заднюю производится аналогично передней спинки

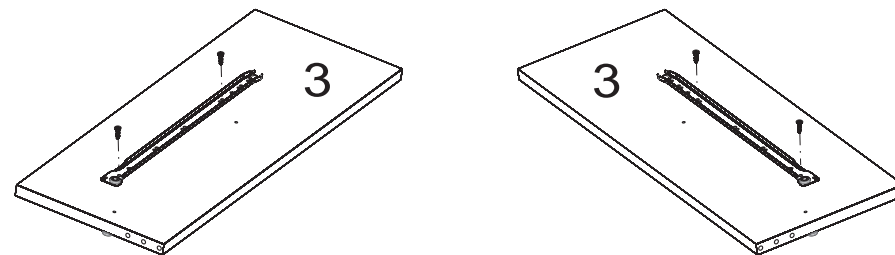

Крепление направляющих на опору (с двух сторон)

2. Сборка каркаса основания кровати

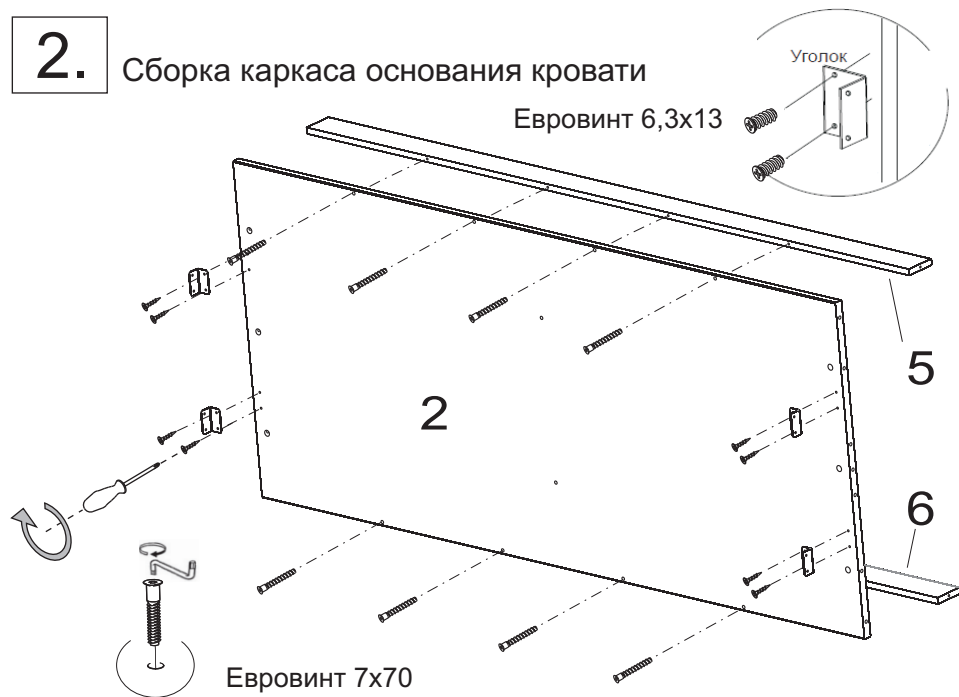

3. Соединение опоры со спинкой боковой и цоколем

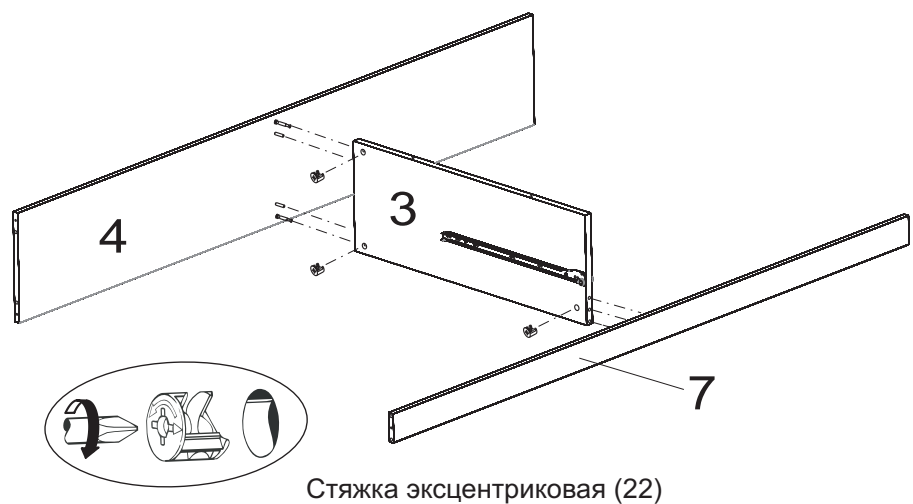

7.

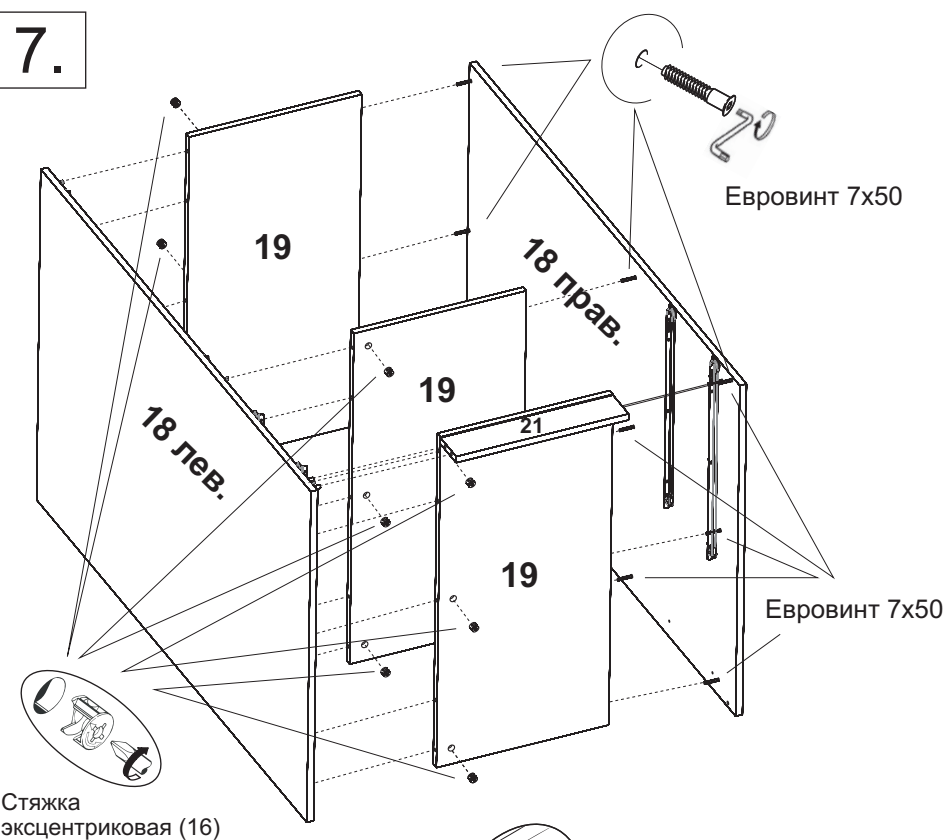

8.

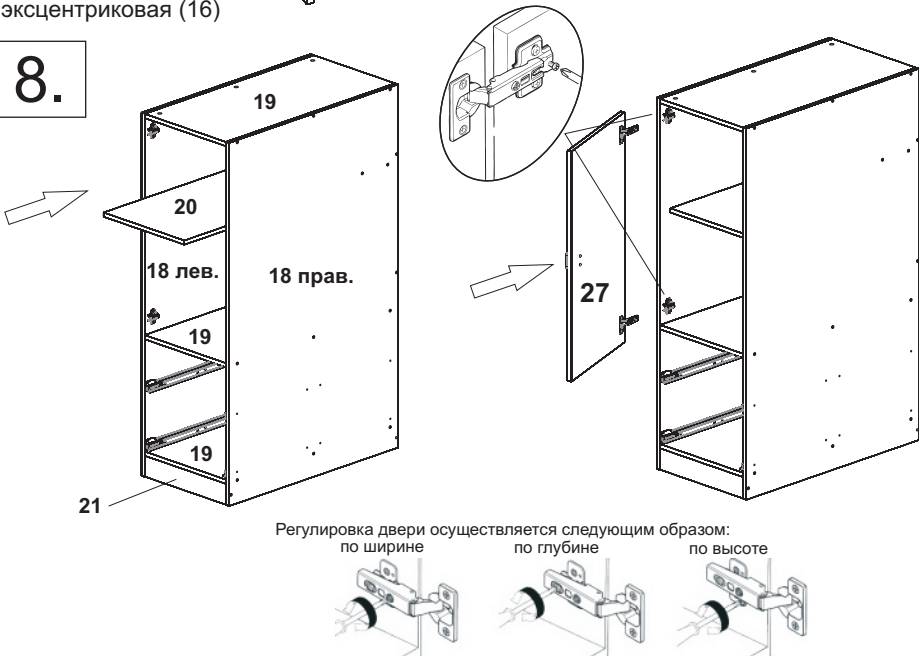

6.



Направляющая петли прикручивается евровинтом 6,4x13

Установка фурнитуры на стенку вертикальную правую производится аналогично стенке вертикальной левой за исключением направляющих петель.

Внимание!!! В случае сборки кровати на левую сторону, направляющие петлю прикручиваются на левую стенку (18) саморезами 4,2x16 с пресс шайбой.

4.

Крепление спинки передней и задней к креплению кровати

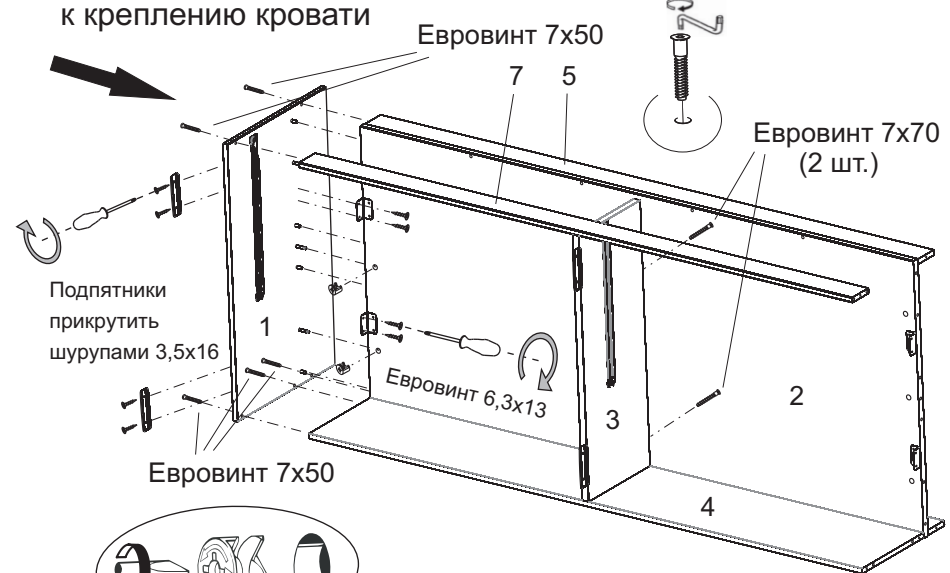

Стяжка эксцентриковая (22)

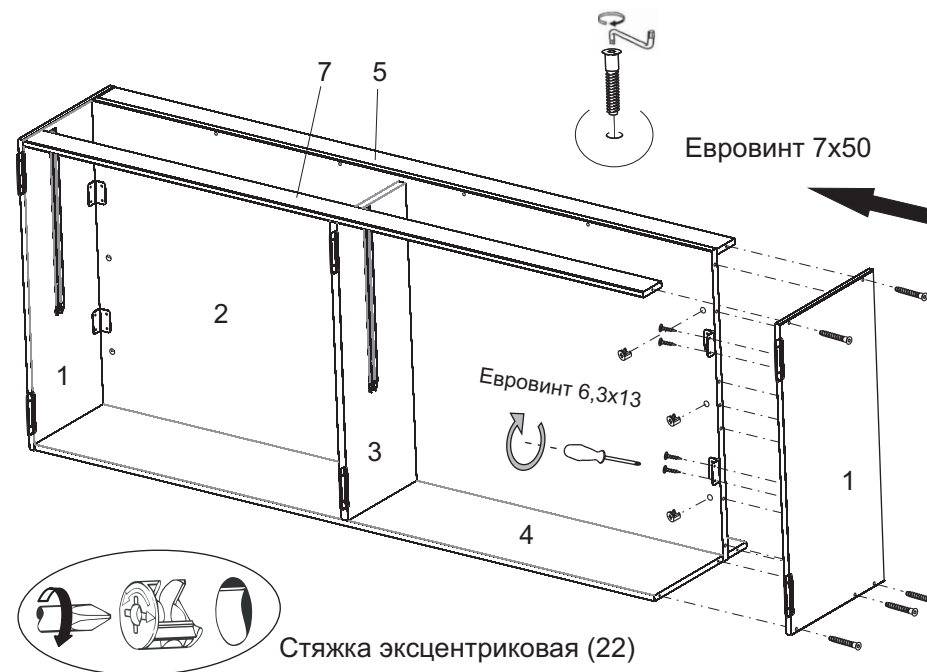

Стяжка эксцентриковая (22)

5.

Сборка ящиков

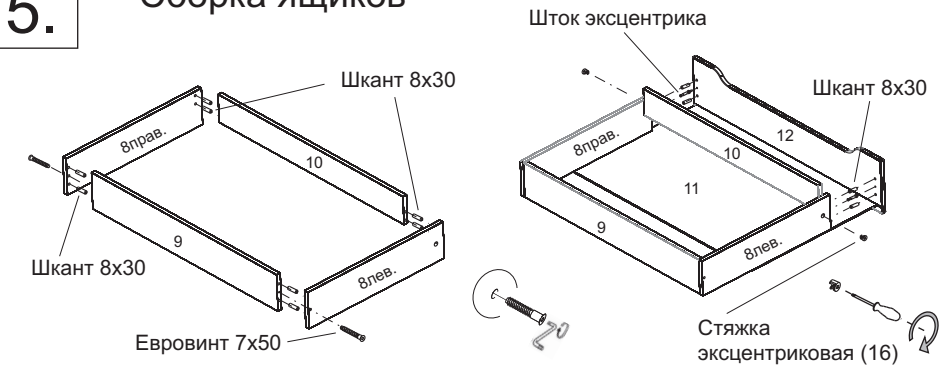

Дно ящика вставить в паз фасада равномерно выставить и прибить гвоздями 1,6x25

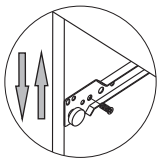
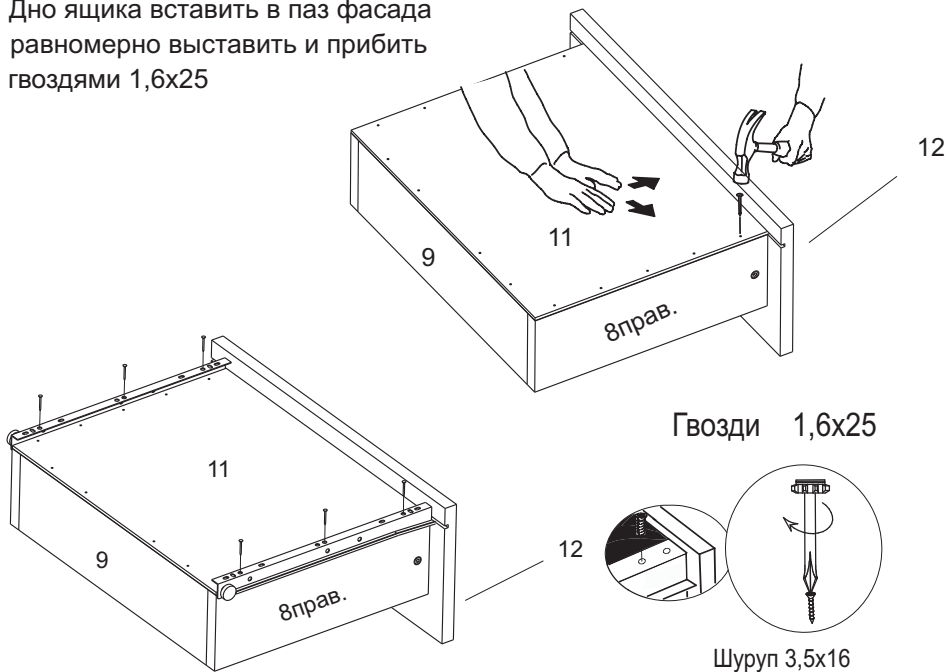

Ослабив евроинты 6,3x13 отрегулировать направляющие по высоте. После регулировки - затянуть евроинты 6,3x13.

!!! Внимание. Сборка ящиков нижней кровати и шкафа производится одинаково. При установки ящиков нижней кровати необходимо учитывать разницу в фасадах (левый и правый).

Нумерация деталей шкафа

