

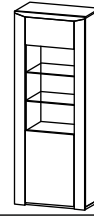

Белла ЛД.653020.000-Шкаф одностворчатый

Bella LD.653020.000-Wardrobe univalve



	658
	2028
	377

A x26	B x26	C x23	D x4	E x8	F x8	G x4	H x6	I x4	J x6
K x2	L x4	M x8	N x16	O x2	P x26	Q x1	R x27	S x4	T x1
U x1	V x4	W x4	X x4	Y x1	Z1 x12	Z2 x1			



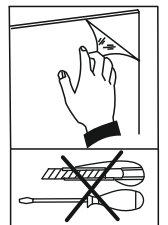
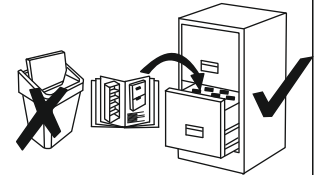
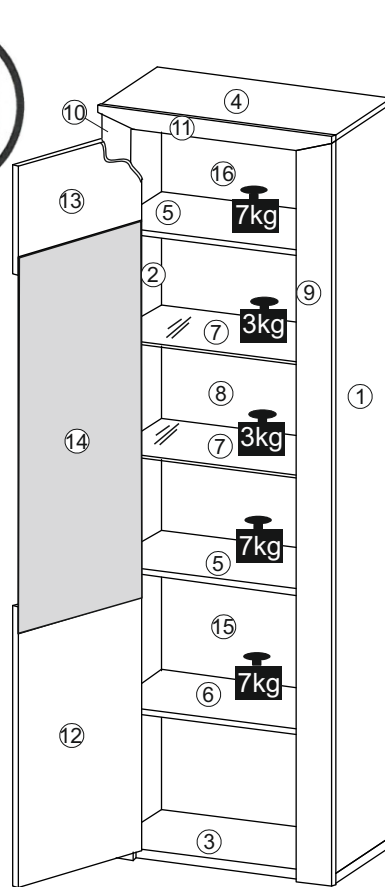

	90min		600mm	0.5kg	3m				

①	653020.001	1	1	
②	653020.002	1	1	
③	653020.003	1	1	
④	653020.004	1	1	
⑤	653020.005	2	1	
⑥	653020.006	1	1	
⑦	653020.007	2	2	
⑧	653020.008	1	2	
⑨	653020.009	1	1	
⑩	653020.010	1	1	
⑪	653020.011	1	2	
⑫	653020.012	1	2	
⑬	653020.013	1	2	
⑭	653020.014	1	2	
⑮	653020.015	1	2	
⑯	653020.016	1	2	

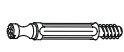

X	✓	X	✓	X	✓	X	✓	X	✓	X	✓	X	X	X	X	X	X	X





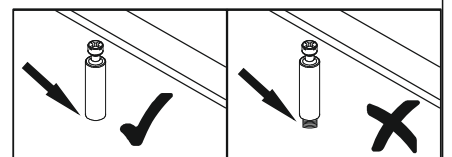
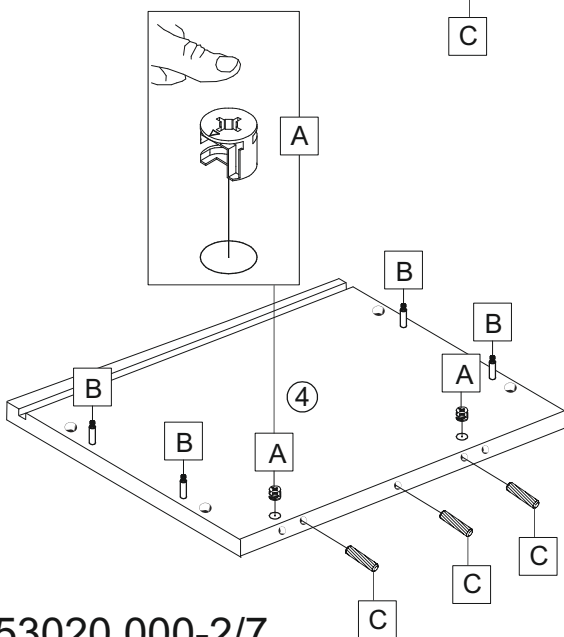
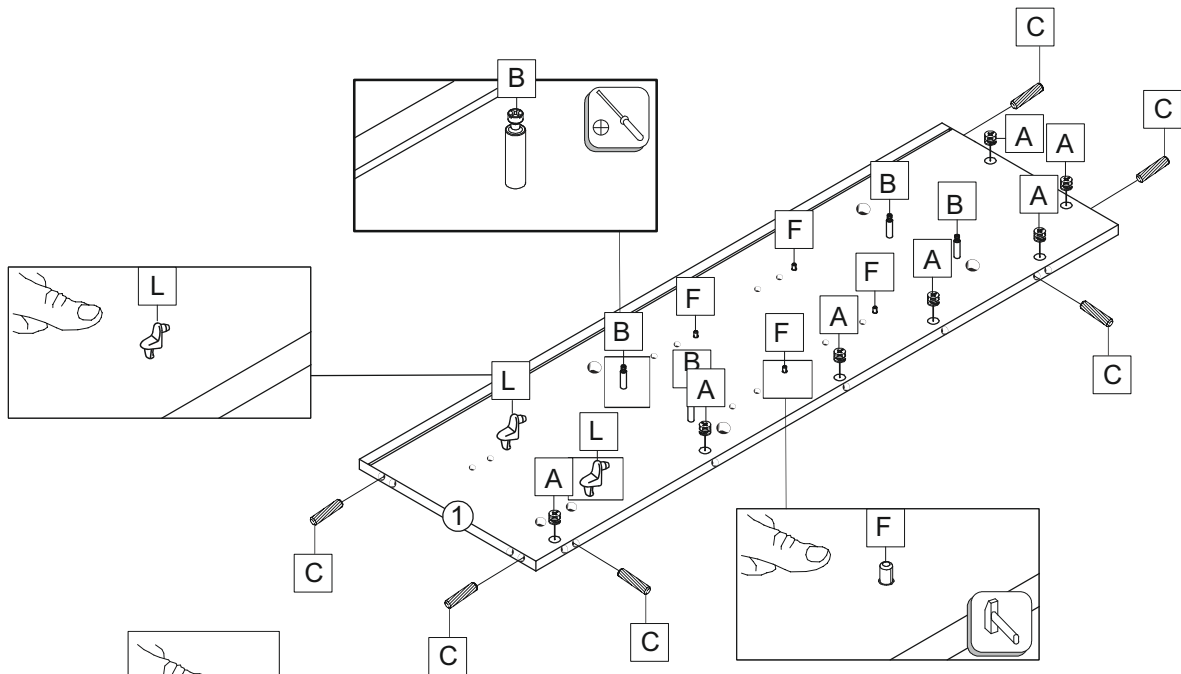
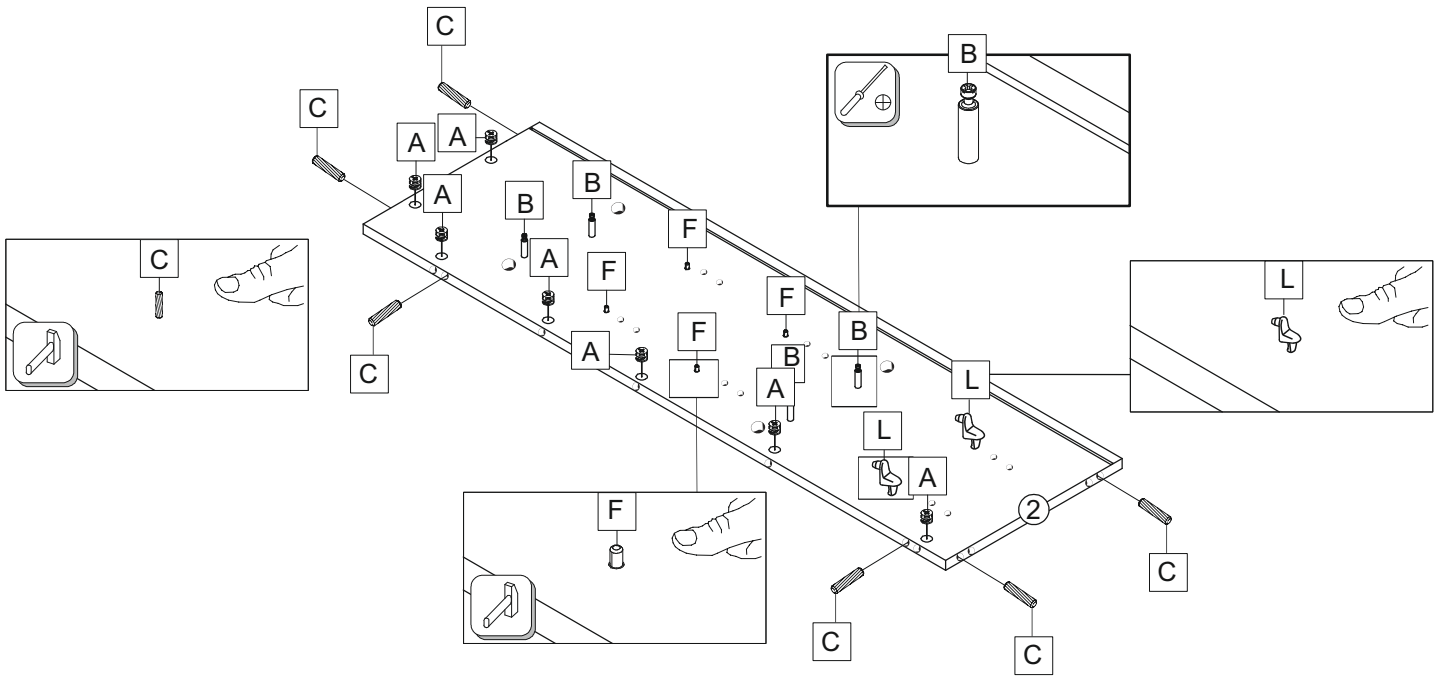
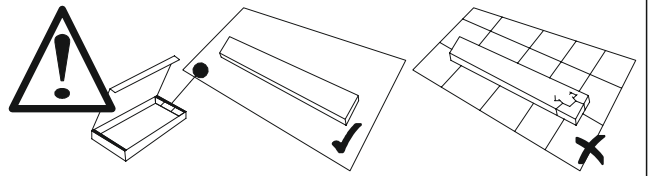

									
A	x16	B	x12	C	x15	F	x8	L	x4

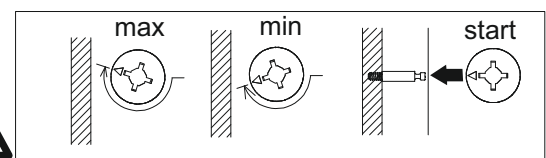
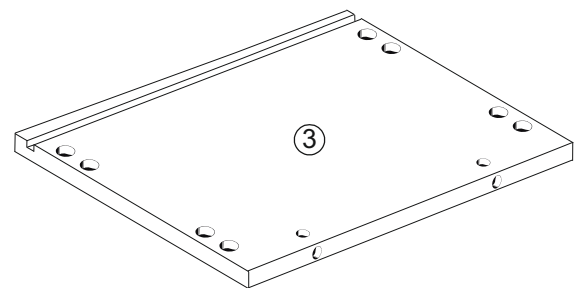
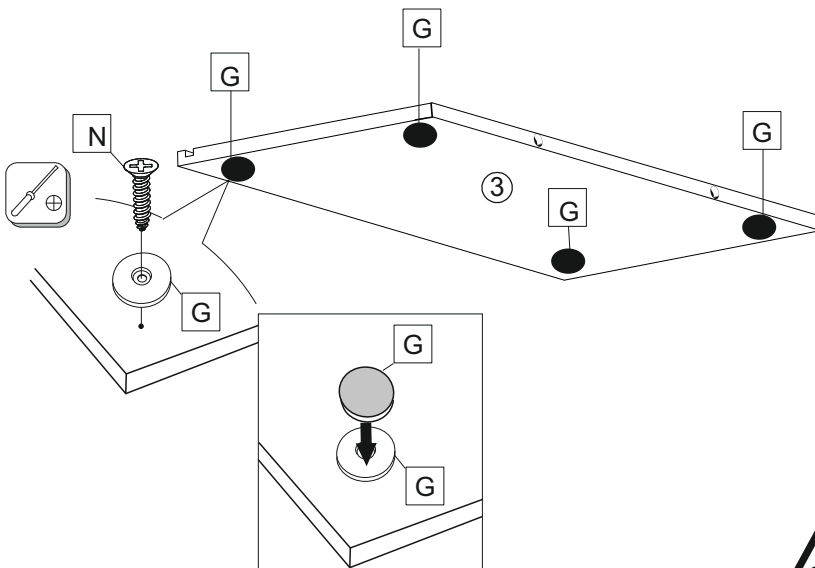
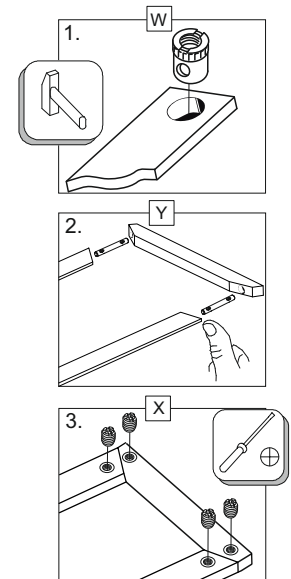
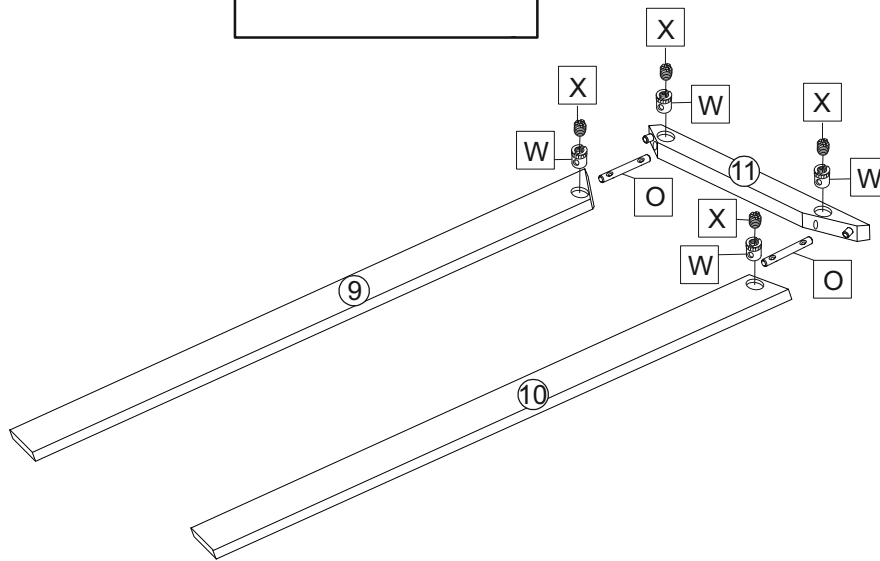
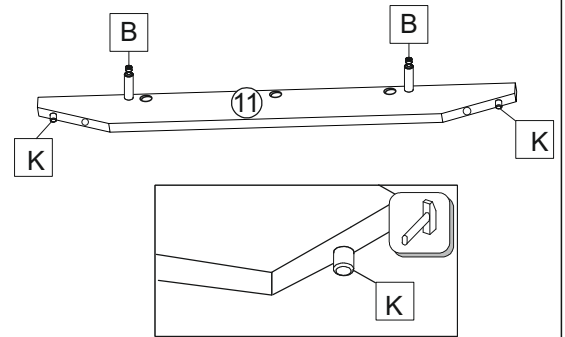
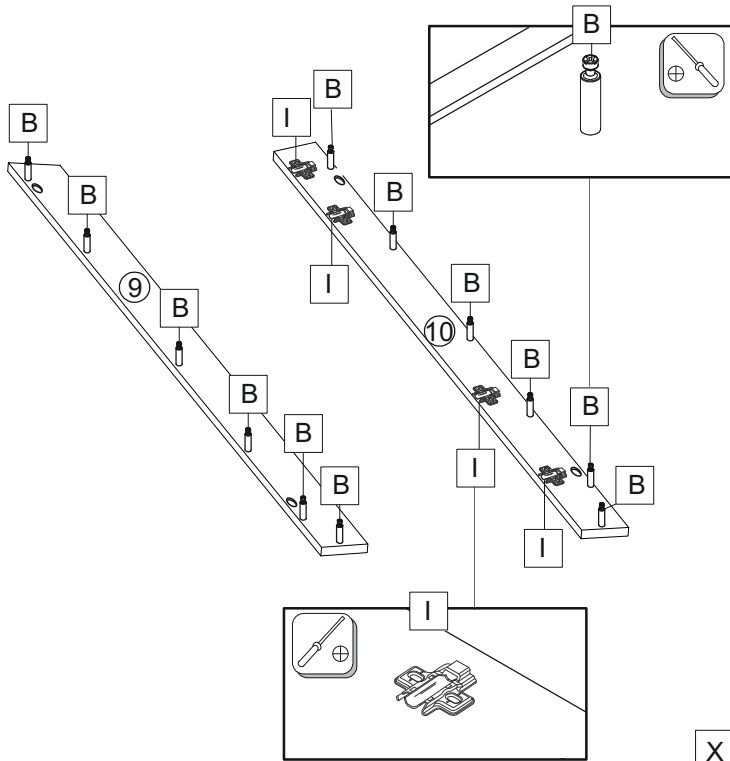

B	x14	G	x4	N	x12	I	x4	X	x4	W	x4	O	x2	K	x2



	8x30		7x70		
A	8x	C	x15	S	4x
				J	6x
				Z1	x6

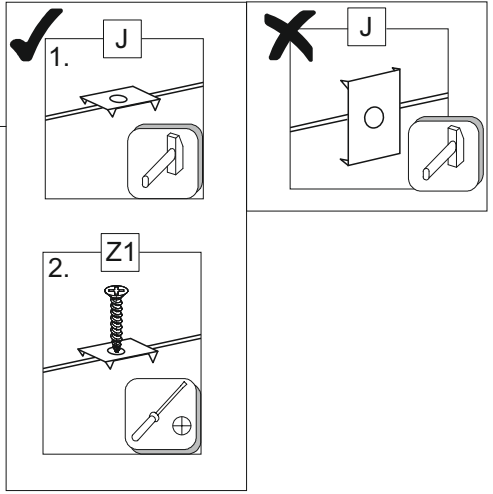
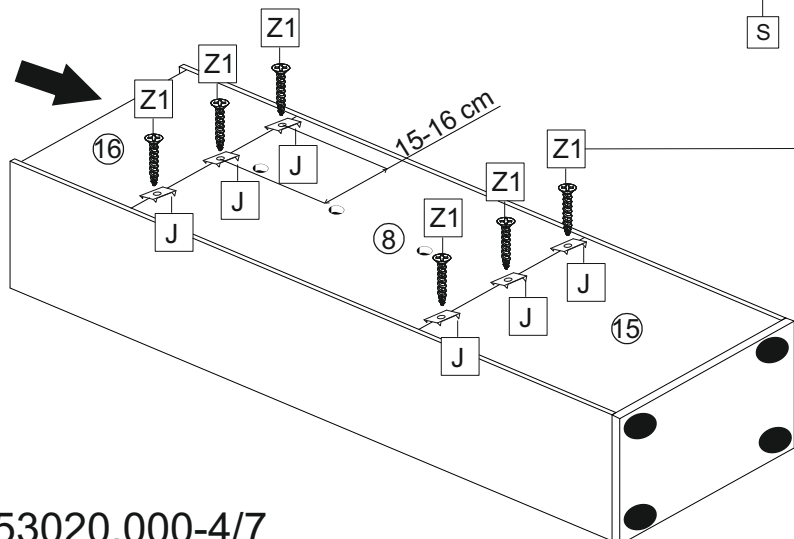
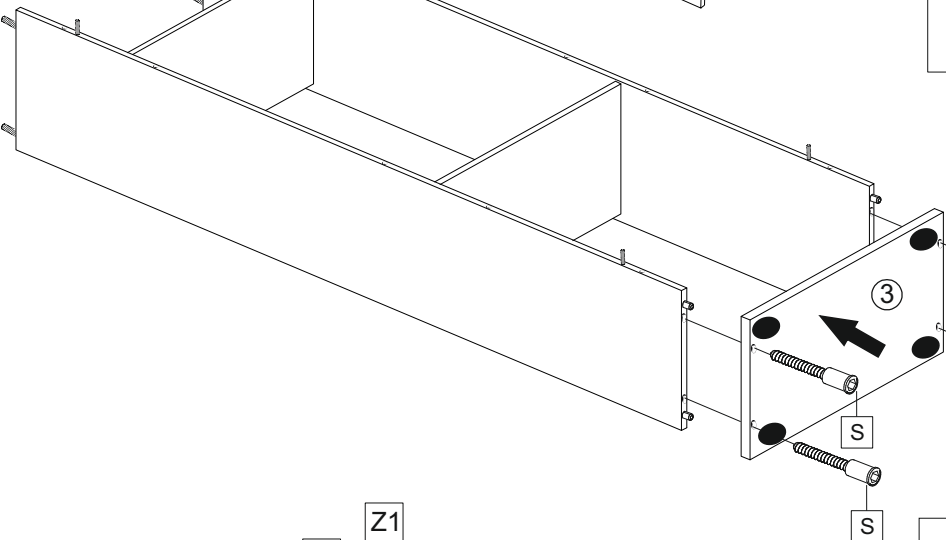
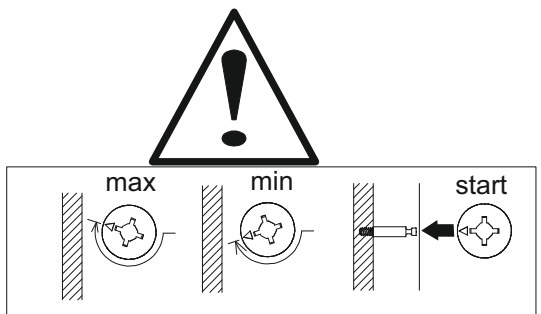
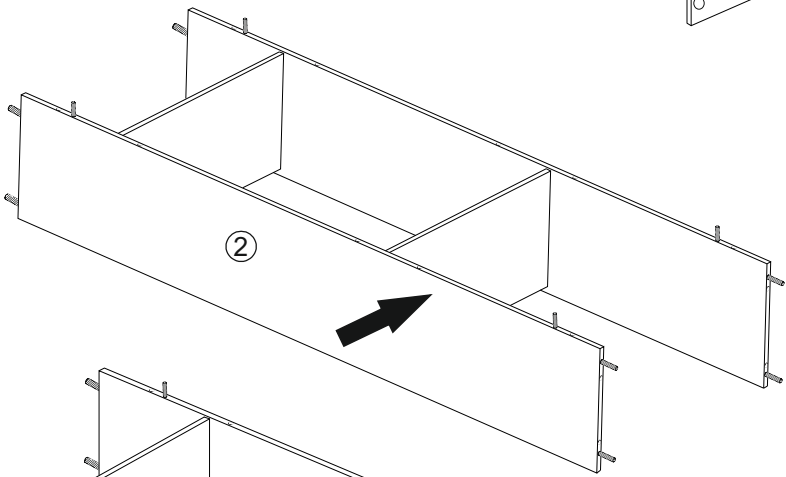
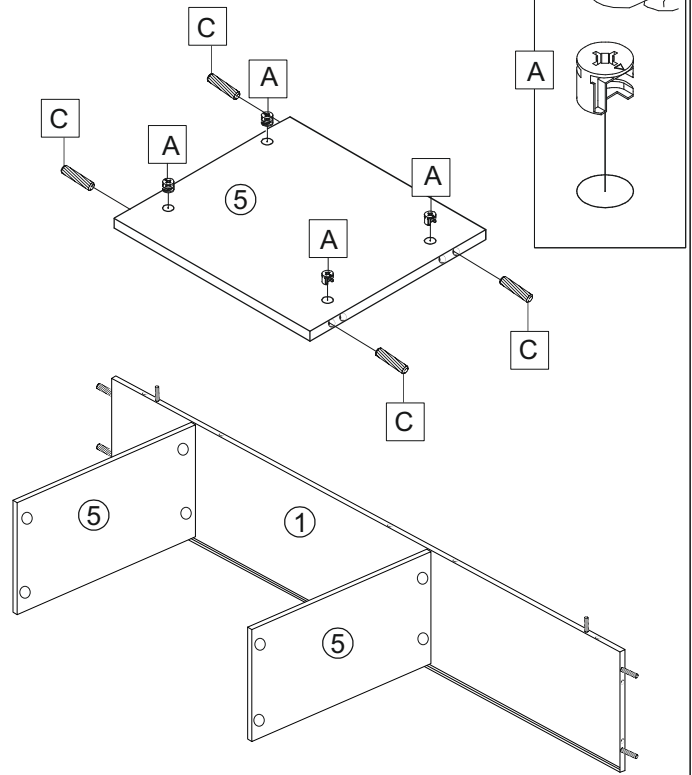
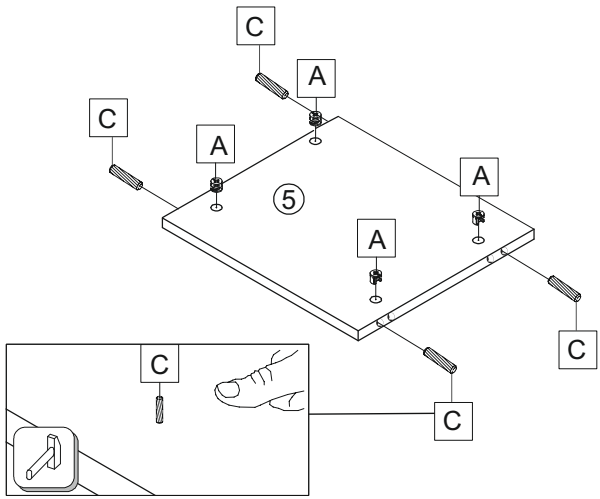

	4,2x16								3,5x19
M	x8	H	x6	E	x8	D	x4	Z1	x6

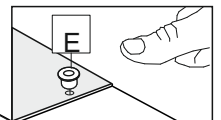
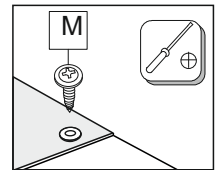
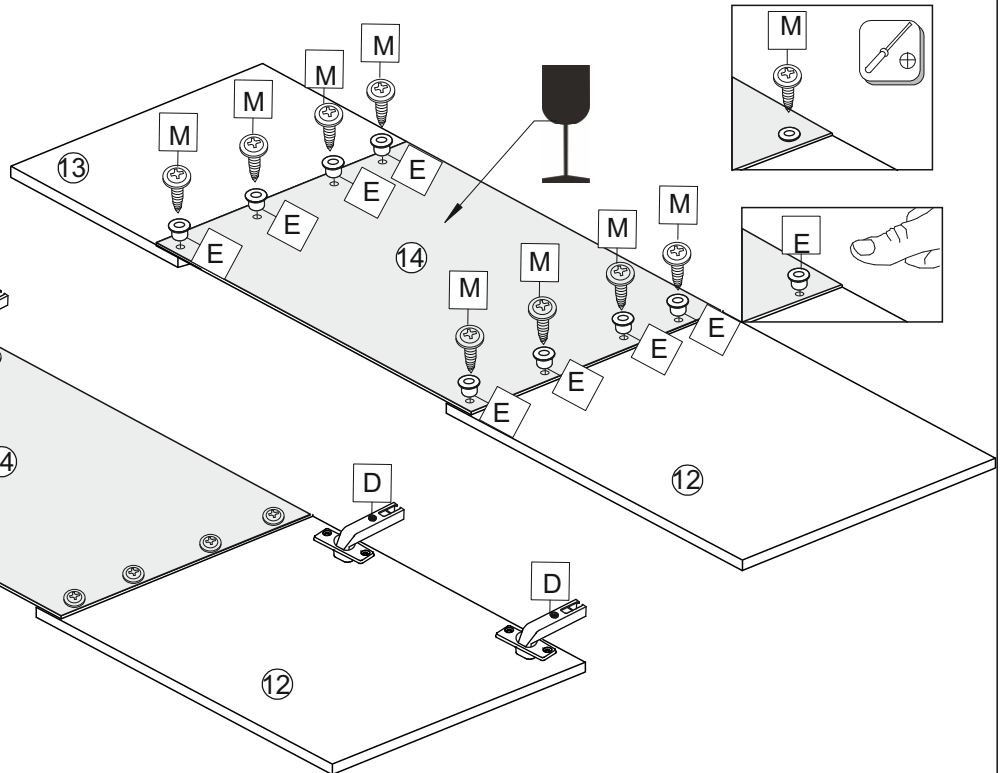
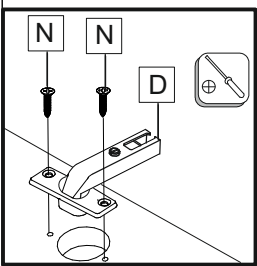
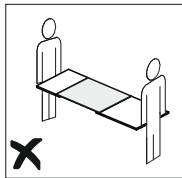
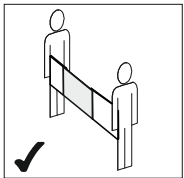
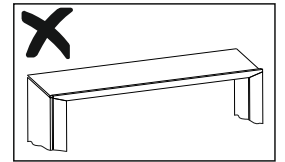
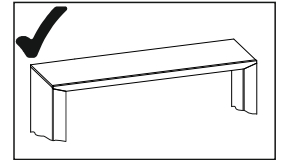
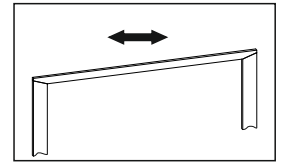
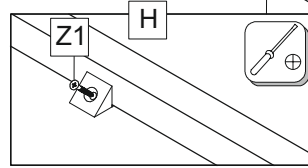
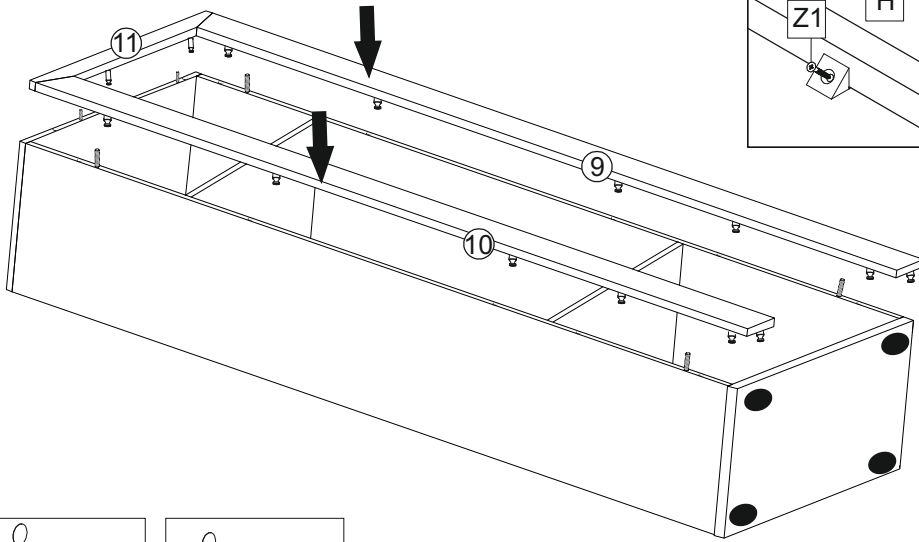
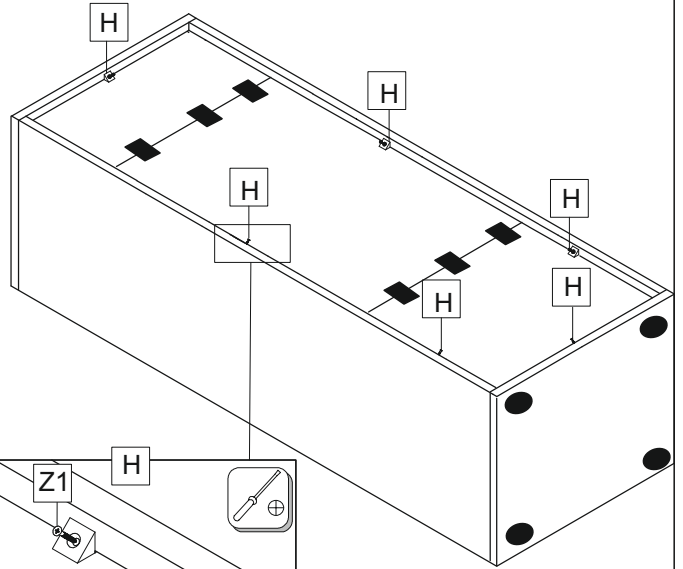
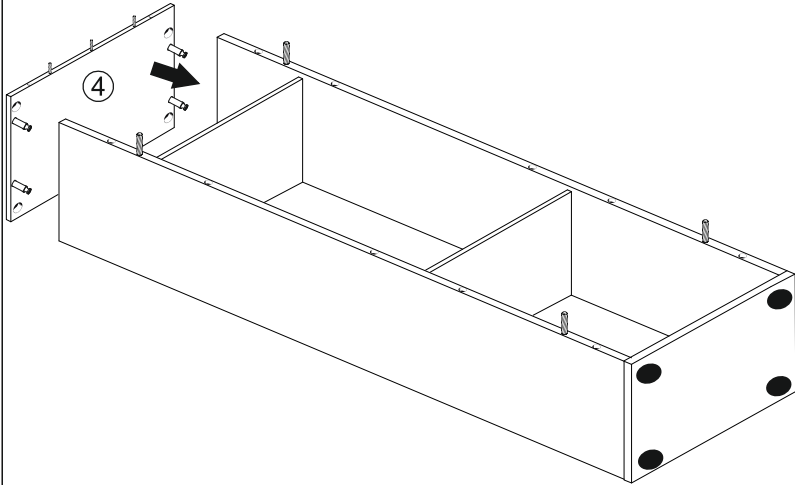
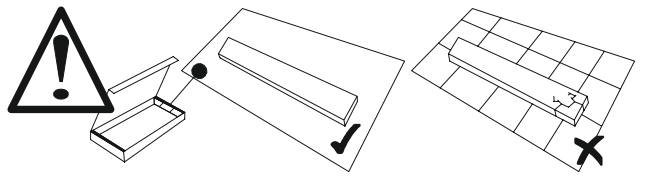

Q x1	N x2	P x26
R x27	U x1	V x4
Y x1	Z2 x1	

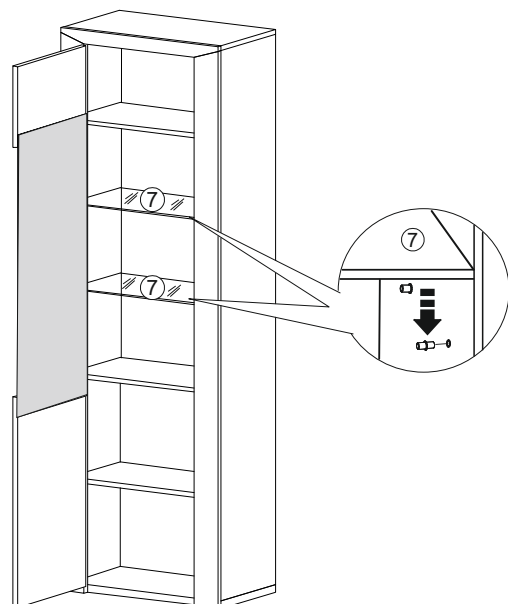
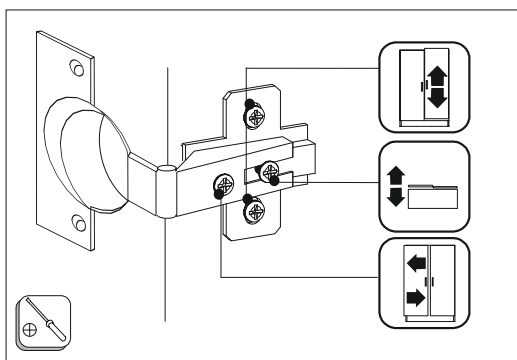
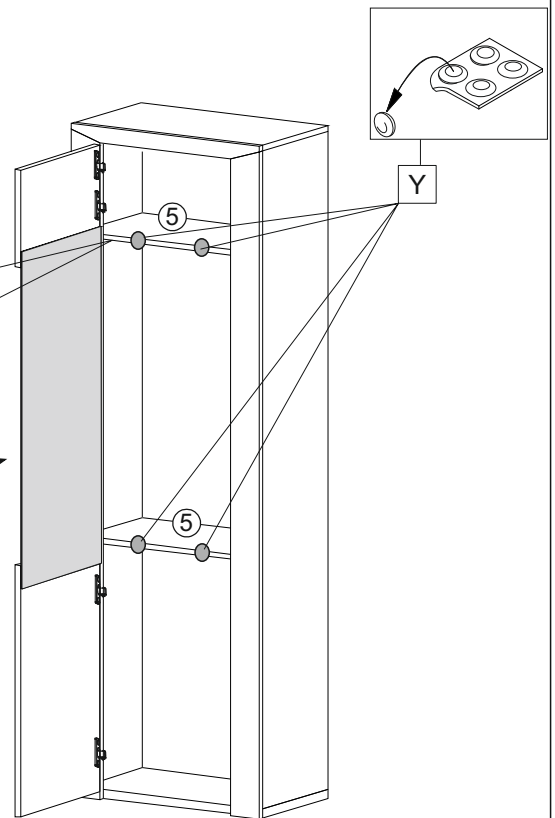
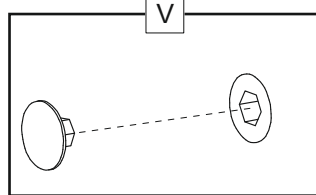
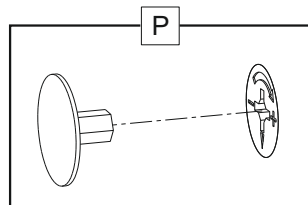
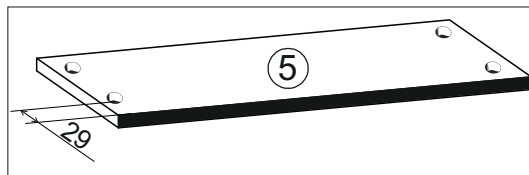
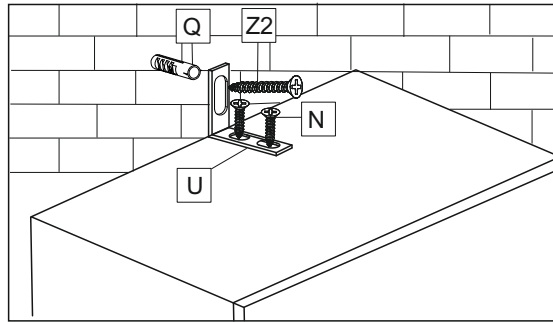
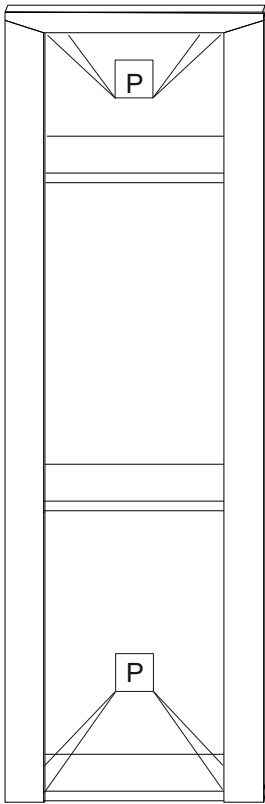
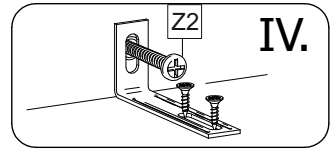
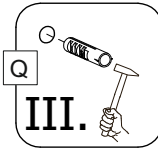
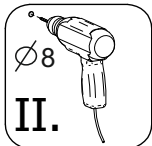
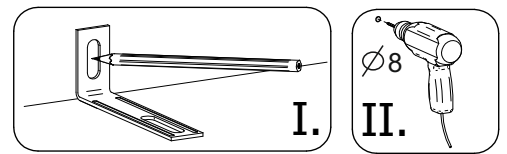
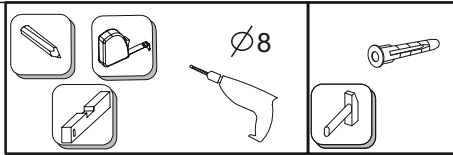



Lighting installation № 1 Bree Typ 01

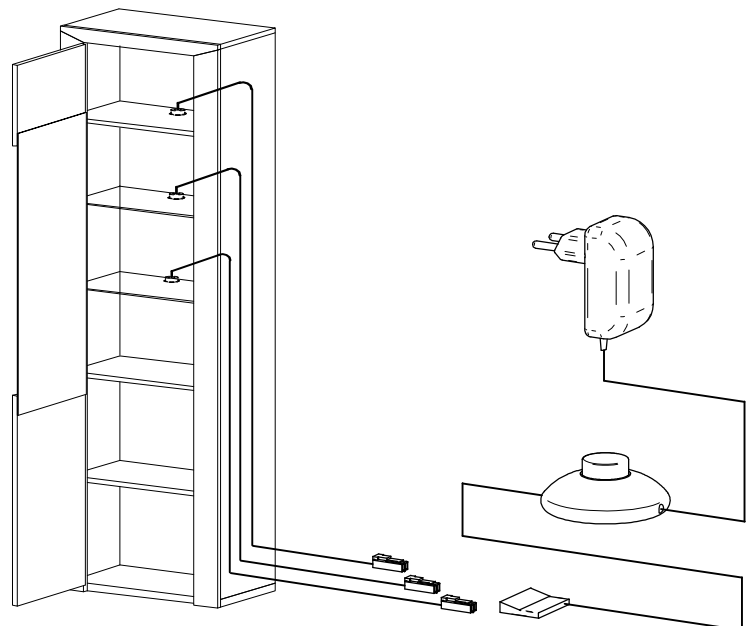
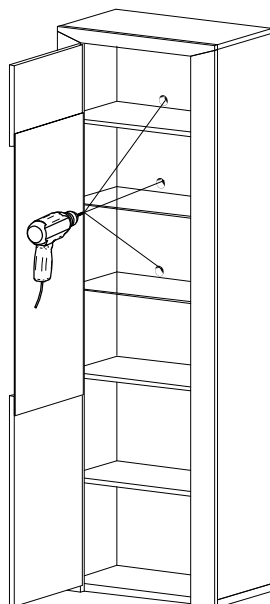
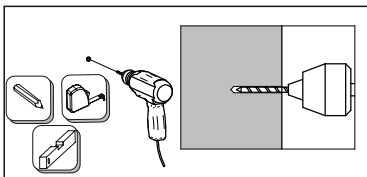
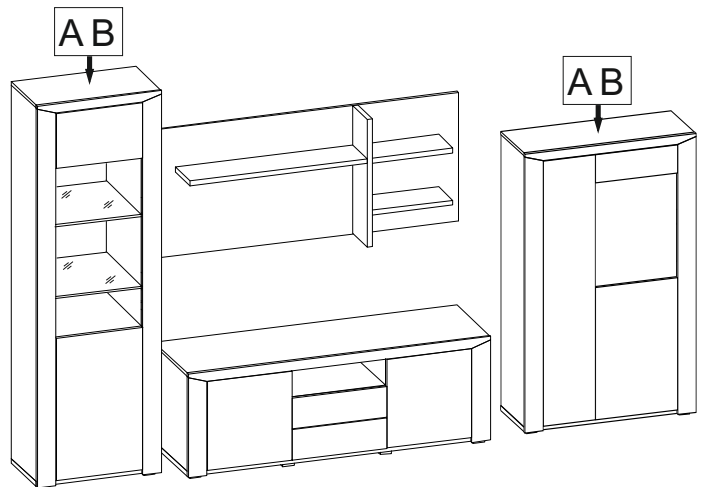
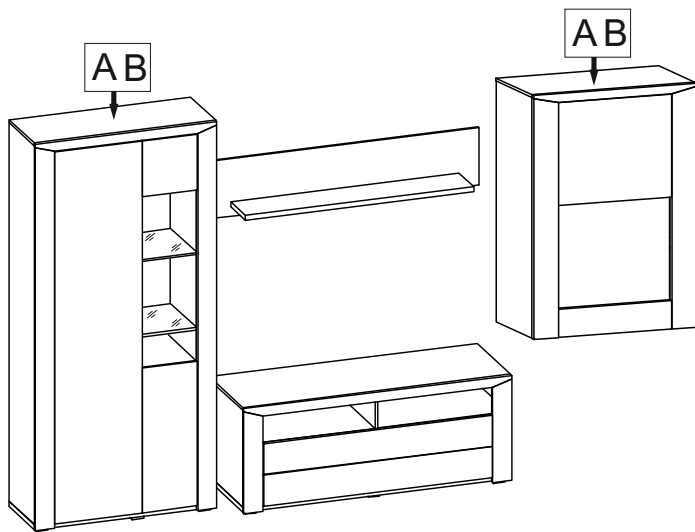
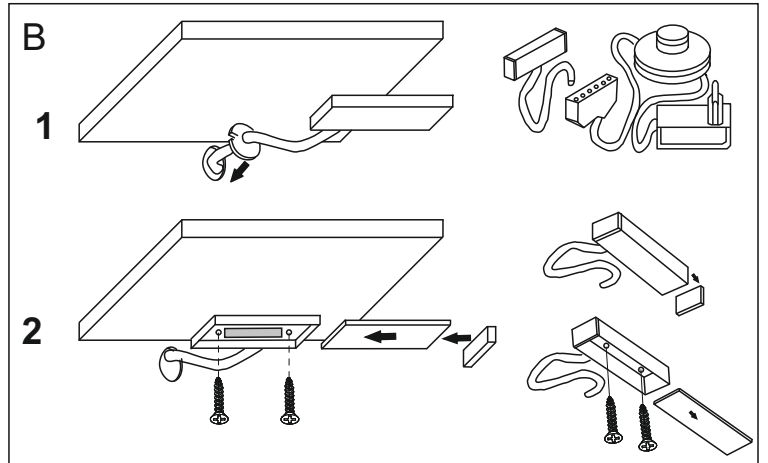
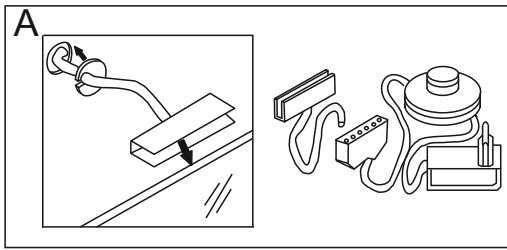

Уважаемый покупатель!

Для удобства транспортирования и предотвращения повреждения, изделия поставляются в разобранном виде. Стоимость сборочных работ в стоимость изделия не включена.

Внимание!!

Сохраняйте этикетки с обозначением изделия до полной сборки.

Технические характеристики

Набор мебели бытовой корпусной «Белла» изготовлен в соответствии с ГОСТ 16371-2014. «Мебель. Общие технические условия» Декларация о соответствии ТС № RU Д-РУ.ТP05.В.04352. Действительна по 07.07.2019г.

Внимание! Предприятие-изготовитель оставляет за собой право вносить незначительные изменения, не ухудшающие качество изделия.

Не следует открывать двери более чем на 90 - это приводит к поломке петель. При ослаблении крепления соединений необходимо периодически подтягивать винты.

Инструкция по эксплуатации мебельных фасадов, на основе МДФ.

Фасады мебельные устанавливаются в корпусную мебель, которая эксплуатируется внутри жилых помещений с отсутствием резких перепадов температуры и относительной влажности воздуха не более 70%.

Рекомендуемая температура среды эксплуатации фасадов необходимо учитывать следующее:

Не рекомендуется:

- подвергать фасады длительному воздействию горячего воздуха(неплотно закрытая духовка, пар кипящей воды, излучение ламп накаливания, СВ-излучение). Это может привести к отслоению или деформации пленки ПВХ.
- использовать в дизайне мебели осветительные приборы, расположенные от поверхности фасадов на расстоянии менее 10 см. Это может привести к локальному изменению цвета пленки;
- использовать для очистки поверхности абразивные порошки и растворители. Абразивная устойчивость зависит от типа пленки и варьируется от 400 до 750 оборотов по Таберу согласно DIN 68765.

Не допускается:

- контакт поверхностей фасадов без фрезеровки (торцов включительно) с температурами более +60С;
- контакт поверхностей фасадов с фрезеровкой с температурами более +50С;
- резкий перепад температуры.

Упаковка и транспортировка:

- фасады упакованы в гофрокартон, обеспечивающий сохранность фасадов от повреждений и загрязнений, отвечающий требованиям нормативной документации п/п 2.5.1 ГОСТ 16371-2014;
- фасады транспортируются всеми видами транспорта в крытых транспортных средствах, а также в контейнерах п/п 5.1 ГОСТ16371-2014.
- транспортирование осуществляется в соответствии с правилами перевозки грузов, действующими на каждом виде транспорта.

Компания «Алмаз» гарантирует соответствии фасадов ГОСТу 16371-2014 и высокое качество при соблюдении условий транспортирования, хранения, сборки и эксплуатации.

Гарантийные обязательства

Предприятие-изготовитель гарантирует соответствие изделия требованию ГОСТ 16371-2014 при соблюдении потребителем условий эксплуатации и хранения.

Гарантийный срок эксплуатации 24 месяца. Срок исчисляется со дня продажи изделия.

Гарантия не распространяется на мебель, имеющую механические повреждения (изломы, царапины, и др.) возникшие в процессе неправильной сборки и эксплуатации, утолщение деталей от попадания на них влаги (разбухание), возникшее от неправильного ухода за мебелью, не имеющую штампа ОТК в свидетельстве о приемке. Дефекты производственного характера, обнаруженные в течении гарантийного срока, устраняются за счет предприятия-изготовителя.

Дефектами мебели не являются:

- незначительная разнооттеночность и разнофактурность облицовочных тканей и кожзаменителей, «бликование» их при изменении освещенности;
- легкие складки на облицовочном материале мягких элементов, возникшие после снятия нагрузок и исчезающие после разглаживания рукой;
- потертости мебельных покрытий, возникшие в результате эксплуатации мебели.

Срок службы изделия-10 лет.

СВИДЕТЕЛЬСТВО О ПРИЕМКЕ

Шкаф одностворчатый

ЛД.653020.000

Изготовлен в соответствии с обязательными требованиями государственных стандартов, действующей технической документацией и признан годным для эксплуатации.

Штамп ОТК _____

Дата продажи _____

Штамп магазина _____

ООО «АЛМАЗ» Россия, 347360, г.Волгодонск, Ростовская обл.
Ул. 7-я Заводская, 56. Тел. (86392) 7-79-78, факс 7-75-49.

07.06.2017г ф1
Разраб: К.Е. №3022