

Правила эксплуатации и ухода за мебелью.

Мебель должна храниться и эксплуатироваться в закрытых отапливаемых помещениях при температуре не ниже +2°С и относительной влажности воздуха от 45 до 70%.

Не следует открывать двери более чем на 90° - это приводит к поломке петель.

При ослаблении крепления соединений необходимо периодически подтягивать винты,

Поверхности изделий следует предохранять от различных растворителей, кислот, щелочей и механических повреждений. Не допускается применение соды, порошков и других материалов, не предназначенных для ухода за мебелью.

Помните, что сохранность и долговечность изделия зависит не только от её конструкции и качества материалов, но и от правильной эксплуатации и ухода за ней.

Гарантийные обязательства

Предприятие-изготовитель гарантирует соответствие изделия требованию ГОСТ 16371-93 при соблюдении потребителем условий эксплуатации и хранения.

Гарантийный срок эксплуатации 18 месяцев. Срок исчисляется со дня продажи изделия.

Гарантия не распространяется на мебель, имеющую механические повреждения (изломы, царапины, и др.), возникшие в процессе неправильной сборки и эксплуатации, утолщение деталей от попадания на них влаги (разбухание), возникшее от неправильного ухода за мебелью, не имеющую штампа ОТК в свидетельстве о приемке.

Дефекты производственного характера, обнаруженные в течение гарантийного срока, устраняются за счет предприятия-изготовителя. Претензии на такие дефекты принимаются при наличии паспорта и гарантийного талона с отметкой даты продажи.

Данная гарантия не распространяется на светотехнические элементы, по всем вопросам обращаться к производителю комплектующих.

Срок службы изделия - 10 лет.



Паспорт и инструкция по сборке изделия из набора мебели для детской комнаты "Калипсо"

СВИДЕТЕЛЬСТВО О ПРИЕМКЕ

Стол угловой

ЛД.509120.000ПС

Изготовлен в соответствии с обязательными требованиями государственных стандартов, действующей технической документацией и признан годным для эксплуатации.

Штамп ОТК _____

Дата продажи _____

Штамп магазина _____

Стол угловой левый
ЛД.509120.000ПС

ООО "АЛМАЗ" Россия, 347360, г. Волгодонск, Ростовская обл.
Ул. 7-я Заводская, 56. Тел. (86392) 7-79-78, факс 7-75-49.

Уважаемый покупатель!

Для удобства транспортирования и предотвращения повреждения, изделия поставляются в разобранном виде. Стоимость сборочных работ в стоимость изделия не включена.

Технические характеристики

Набор мебели для детской комнаты "Калипсо" изготовлен в соответствии с требованиями ГОСТ 16371-93. "Мебель. Общие технические условия.". Декларация о соответствии ТС № RU Д-РУ.ДМ35.В.02003-1. Действительна по 04.06.2016г. Сертификат соответствия № РОСС RU.ДМ35.Н07797. Действителен по 04.06.2016г.

Внимание! Предприятие-изготовитель оставляет за собой право вносить незначительные изменения, не ухудшающие качество изделия.

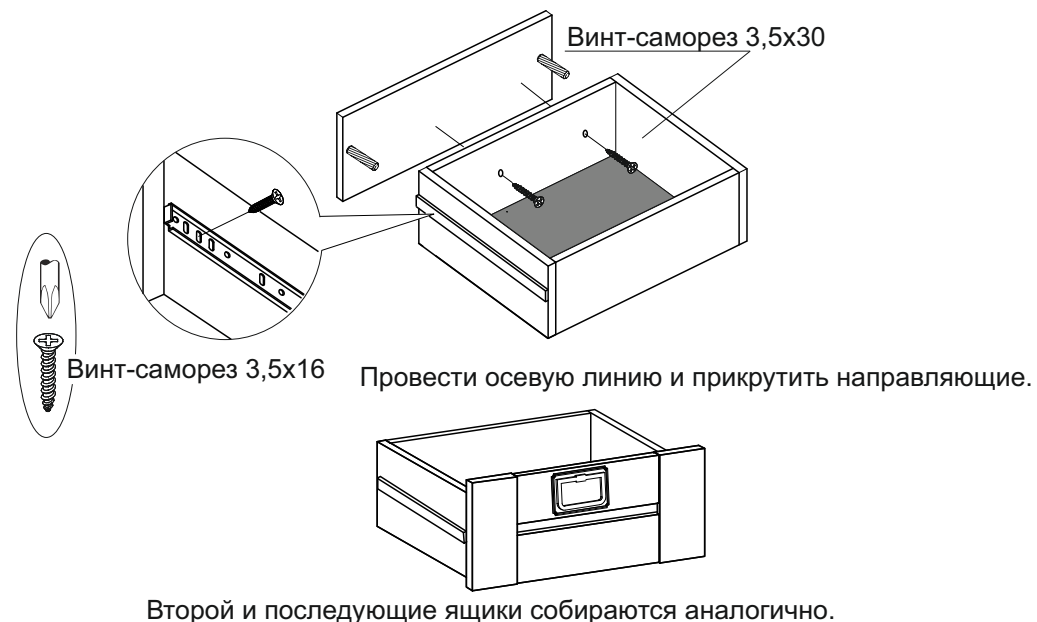
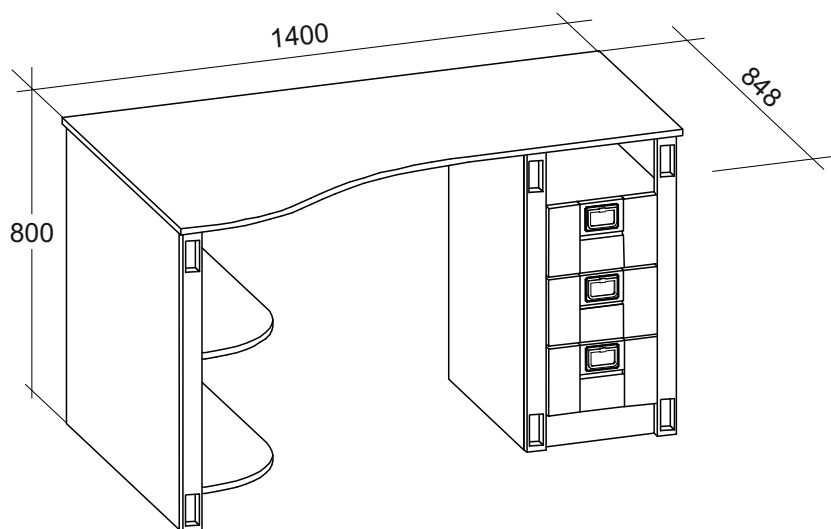

Второй и последующие ящики собираются аналогично.

Упаковочная ведомость

| Наименование детали | Маркировочный № | Кол-во | № по рис. | Пакет № |
|---------------------------|-----------------|--------|-----------|---------|
| Пилястра | 509111.000 | 2 | 1 | 4 |
| Пилястра | 509112.000 | 1 | 2 | |
| Крышка | 509120.001 | 1 | 3 | 3 |
| Планка жесткости | 509120.002 | 1 | 4 | |
| Стойка левая | 509120.003 | 1 | 5 | 2 |
| Стойка задняя | 509120.004 | 1 | 6 | |
| Полка | 509120.005 | 2 | 7 | 3 |
| Горизонт | 509110.006 | 2 | 8 | |
| Стойка левая | 509110.007 | 1 | 9 | 2 |
| Стойка правая | 509110.008 | 1 | 10 | |
| Стойка внутренняя | 509110.009 | 4 | 11 | |
| Стенка задняя ДВП 386x534 | 509110.011 | 1 | 13 | |
| Цоколь | 509110.004 | 1 | 14 | |
| Боковая стенка ящика | 509113.001 | 6 | 15 | 2 |
| Передняя стенка ящика | 509113.002 | 3 | 16 | |
| Задняя стенка ящика | 509113.003 | 3 | 17 | |
| Дно ящика ДВП 496x260 | 509113.004 | 3 | 18 | |
| Фасад ящика | 509114.000 | 3 | 20 | 3 |
| Фурнитура | | 1 | | 5 |
| | | | | 1 |

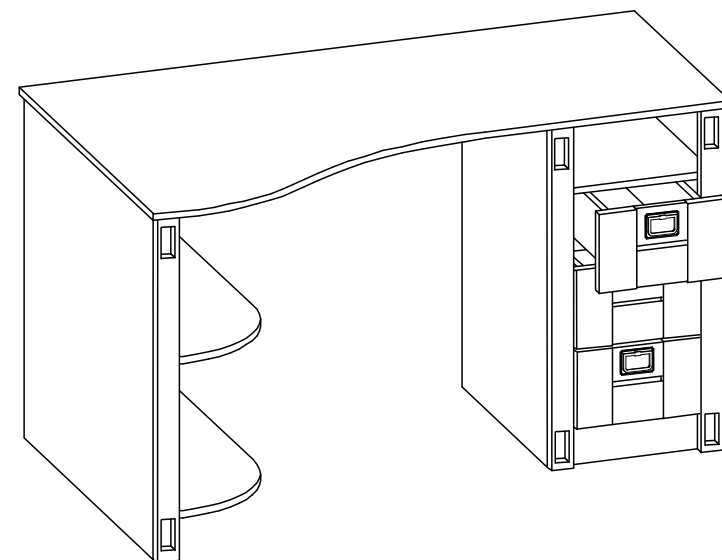

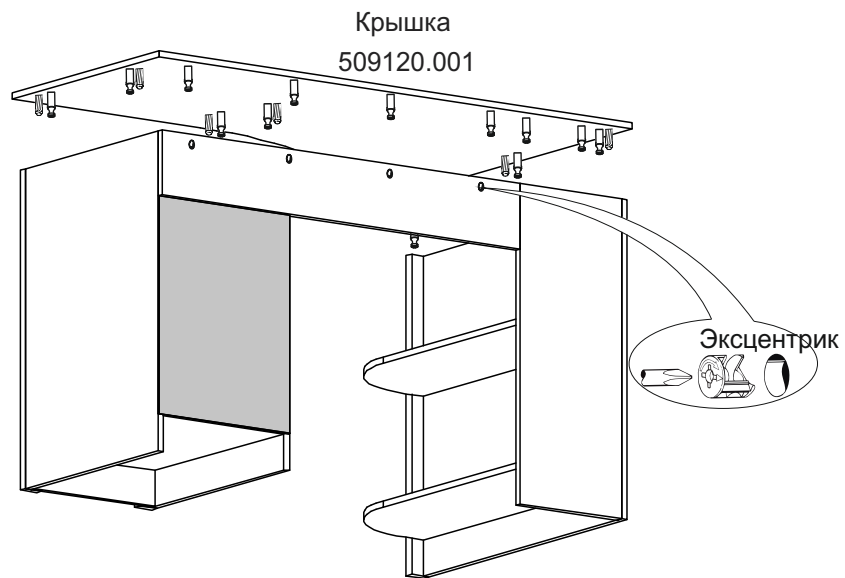

Сборка ящика.

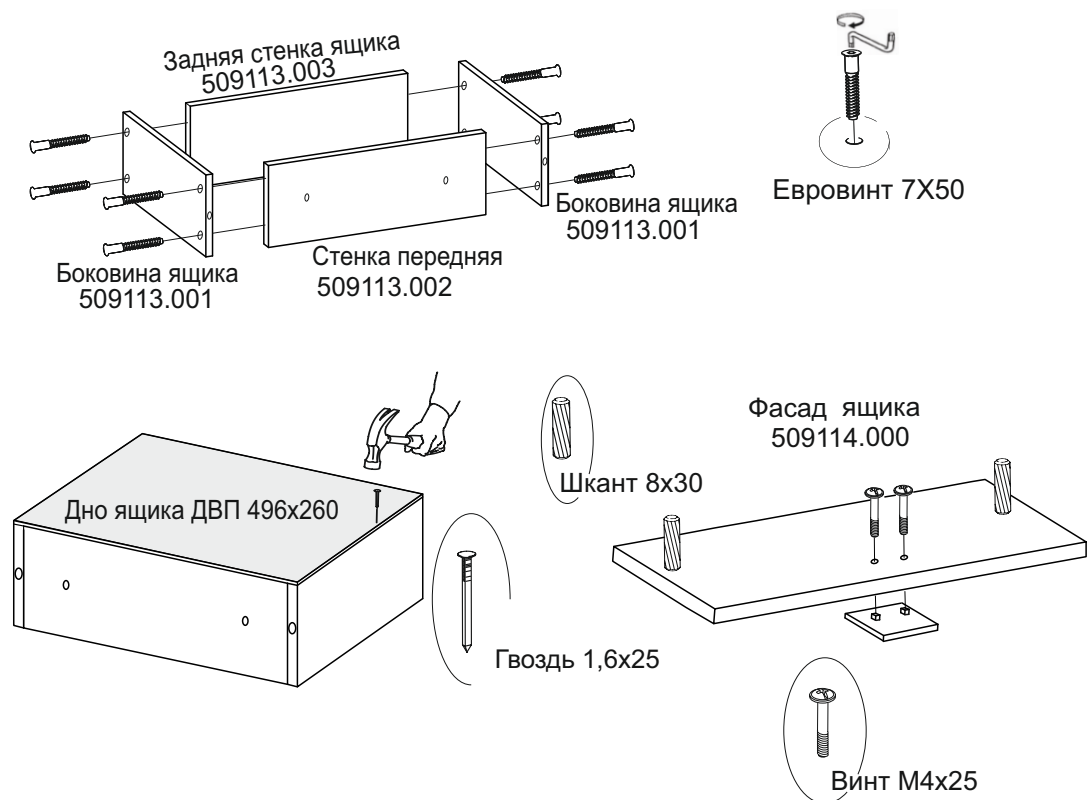

Комплект фурнитуры

| Наименование | Количество | № по рис. |
|------------------------------|------------|-----------|
| Винт-саморез 3,5x16 | 36 | 25 |
| Винт-саморез 3,5x30 | 6 | 26 |
| Шкант 8x30 | 26 | 27 |
| Эксцентрик | 40 | 28 |
| Шток эксцентрика | 40 | 29 |
| Евровинт 7x50 | 30 | 30 |
| Гвоздь 1,6x25 | 67 | 31 |
| Шток стяжки конической | 2 | 32 |
| Стяжка коническая | 4 | 33 |
| Винт стяжки конической | 4 | 34 |
| Ручка | 3 | 35 |
| Винт М4x25 | 6 | 36 |
| Уголок пластмассовый | 9 | 37 |
| Подпятник пластмассовый | 8 | 38 |
| Направляющая шариковая L-500 | 3к | 39 |
| Ключ для еврвинта | 1 | 40 |

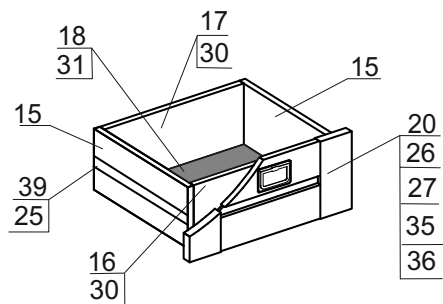
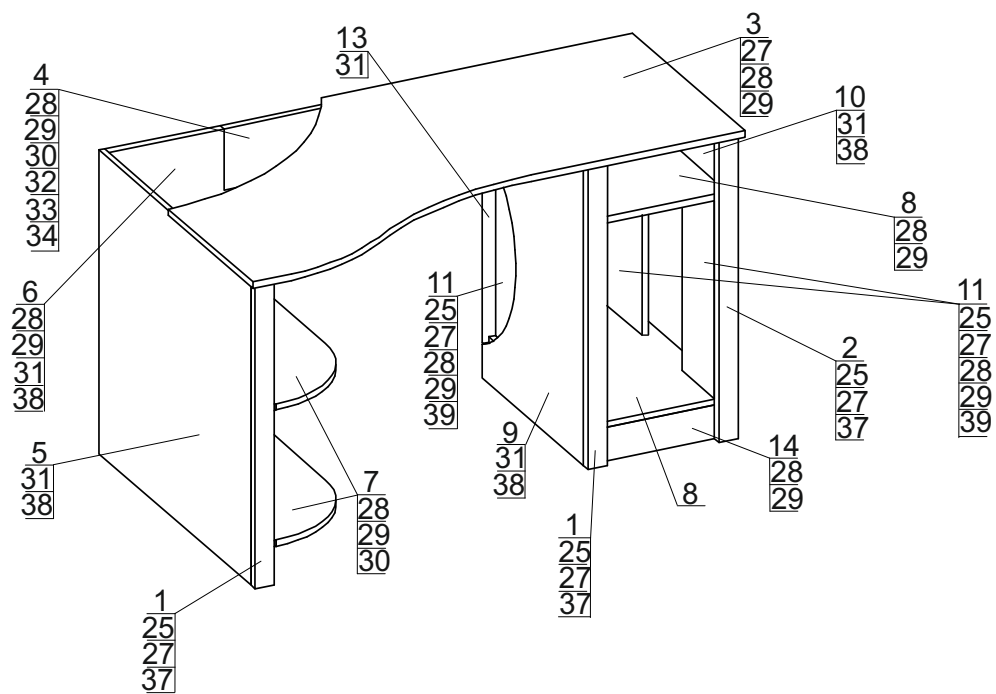

Стенка задняя ДВП 386x534

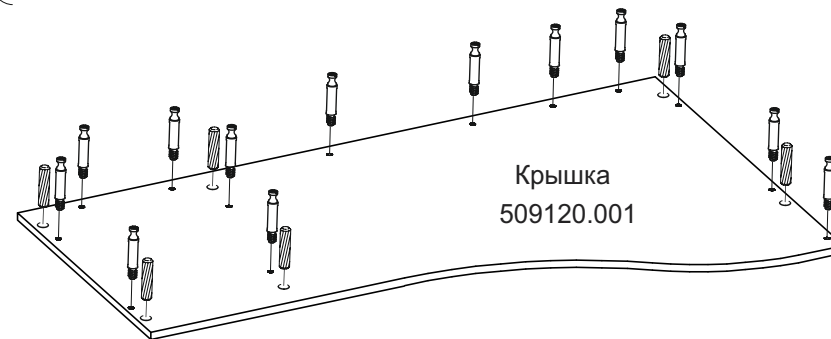
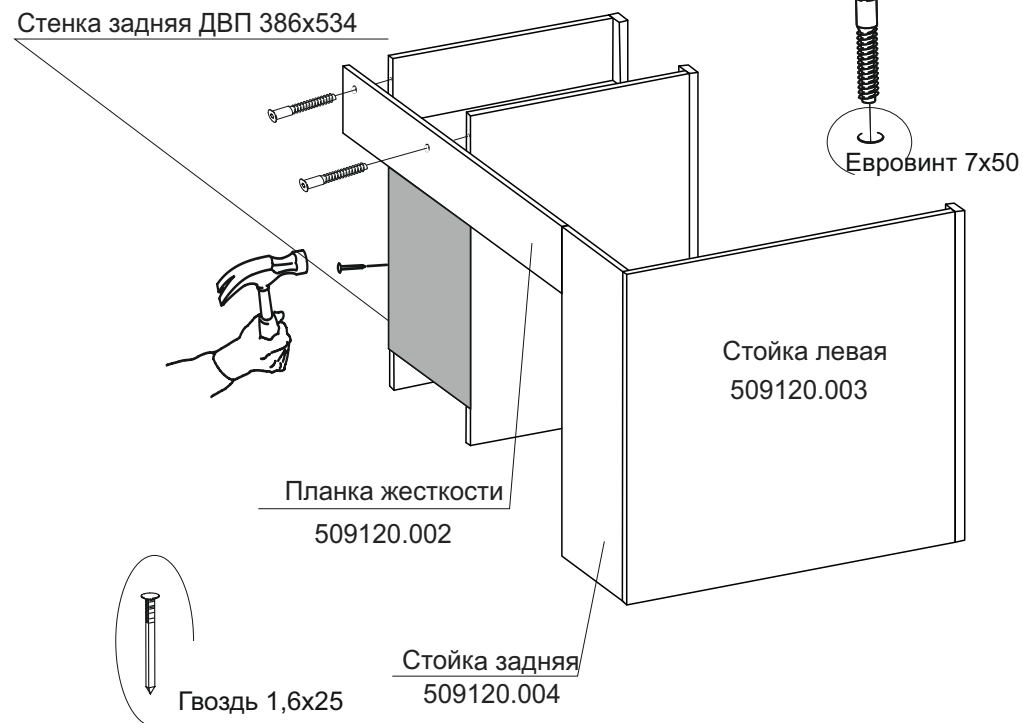

Уголок пластмассовый

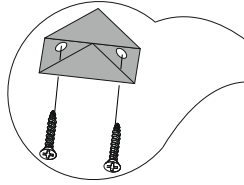

Стойка левая
509120.003

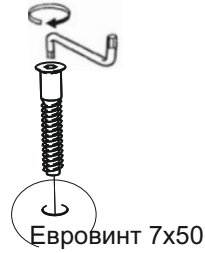

Евровинт 7x50

Стойка задняя
509120.004

Винт-саморез 3,5x16

Пилястра
509111.000

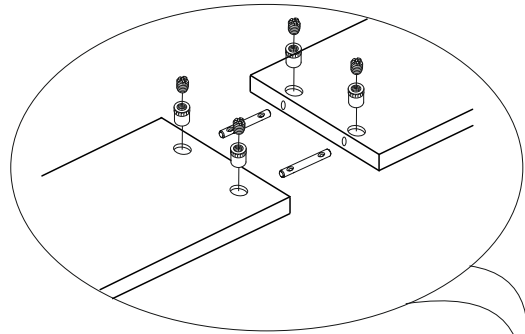
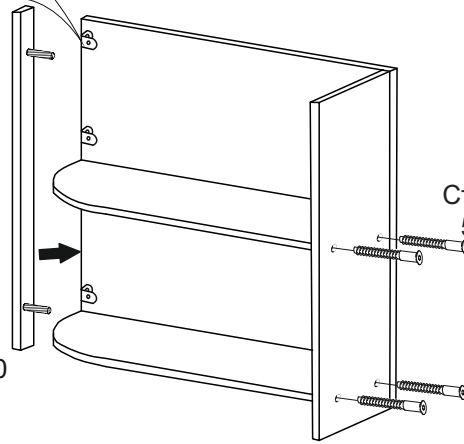

Планка жесткости 509120.002

Стяжка коническая

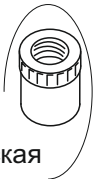

Шток стяжки конической

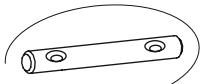

Винт стяжки конической

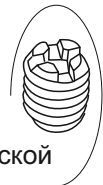

Подпятник

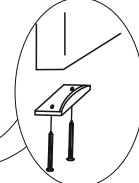

Инструкция по сборке.

Учитывая конструктивные и функциональные особенности производитель рекомендует пользоваться услугами профессиональных сборщиков. При самостоятельном монтаже Вам необходимо руководствоваться настоящей инструкцией и схемами сборки отдельных изделий. Фирма-производитель не несет ответственность за повреждения, полученные в результате неправильной сборки.

Изделия следует собирать на ровном полу, покрытом тканью или бумагой. Для работы необходимо иметь молоток, деревянный брусок, обернутый тканью, отвертки, угольник 90°, ножницы, рулетку, линейку.

Последовательность сборки.

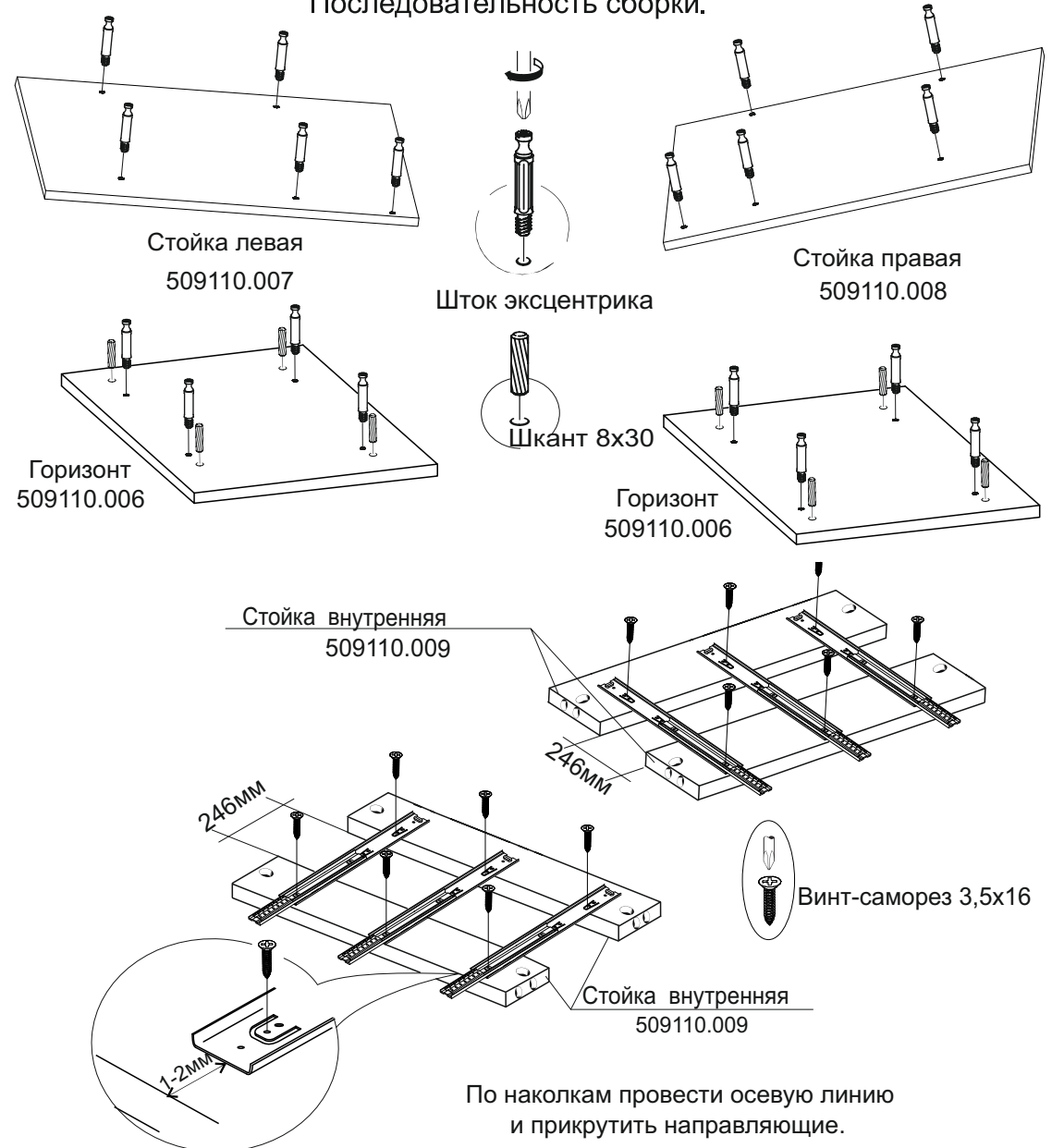

Стойка левая
509110.007

Шток эксцентрика

Стойка правая
509110.008

Горизонт
509110.006

Шкант 8x30

Горизонт
509110.006

Стойка внутренняя
509110.009

Винт-саморез 3,5x16

Стойка внутренняя
509110.009

По наклкам провести осевую линию и прикрутить направляющие.

