

Правила эксплуатации и ухода за мебелью.

Мебель должна храниться и эксплуатироваться в закрытых отапливаемых помещениях при температуре не ниже +2°С и относительной влажности воздуха от 45 до 70%.

При ослаблении крепления соединений необходимо периодически подтягивать винты

Поверхности изделий следует предохранять от механических повреждений.

Не допускается применение соды, порошков и других материалов содержащих абразив.

Поверхность изделий следует протирать влажной, мягкой тканью. Для глянцевых фасадов рекомендуется использовать средства по уходу за мебелью, не содержащих растворителей, кислот и щелочей.

Помните, что сохранность и долговечность изделия зависит не только от её конструкции и качества материалов, но и от правильной эксплуатации и ухода за ней.

Гарантийные обязательства

Предприятие-изготовитель гарантирует соответствие изделия требованию ГОСТ 16371-93 при соблюдении потребителем условий эксплуатации и хранения.

Гарантийный срок эксплуатации 18 месяцев. Срок исчисляется со дня продажи изделия.

Гарантия не распространяется на мебель, имеющую механические повреждения (изломы, царапины, и др.), возникшие в процессе неправильной сборки и эксплуатации, утолщение деталей от попадания на них влаги (разбухание), возникшее от неправильного ухода за мебелью, не имеющую штампа ОТК в свидетельстве о приемке.

Дефекты производственного характера, обнаруженные в течение гарантийного срока, устраняются за счет предприятия-изготовителя.

Дефектами мебели не являются:

- незначительная разнооттеночность и разнофактурность облицовочных тканей и кожзаменителей, «бликование» их при изменении освещенности;
- легкие складки на облицовочном материале мягких элементов, возникающие после снятия нагрузок и исчезающие после разглаживания рукой;
- потертости мебельных покрытий, возникшие в результате эксплуатации мебели

Срок службы изделия - 10 лет.

СВИДЕТЕЛЬСТВО О ПРИЕМКЕ

Стеллаж комбинированный

ЛД.510120.000ПС

Изготовлен в соответствии с обязательными требованиями государственных стандартов, действующей технической документацией и признан годным для эксплуатации.

Штамп ОТК _____

Дата продажи _____

Штамп магазина _____



ЛЮБИМЫЙ
МЕБЕЛЬ **ДОМ**



Паспорт и инструкция по сборке набора мебели бытовой корпусной “Александрия”

Стеллаж комбинированный
ЛД.510120.000ПС

Уважаемый покупатель!

Для удобства транспортирования и предотвращения повреждения набора, изделия поставляются в разобранном виде. Стоимость сборочных работ в стоимость набора не включена.

Внимание!!!

Сохраняйте этикетки с обозначением изделия до полной сборки. Технические характеристики

Набор мебели бытовой корпусной "Александрия" изготовлен в соответствии с требованиями ГОСТ 16371-93. "Мебель. Общие технические условия.". Декларация о соответствии TC N RU Д-РУ.АУ04.В.11382. Действительна по 16.03.2018г.

Внимание! Предприятие-изготовитель оставляет за собой право вносить незначительные изменения, не ухудшающие качество изделия.

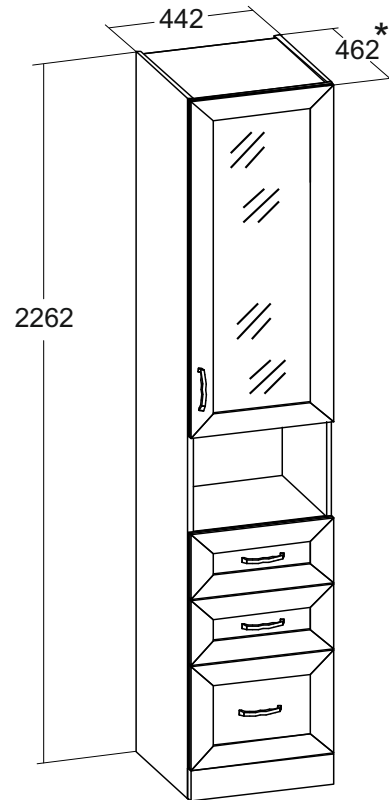

* Глубина с учетом фасада

Упаковочная ведомость

Наименование детали	Маркировочный №	Кол-во	№ по рис.	Пакет №
Фасад ящика	510042.000	2	1	2
Фасад ящика нижнего	510122.000	1	2	
Дверь	510123.000	1	3	1
Стенка вертикальная правая	510120.001	1	4	
Стенка вертикальная левая	510120.002	1	5	
Стенка горизонтальная	618020.003	2	6	
Стенка горизонтальная	618020.004	2	7	
Стенка фронтальная	618020.005	1	8	

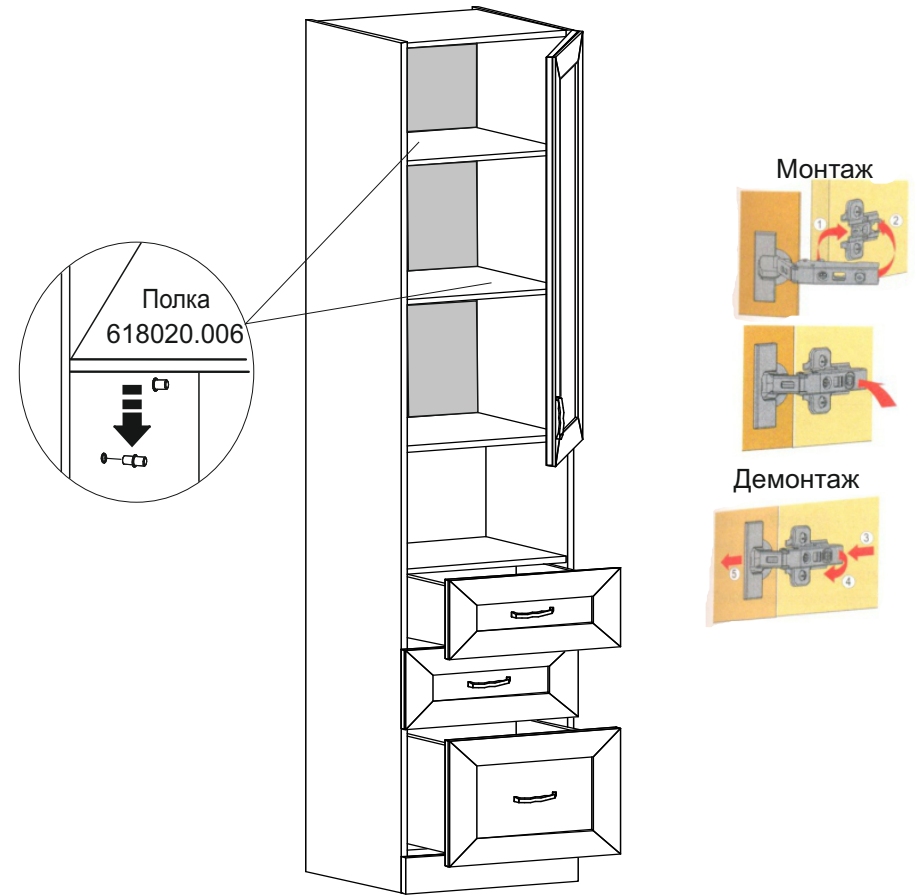

Регулировка двери осуществляется следующим образом:
по ширине по глубине по высоте

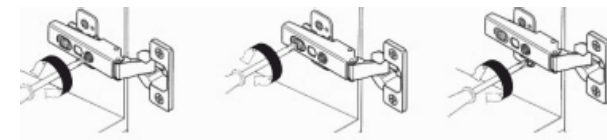

После сборки соедините шкаф с соседним элементом из набора "Александрия" стяжкой межсекционной, предварительно просверлив отверстия диаметром 5мм.

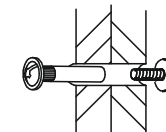

Сборка ящика.

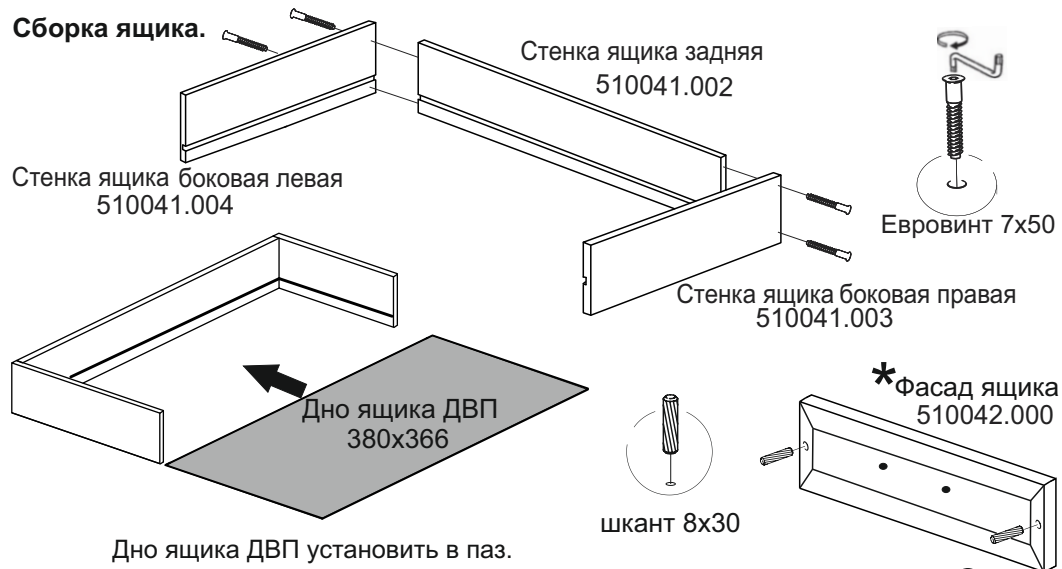

Дно ящика ДВП установить в паз.

* Прикрутить ручку к фасаду ящика Винтом М4х12

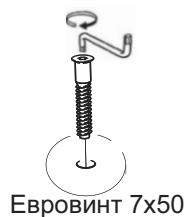

Евровинт 7x50

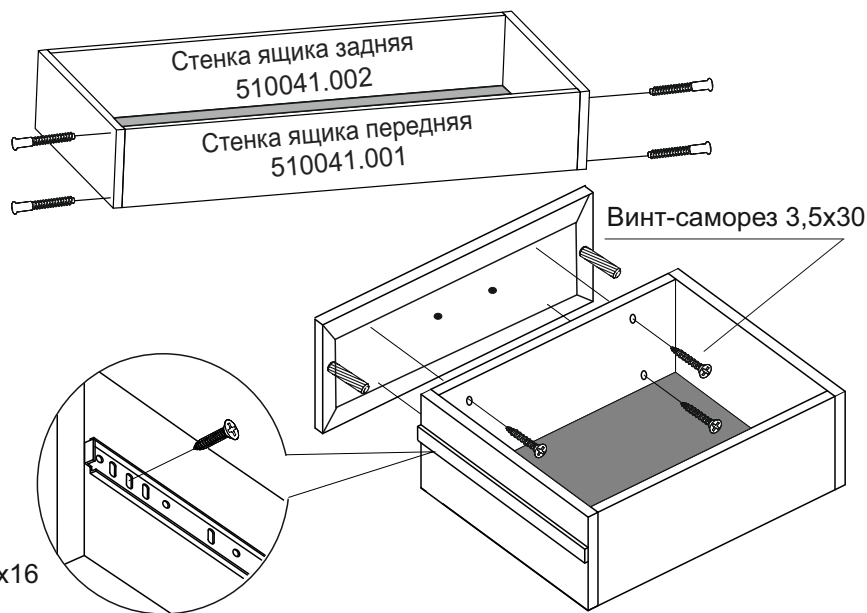

Винт-саморез 3,5x16

По наклкам провести осевую линию и прикрутить направляющие.

Второй ящик собирается аналогично.

Упаковочная ведомость

Наименование детали	Маркировочный №	Кол-во	№ по рис.	Пакет №
Фальш-панель	618020.007	2	9	1
Цоколь	618020.008	1	10	
Полка	618020.006	2	11	
Стенка задняя ДВП 762x424	618020.009	1	12	
Задняя стенка	510120.003	1	13	
Стенка ящика передняя	510121.001	1	14	
Стенка ящика задняя	510121.002	1	15	
Стенка ящика боковая правая	510121.003	1	16	
Стенка ящика боковая левая	510121.004	1	17	
Дно ящика ДВП 380x366	510041.005	3	18	
Стенка ящика передняя	510041.001	2	19	
Стенка ящика задняя	510041.002	2	20	
Стенка ящика боковая правая	510041.003	2	21	
Стенка ящика боковая левая	510041.004	2	22	
Фурнитура		1		

Комплект фурнитуры

Наименование	Количество
Винт-саморез 3,5x16	50
Винт-саморез 3,5x20	9
Винт-саморез 3,5x30	14
Гвоздь 1,6x25	26
Шкант 8x30	30
Винт М4х12	6
Винт М4х25	2
Евровинт 7x50	28
Заглушка пластиковая евровинта	28
Заглушка пластиковая эксцентрика	16
Заглушка самоклеящаяся для евровинта	12
Петля накладная с доводчиком	3
Подпятник пластмассовый	4
Полкодержатель	8
Ручка	4
Стяжка межсекционная	2
Эксцентрик	16
Шток эксцентрика	16
Уголок мебельный с саморезом	4
Ключ для евровинта	1
Направляющая шариковая 400мм	3к

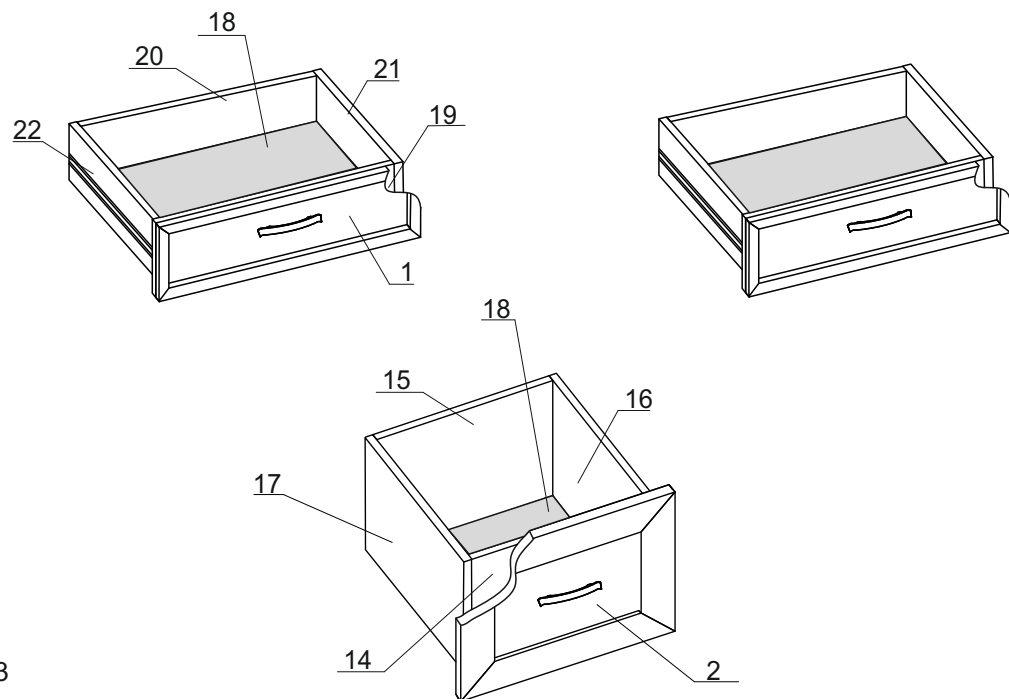
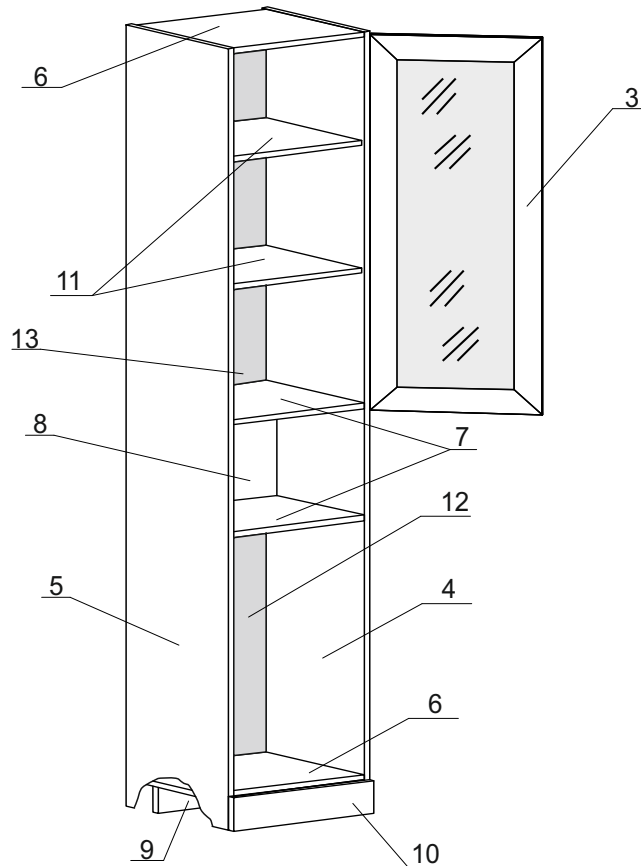

Сборка ящика нижнего.

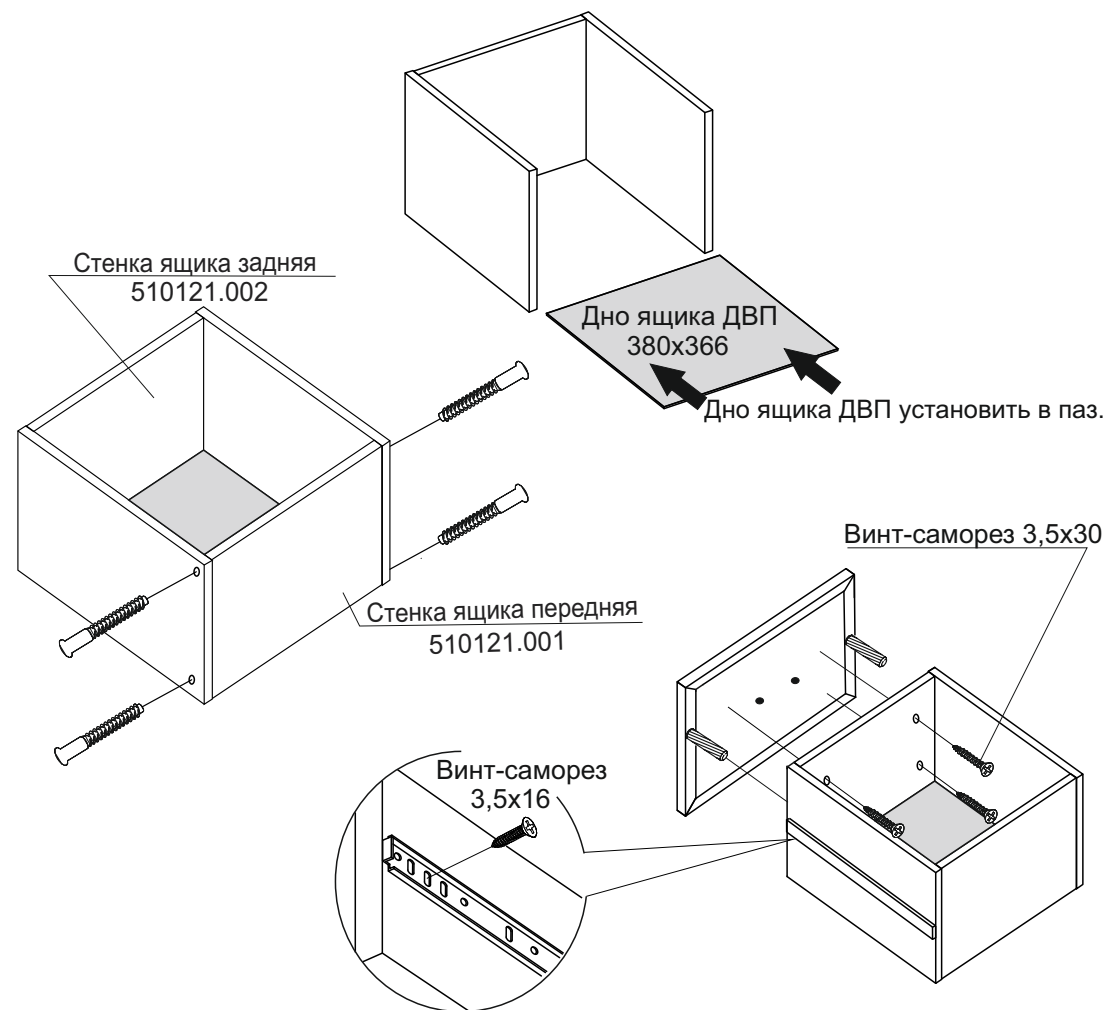
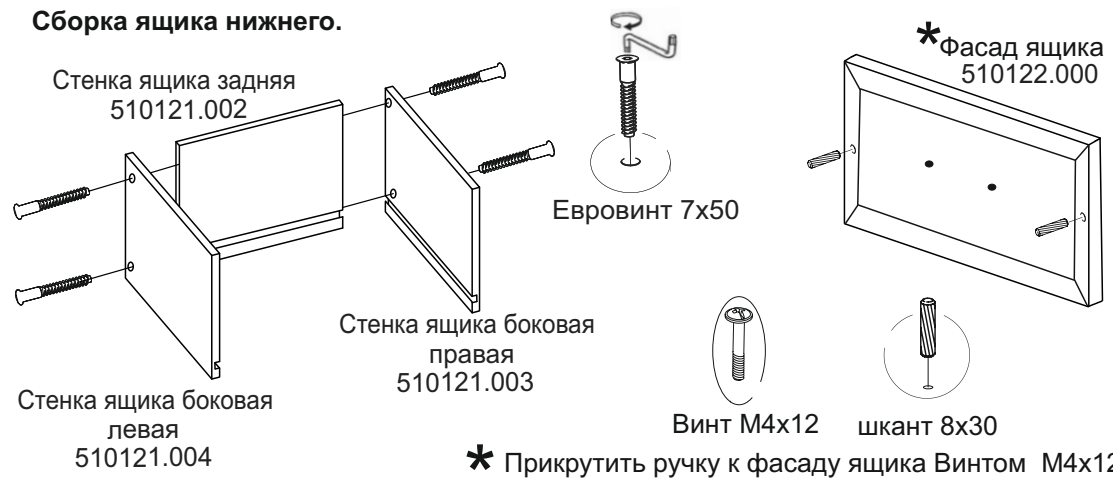

По наклейкам провести осевую линию и прикрутить направляющие.

Инструкция по сборке.

Учитывая конструктивные и функциональные особенности производитель рекомендует пользоваться услугами профессиональных сборщиков. При самостоятельном монтаже Вам необходимо руководствоваться настоящей инструкцией и схемами сборки отдельных изделий. Фирма-производитель не несет ответственность за повреждения, полученные в результате неправильной сборки.

Изделия следует собирать на ровном полу, покрытом тканью или бумагой. Для работы необходимо иметь молоток, деревянный брусок, обернутый тканью, отвертки, угольник 90°, ножницы, рулетку, линейку.

Последовательность сборки.

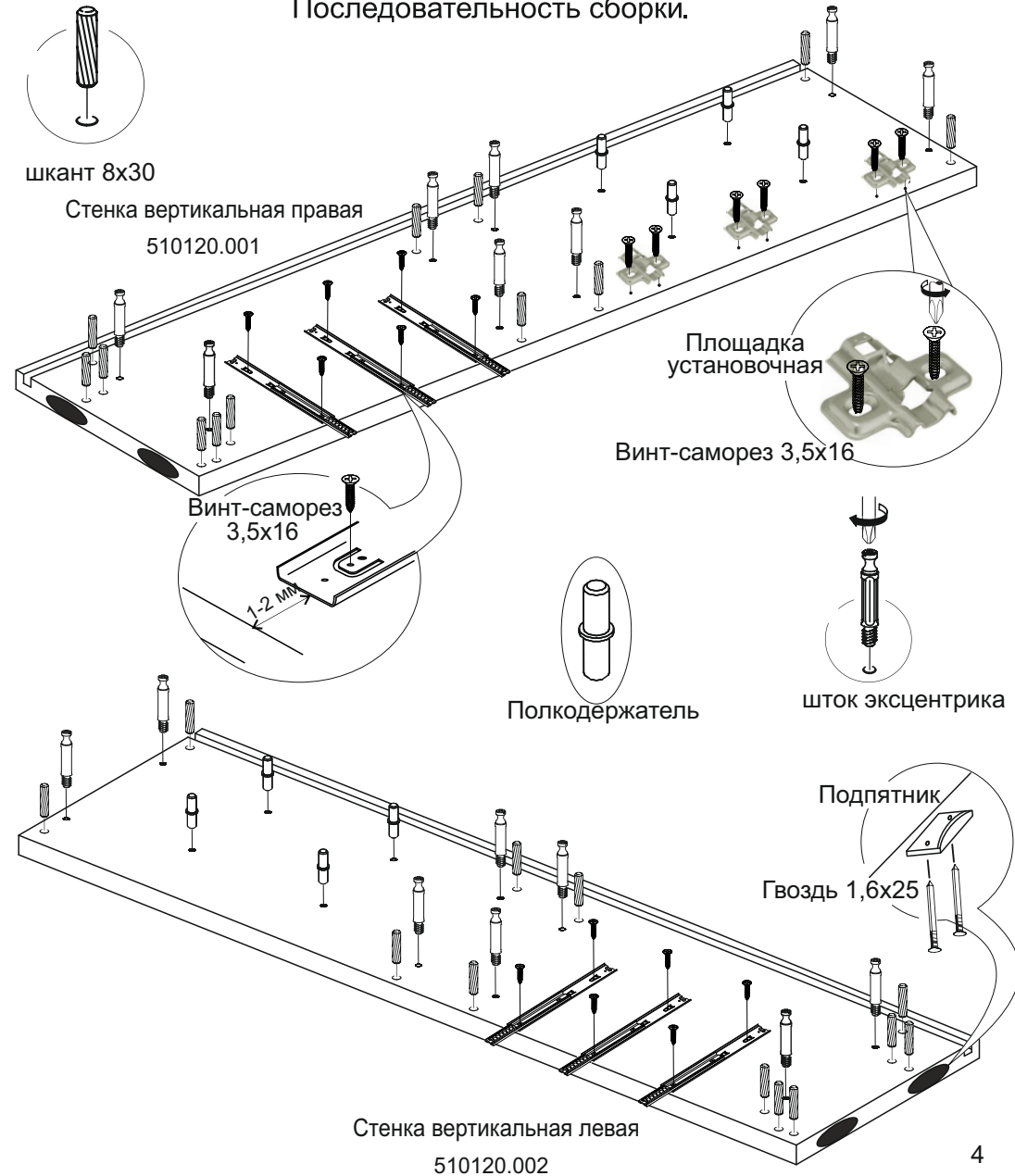
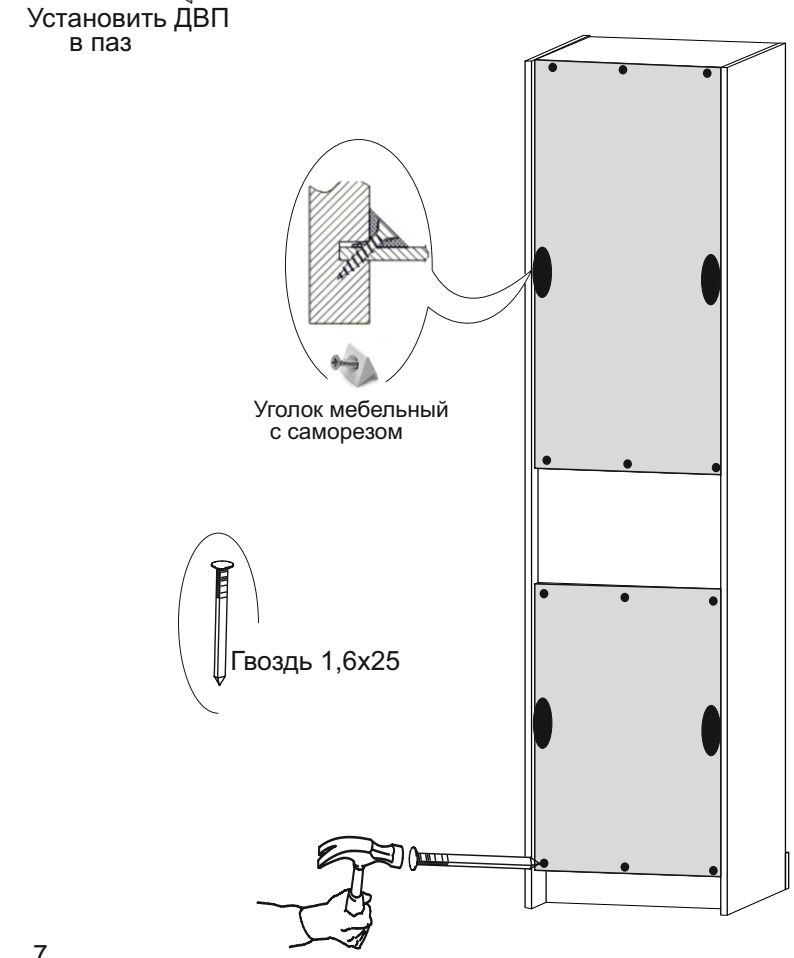
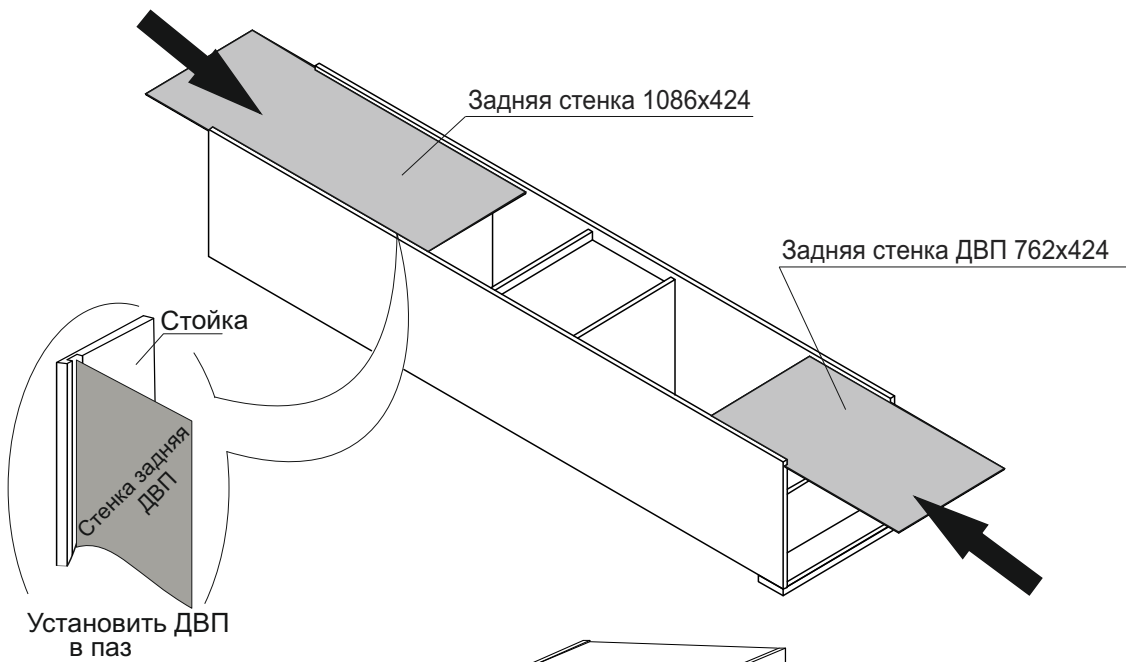

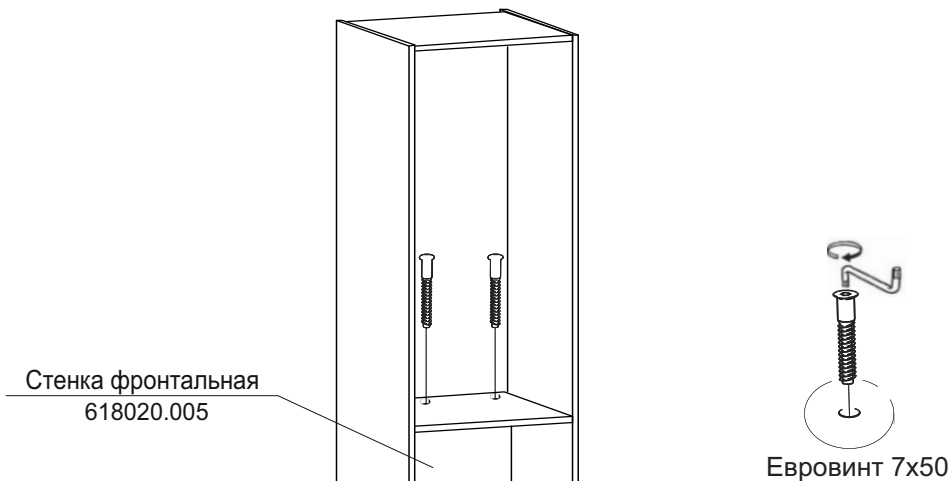
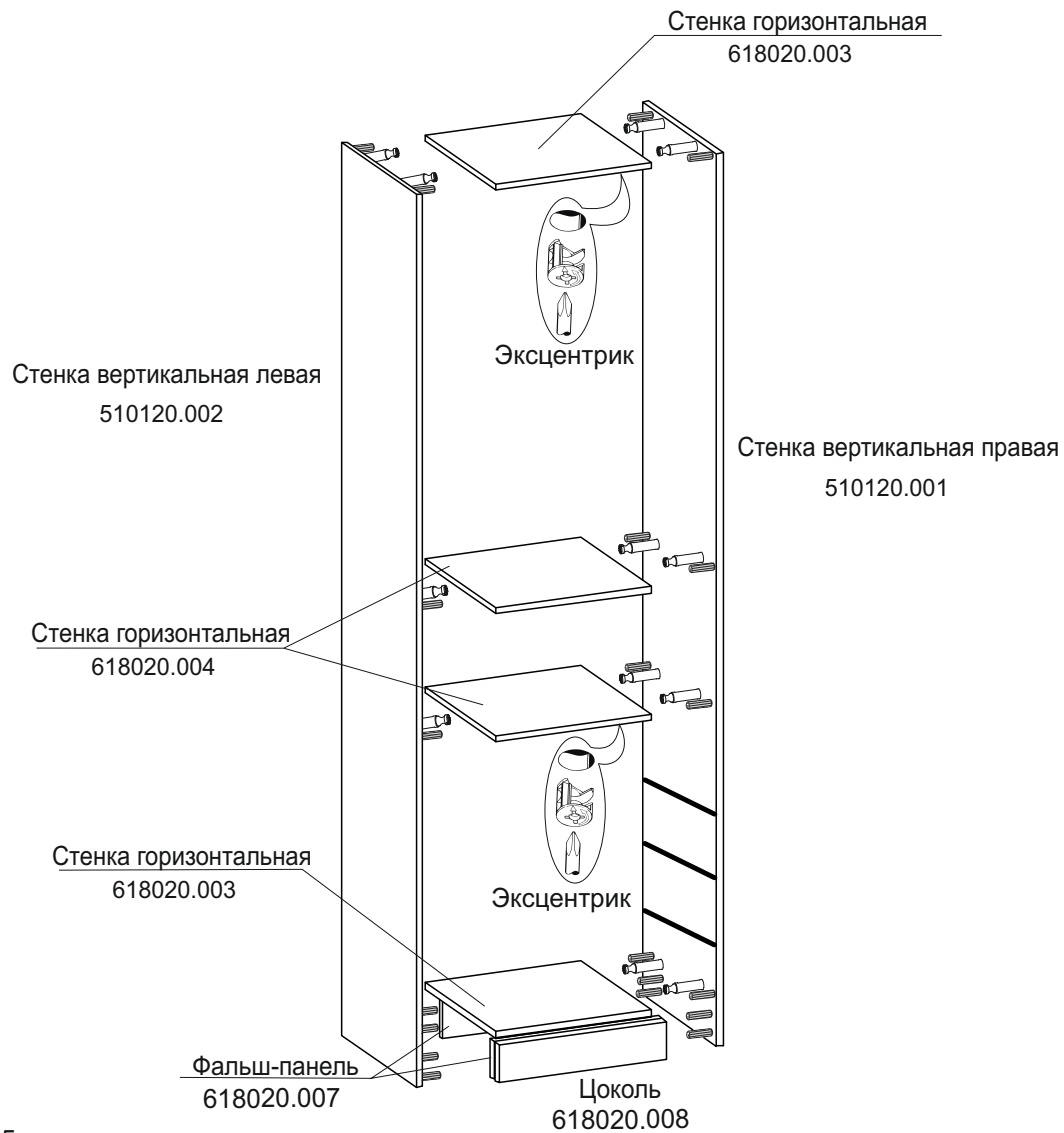
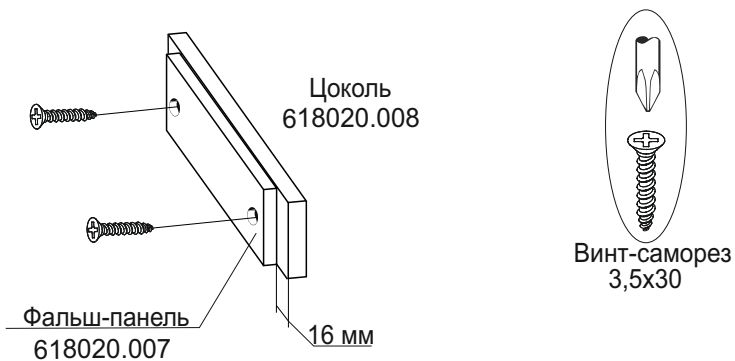

**В зависимости от того на какую сторону будет открываться дверь, установить петли и просверлить отверстия под ручку.
В данной инструкции правосторонняя навеска двери.**

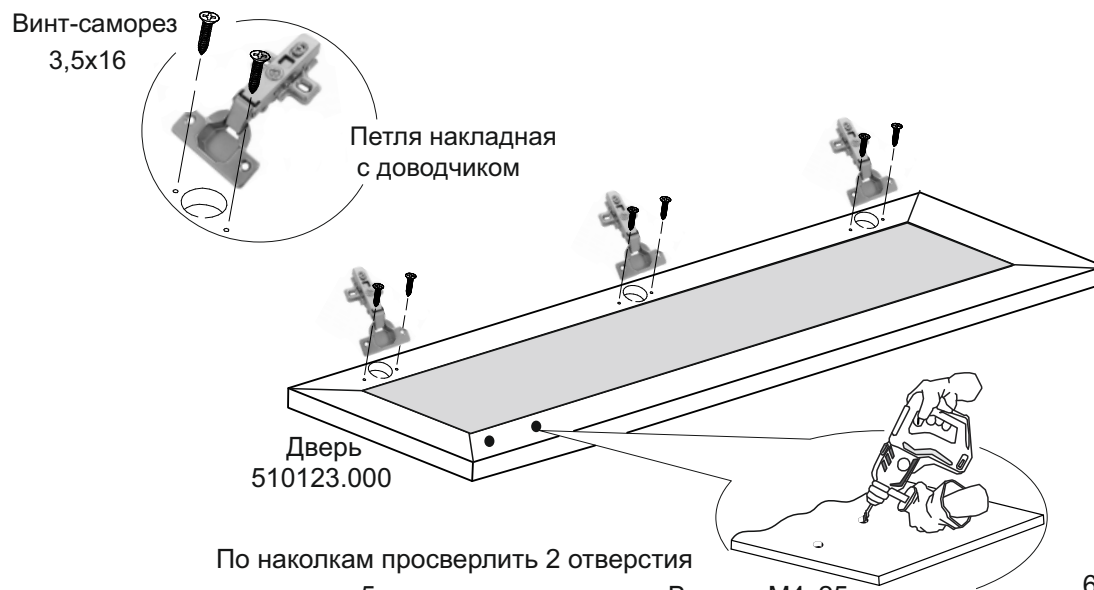

По наклейкам просверлить 2 отверстия диаметром 5 мм и прикрутить ручку Винтом М4х25