

Условия транспортировки и хранения:

- При транспортировке и хранении мебели в упаковке она должна быть надежно защищена от намокания, грязи, сильных толчков, ударов тяжелыми предметами, а так же недопустимо падение с любой высоты.
- Мебель транспортируют всеми видами транспорта в крытых транспортных средствах, а так же в контейнерах.
- В пределах одного населенного пункта мебель допускается перевозить открытым автотранспортом при условии предохранения ее от повреждения, загрязнения и атмосферных осадков.
- При транспортировании изделий в местах соприкосновений их друг с другом, с кузовом транспортных средств и уязвимыми материалами должны быть мягкие прокладки, предохраняющие от механических повреждений.
- Погрузочно-разгрузочные работы при транспортировании мебельных пакетов должны осуществляться так, чтобы в результате данных работ мебельные пакеты не получили механических повреждений.
- Допускается перевозка мебели транспортом заказчика. В данном случае предприятие за сохранность изделия в период транспортирования ответственности не несет.
- Изделия мебели должны храниться в крытых помещениях при температуре не ниже +2 градуса и относительной влажности воздуха в пределах 45-70%.

Правила эксплуатации и ухода за мебелью:

- Мебель рекомендуется эксплуатировать и хранить в сухих, проветриваемых помещениях при температуре не ниже 10 градусов. Не следует устанавливать мебель близко к сырým, холодным стенам.
- Мебель должна быть защищена от прямого попадания солнечных лучей, не должна размещаться вблизи отопительных приборов. Если расстояние между боковой поверхностью нагревательного прибора и изделием мебели меньше 50 мм, рекомендуется использовать прокладку из теплоизоляционного материала.
- В случае загрязнения поверхностей, облицованных синтетическим материалом, пропитанных терморезистивными полимерами, рекомендуется протирать их мягкой влажной тканью, затем сухой. В мебели, имеющей крепление болтами, винтами или шурупами, при ослаблении соединений необходимо периодически подтягивать их.
- Поверхности деталей мебели оберегать от попадания влаги, щелочей, ацетона, спирта и т.д., а так же от механических повреждений. На поверхность мебели не следует ставить горячие предметы.
- Срок эксплуатации 10 лет.

ВНИМАНИЕ! При покупке проверить целостность упаковок, их количество.

Предприятие-изготовитель не несет ответственности за дефекты, возникшие в результате нарушения покупателем правил эксплуатации и ухода за мебелью.

Гарантии изготовителя:

- Мебель соответствует требованиям настоящего стандарта при соблюдении условий транспортирования, эксплуатации и хранения.
- Гарантийный срок эксплуатации изделий 24 месяцев.
- Гарантийный срок при розничной продаже через торговую сеть исчисляется со дня продажи мебели.
- Гарантии распространяются на мебель, изготовленную ООО "Мебельная фабрика "Приволжская".
- Требуется:
 1. Соблюдать правила эксплуатации мебели.
 2. Не производить ремонт мебели самостоятельно без выяснения обстоятельств поломки.
 3. В случае обнаружения дефекта необходимо обратиться в торговую точку по месту приобретения товара.

Рекламация на изделие принимается:

Россия, 607684, Нижегородская обл., Кстовский р-он, д. Малая Ельня, ул. Промзона, строение 2/2

- При наличии документов подтверждающих факт купли-продажи.
 - При отсутствии внешних механических повреждений, полученных по вине покупателя.
- Срок ремонта соответствует сроку, определенному в Законе о защите прав потребителя, либо соглашением сторон. В случае механических повреждений, полученных по вине покупателя, производится платное обслуживание (за счет покупателя).
- При несоблюдении этих правил гарантийный ремонт не производится.
- Покупатель должен внимательно изучить инструкцию по эксплуатации мебели, ознакомиться с особенностями конструкции изделия, проверить внешний вид изделия, строго соблюдать инструкцию по сборке.

Свидетельство о приемке.

Мебель соответствует ГОСТ 16371-2014 и признана годной к эксплуатации.

Дата изготовления _____

Штамп ОТК _____

Номер упаковщика _____

EAC

Изделие корпусной мебели Гостиный модуль Интеро Лайт

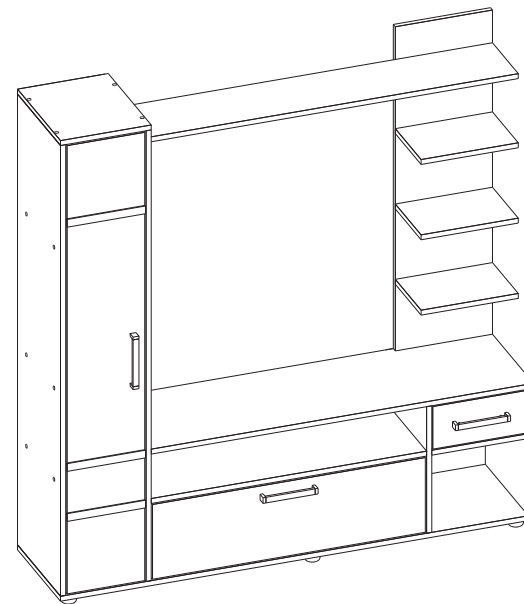

Левая сборка

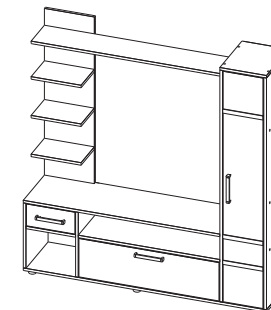

Правая сборка

1460x1515x354

шир - выс - гл

Сборку рекомендуется производить с помощью специалиста, так как неправильная сборка может привести к нежелательным последствиям. Инструкция даст вам необходимые рекомендации по сборке, порядка которых просим вас придерживаться. Перед сборкой внимательно ознакомьтесь с инструкцией, проверьте комплектность фурнитуры и разберите ее по назначению.

**ИНСТРУКЦИЯ ПО СБОРКЕ
ГОСТ 16371-2014**

Комплектовочная ведомость			
№	Наименование	Размер эскиз	К-во
1	Стойка	1460 x 350 x 16	1 шт.
2	Стойка	1460 x 350 x 16	1 шт.
3	Дно	1460 x 350 x 16	1 шт.
4	Крышка	280 x 350 x 16	1 шт.
5	Полка	248 x 330 x 16	3 шт.
6	Стойка	410 x 350 x 16	1 шт.
7	Стойка	410 x 350 x 16	1 шт.
8	Крышка	1180 x 350 x 16	1 шт.
9	Полка	850 x 350 x 16	1 шт.
10	Плока	298 x 350 x 16	1 шт.
11	Стенка	1050 x 300 x 16	1 шт.
12	Полка	1180 x 210 x 16	1 шт.
13	Полка	300 x 210 x 16	3 шт.
14	Стенка ящика	242 x 114 x 16	1 шт.
15	Стенка ящика	242 x 114 x 16	1 шт.
16	Боковина ящика	300 x 114 x 16	2 шт.
17	Фасад	1452 x 240 x 16	1 шт.
18	Фасад	242 x 842 x 16	1 шт.
19	Фасад	138 x 292 x 16	1 шт.
20	Стенка задняя	664 x 270 x 4	1 шт.
21	Стенка задняя	824 x 270 x 4	1 шт.
22	Стенка задняя	278 x 866 x 4	1 шт.
23	Стенка задняя	438 x 320 x 4	1 шт.
24	Дно ящика	270 x 296 x 4	1 шт.
25	МДФ профиль	240 x 25 x 4	3 шт.
26	Винт-конфирмат 7x50		42 шт.
27	Винт-конфирмат 7x70		8 шт.
28	Заглушка для конфирмата		50 шт.
29	Петля вкладная		5 шт.
30	Роликовые направляющие		1 шт.
31	Саморез 4x16 потай		14 шт.
32	Саморез 3,5x16 потай		6 шт.
33	Саморез 3x16 потай		2 шт.
34	Саморез 3,5x20 потай		6 шт.
35	Саморез 4x30		10 шт.
36	Саморез 4x50 потай		2 шт.
37	Евровинт 6x13		6 шт.

Схема наклейки МДФ профиля

Монтаж необходимо производить на ровной горизонтальной поверхности.

1. Очистить от пыли обратную сторону профиля и поверхность на которую крепится профиль при помощи губки.
2. Нанести клей на профиль по пленке (см. схему) выровнять и установить профиль (см. схему), затем плотно прижать на 30-40 секунд

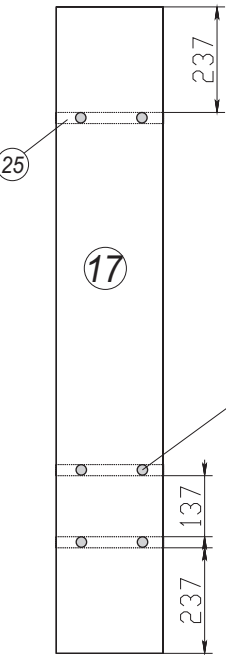
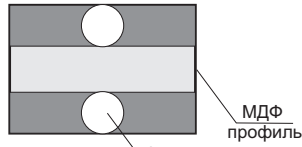

Регулировка петли



ПОСЛЕДОВАТЕЛЬНОСТЬ СБОРКИ

* Рекомендуется закрепить изделие к стене дюбелями через стенку (11), предварительно просверлив отверстия под саморез дюбеля (дюбель в комплект не входит).

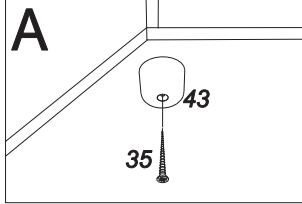
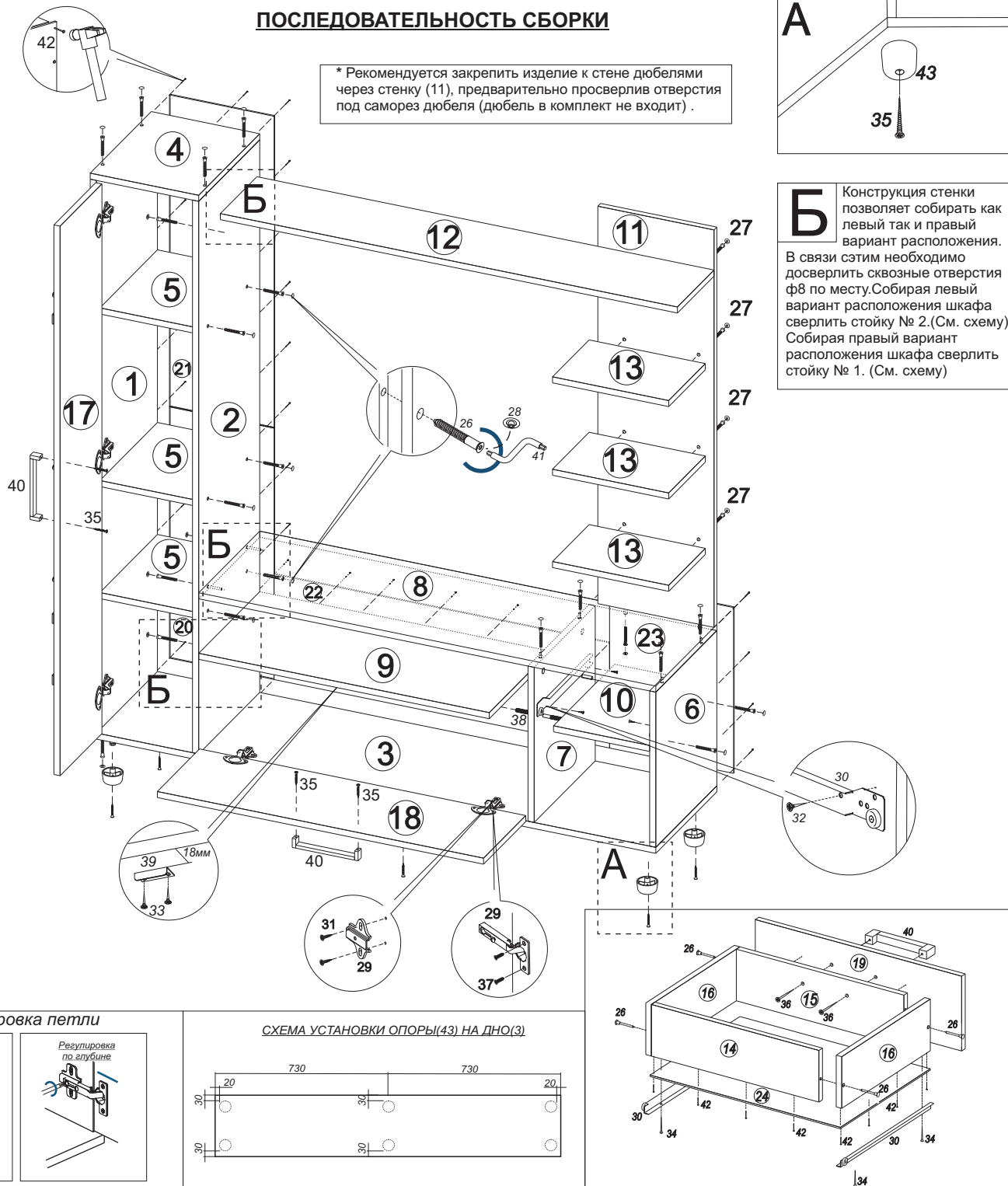

Б Конструкция стенки позволяет собирать как левый так и правый вариант расположения. В связи с этим необходимо досверлить сквозные отверстия ф8 по месту. Собирая левый вариант расположения шкафа сверлить стойку № 2. (См. схему) Собирая правый вариант расположения шкафа сверлить стойку № 1. (См. схему)

СХЕМА УСТАНОВКИ ОПОРЫ(43) НА ДНО(3)

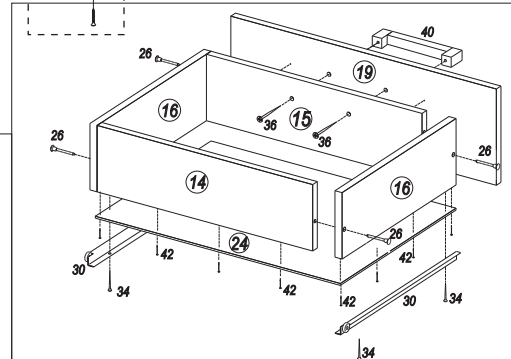
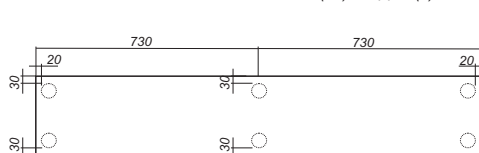

Рекомендуем доверять сборку специалистам

Разметка наколок под петли

Левое
исполнение

Дно поз.-3

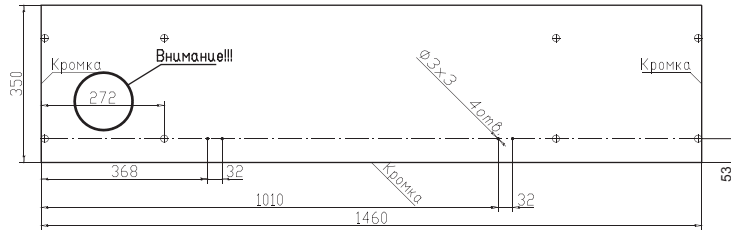

Правое
исполнение

Дно поз.-3

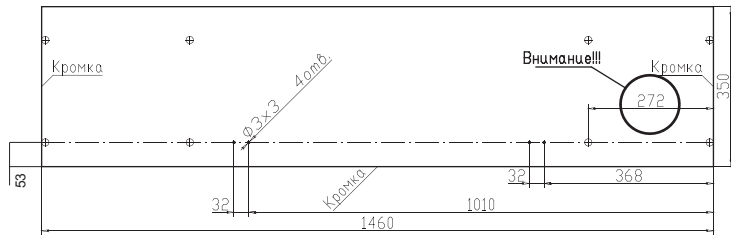

Разметка наколок под петли

Левое
исполнение

Дно поз.-3

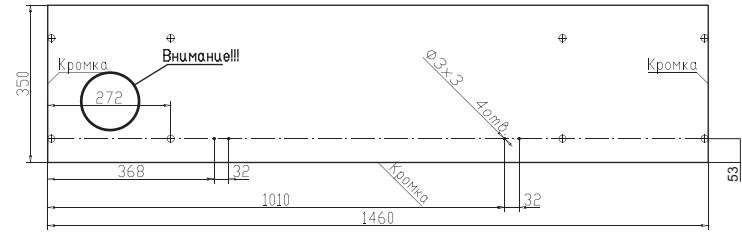

Правое
исполнение

Дно поз.-3

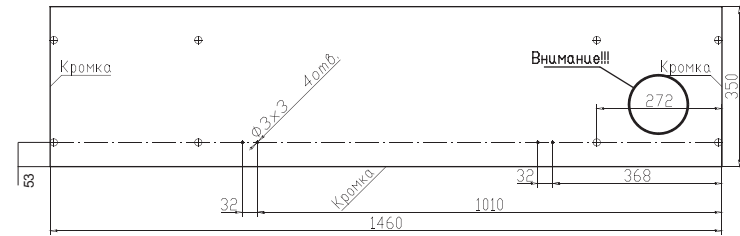

Разметка наколок под петли

Левое
исполнение

Дно поз.-3

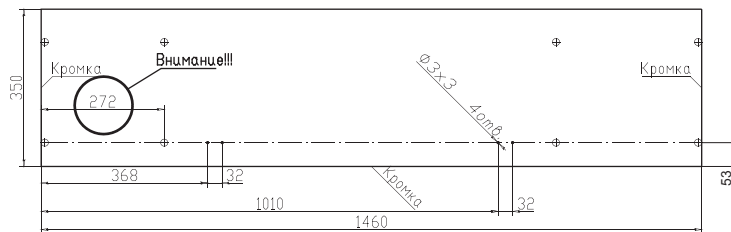

Правое
исполнение

Дно поз.-3

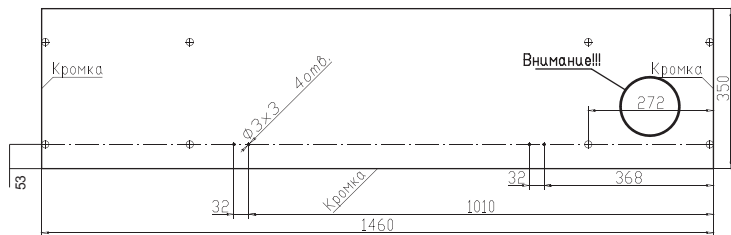

Разметка наколок под петли

Левое
исполнение

Дно поз.-3

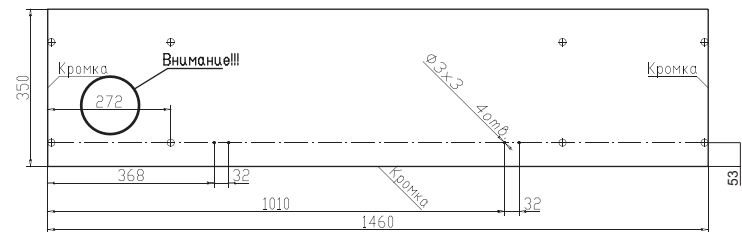

Правое
исполнение

Дно поз.-3

