

# Комплект мебели для гостиной " ДЕНВЕР " :

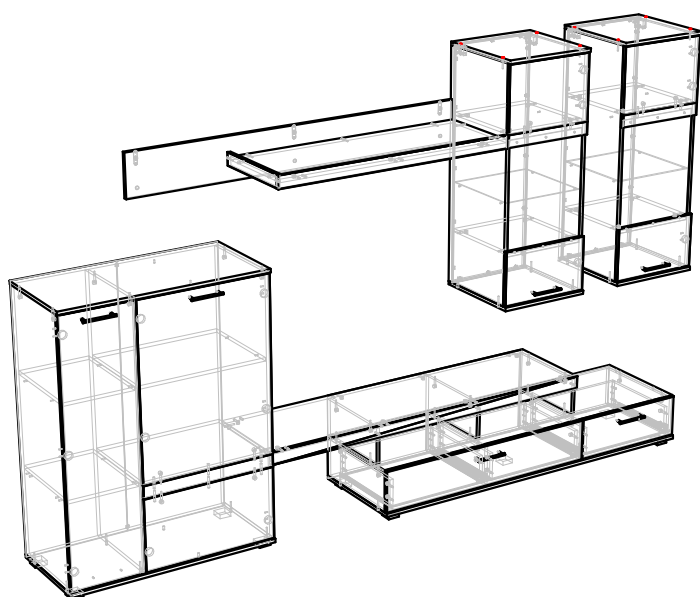

**Левая сборка :**

**Правая сборка :**

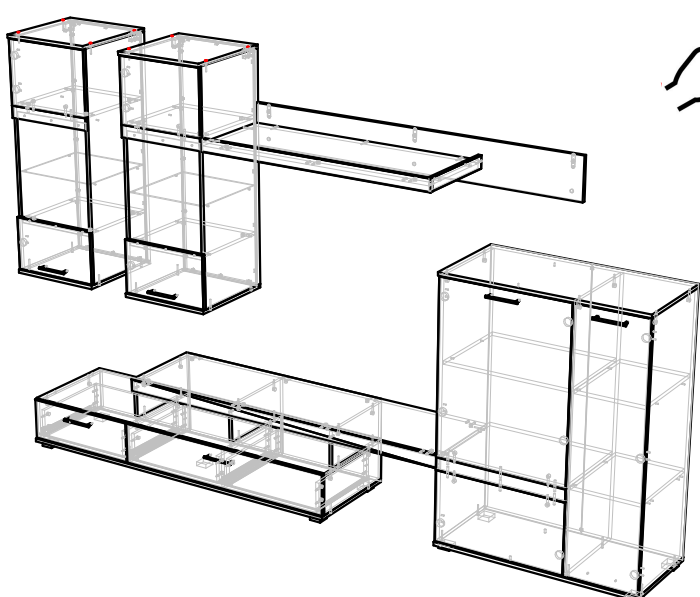
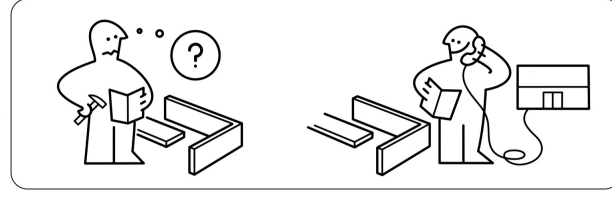
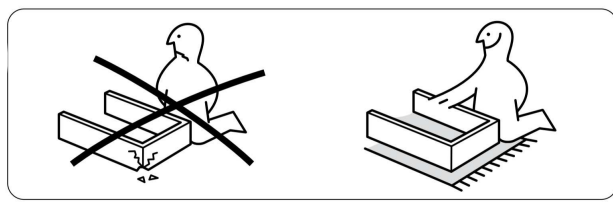
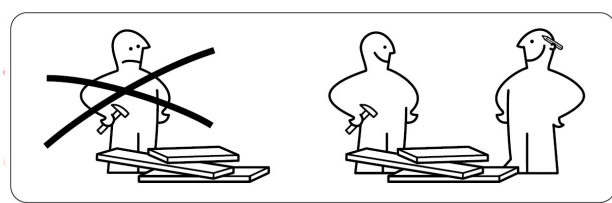
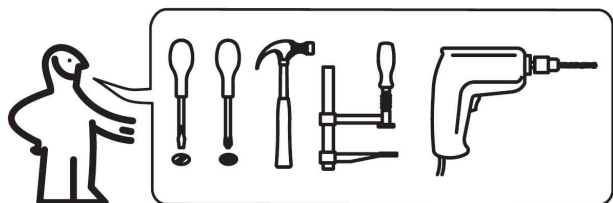
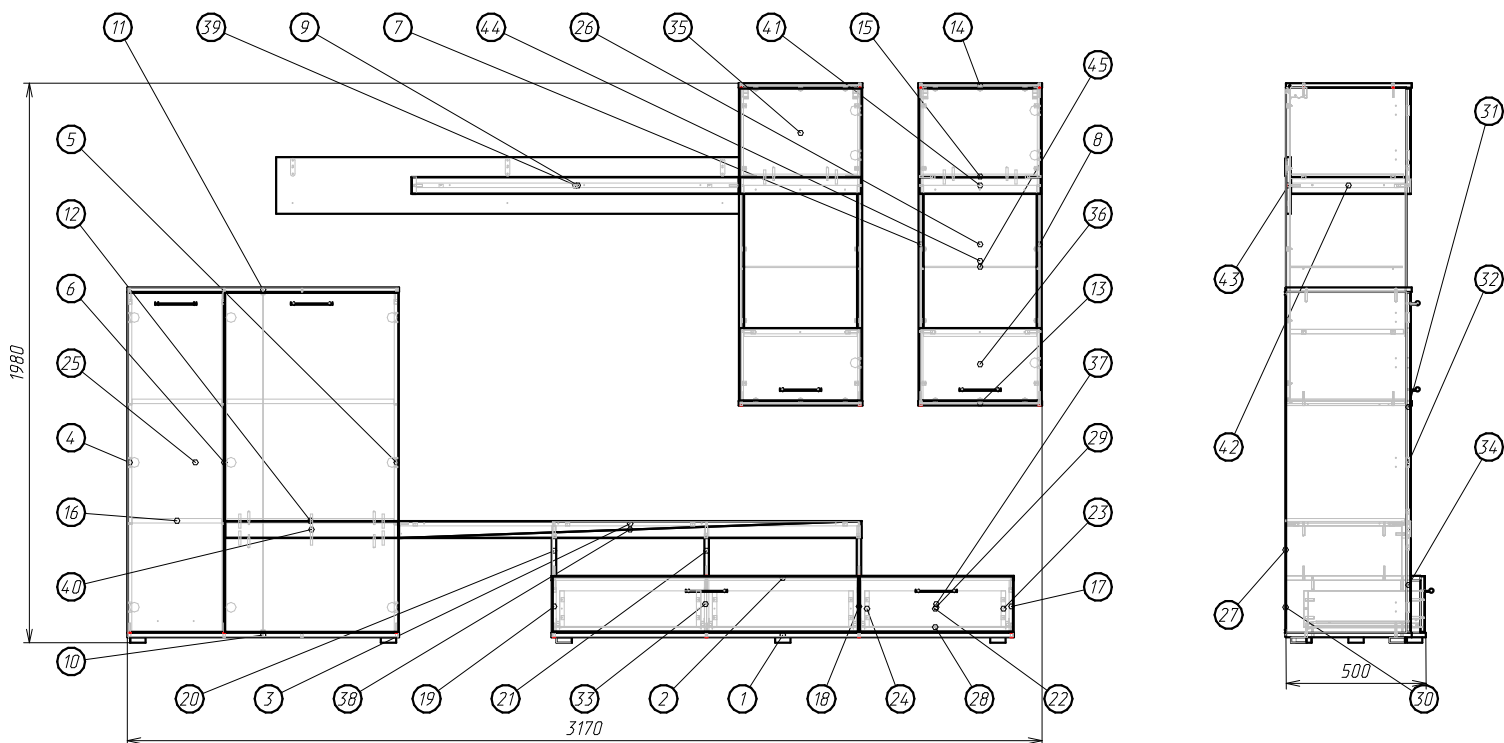











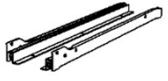









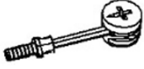



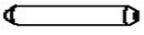

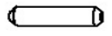
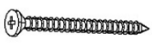
2.

Спецификация на детали гостиной " ДЕНВЕР " :  
(по пакетно)

Поз.	Наименование	Кол-во	Длина	Ширина	Пакет
4	Левая боковина	1	1218	430	1
6	Средняя	1	1218	430	1
10	Дно	1	972	450	1
13	Крышка (низ)	2	442	450	1
14	Крышка (верх)	2	442	450	1
20	Бок	1	414	178	1
21	Бок	2	414	178	1
23	Боковина ящика правая	3	400	128	1
25	ДВП задняя стенка	2	1246	482	1
5	Правая боковина	1	1218	430	2
7	Левая боковина	2	1120	430	2
8	Правая боковина	2	1120	430	2
15	Полка глухая	3	408	404	2
26	ДВП задняя стенка	2	1134	422	2
27	ДВП задняя стенка	1	201	1096	2
28	ДВП дно ящика	3	504	424	2
29	ДВП задняя стенка	2	210	552	2
30	ДВП задняя стенка	1	210	545	2
1	Дно	1	1653	500	3
2	Крышка	1	1653	480	3
3	Крышка	1	1654	414	3
9	Полка глухая	1	1153	413	3
11	Крышка	1	972	450	3
12	Полка съемная	2	598	424	3
15	Полка глухая	1	408	404	3
16	Полка съемная	2	320	424	3
17	Бок	1	480	188	3
18	Бок	2	480	188	3
22	Задняя панель ящика	2	504	128	3
24	Боковина ящика левая	3	400	128	3
38	Планка	1	1654	60	3
39	Планка	1	1170	60	3
43	Задняя панель	1	202	1654	3
19	Бок	1	480	188	4
22	Задняя панель ящика	1	504	128	4
31	Дверь	1	816	620	4
32	Дверь	1	1212	342	4
33	Фасад ящика	1	1094	199	4
34	Дверь	1	336	620	4
35	Дверь	2	316	436	4
36	Дверь	2	258	436	4
37	Фасад ящика	1	549	199	4
40	Планка	1	620	60	4
41	Планка	2	436	60	4
42	Планка	1	413	60	4
44	Стеклянная дверка	2	540	404	5
45	Стеклянная полка	2	406	400	5

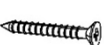
## Фурнитура для гостиной " ДЕНВЕР " :

3.

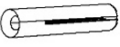
№	Изображение	Наименование	Ед. изм.	Кол-во
		Ключ шестигранный 4мм.	шт	1
		Клей ПВА тюбик.	шт	1
46		Гвоздь 1,6х25 (крепить ДВП).	шт	126
47		Ручка С-24 (128мм).	компл	6
49	 ;  ; 	Направляющие на 400мм. (К боковине и к ящику). №49-Б ; №49-Я	компл	3
50		Соединительная планка ДВП.	шт	1
52		Опора квадратная .	шт.	9
53		Подвеска регулируемая универсальная.	шт	4
к 53		Монтажная планка (крепить к стене).	шт	4
54	 ;  ; 	Петля накладная (тело петли и монтажная планка). №54-П ; №54-М	компл	12
55		Подвес прямой (крепить шуруп 3,5х16).	шт	3
56	 ;  ; 	Стяжка эксцентриковая (шток+эксцентрик). №56-Ш ; №56-Э	компл	63
57		Евровинт 7х50.	шт	44
58		Шкант 8х50.	шт	10
59		Фиксатор задней стенки ДВП + шуруп 3,5х20.	компл	32
62		Шкант 8х30.	шт	25
70		Шуруп 4х45.	шт	17
71		Полкодержатель штифт.	шт	16
74		Евровинт 6,3х13 (к петле).	шт	24
75		Полкодержатель с присоской.	шт	8
76		Шуруп 3,5х16.	шт	92
77		Заглушка D35мм под чашку петли.	шт	9
78		Шайба пластик на стекло.	шт	12
79		Шуруп 3,5х30.	шт	44
80		Шуруп 4х30 (к ручке).	шт	12
81		Амортизатор силикон к фасадам. Крепить с задней стороны фасада.	шт	12
82		Заглушка самоклейка. Закрывать видимые №56 и №57.	шт	60
83		Дюбель 8х40(крепить в стену).	шт	11
		Этикетка на ДВП.	шт	1
		Документация потребителю.	компл	1

4.

# Сборка комода " ДЕНВЕР " :

Левая сборка :

Правая сборка :

## Шаг.1

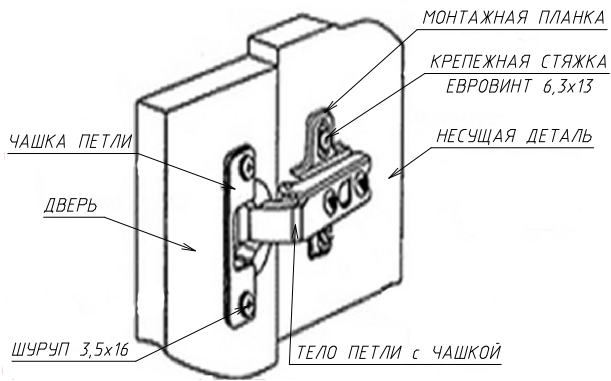
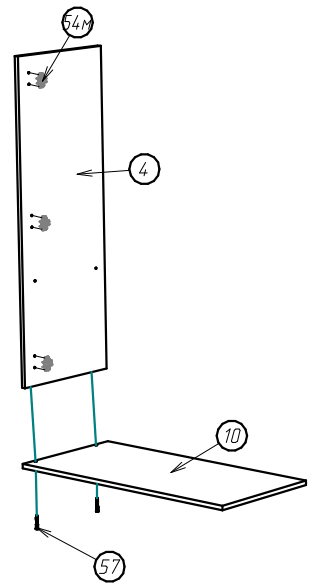
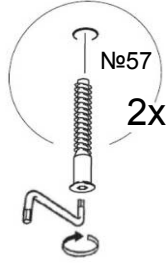
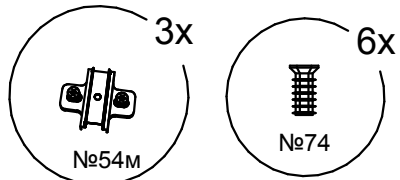
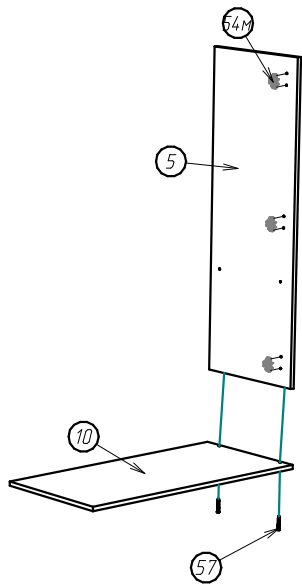

## Шаг.2

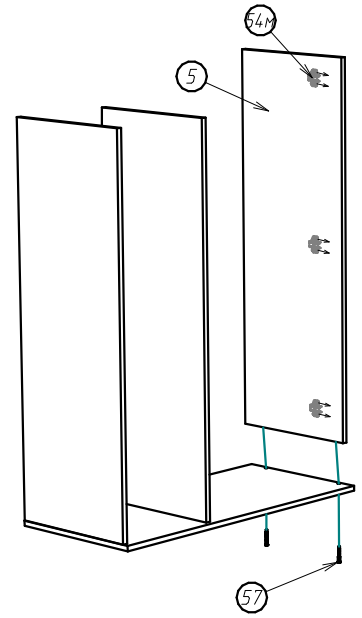
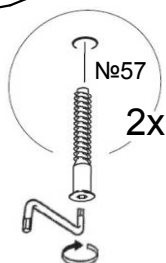
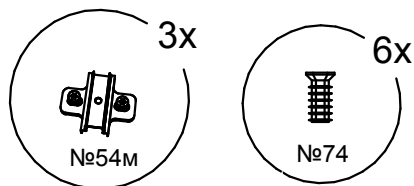
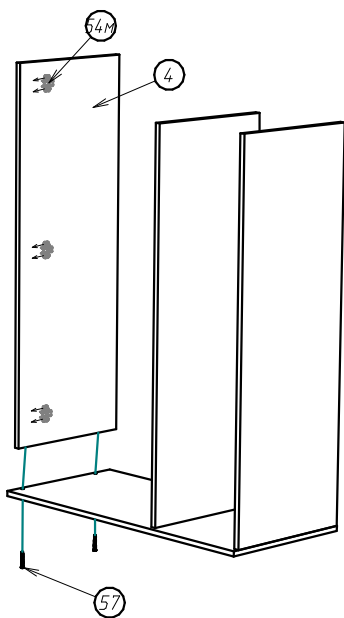
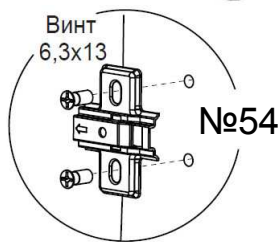
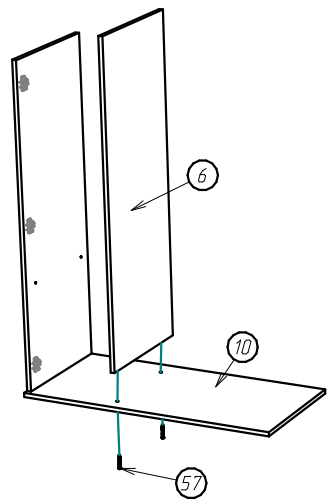
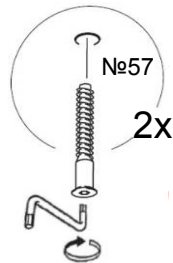
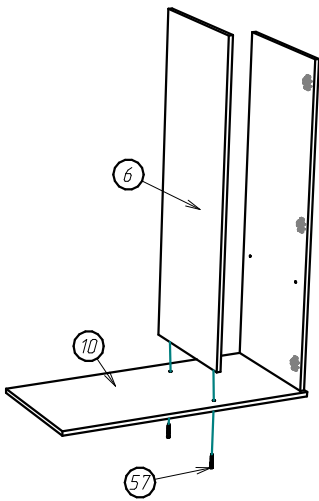



Левая сборка :

Правая сборка :

Шаг.4

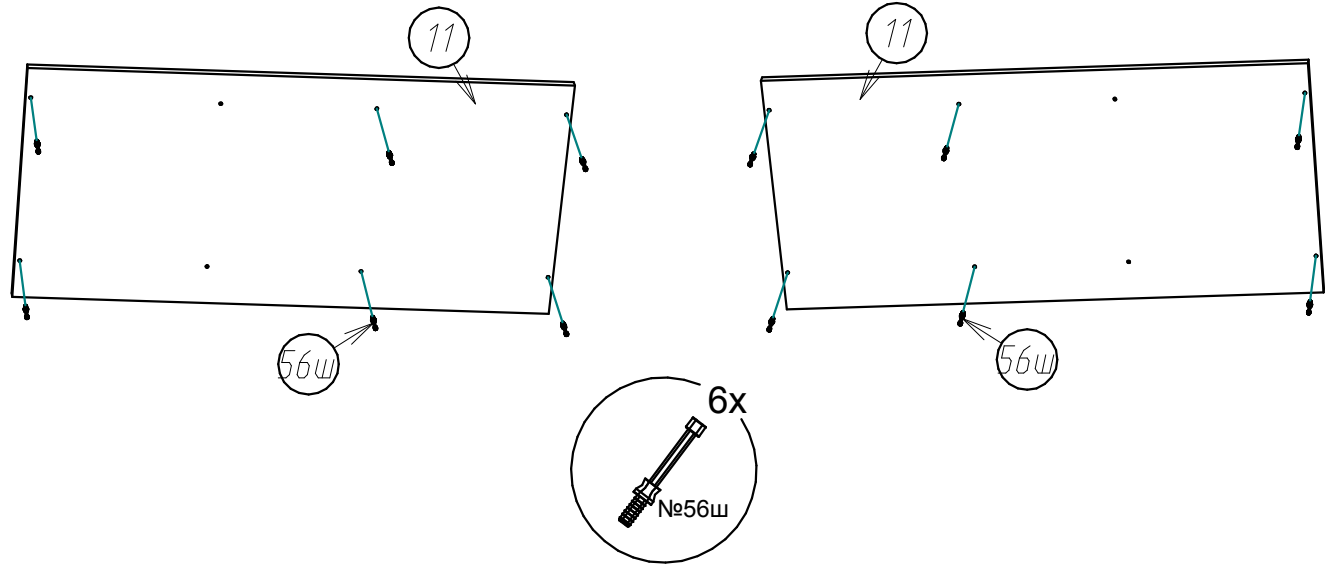

Шаг.5

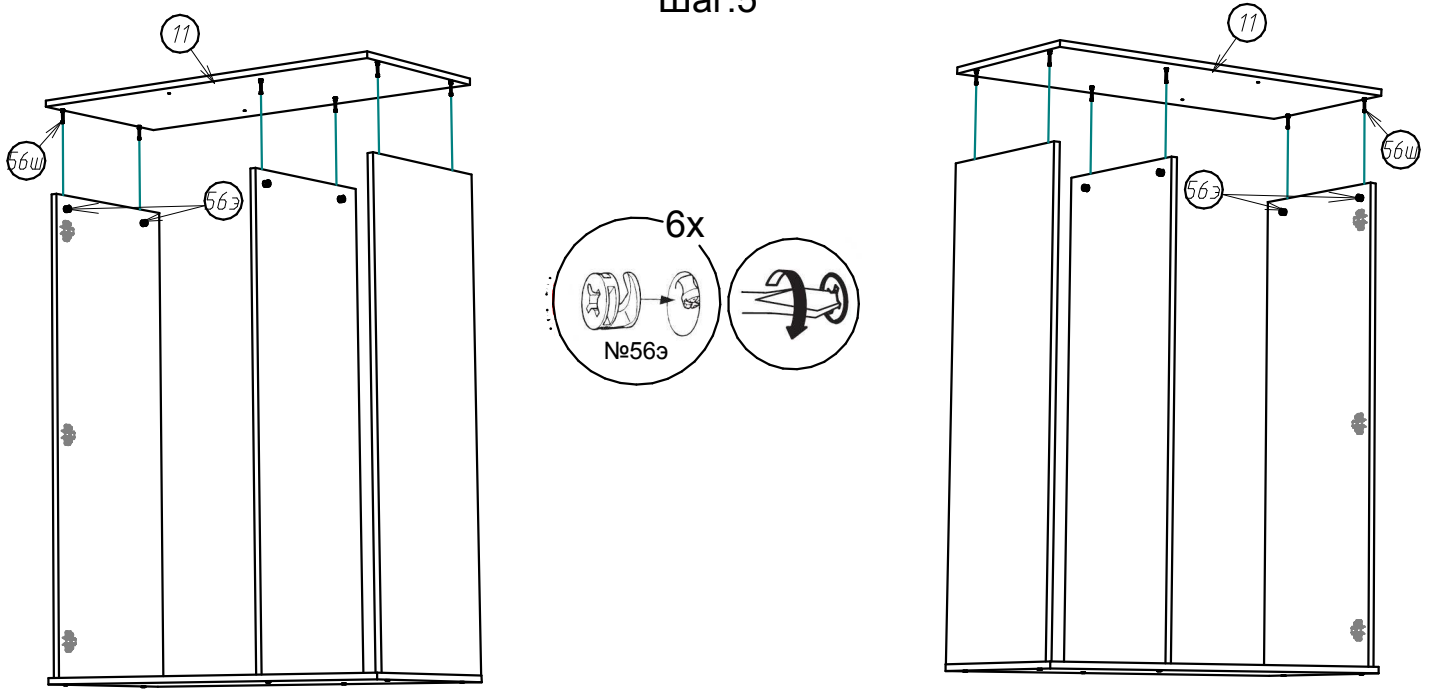

6.

Левая сборка :

Правая сборка :

Шаг.6

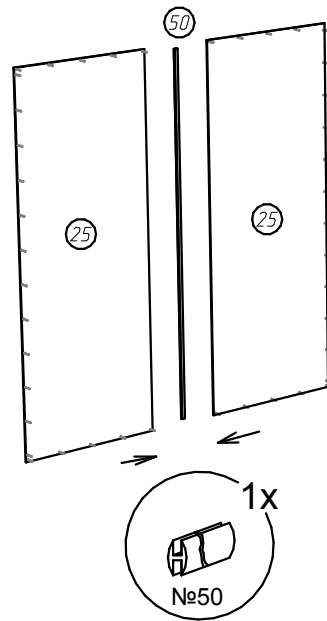

Выравнивать диагонали корпуса перед креплением ДВП( детали №25).

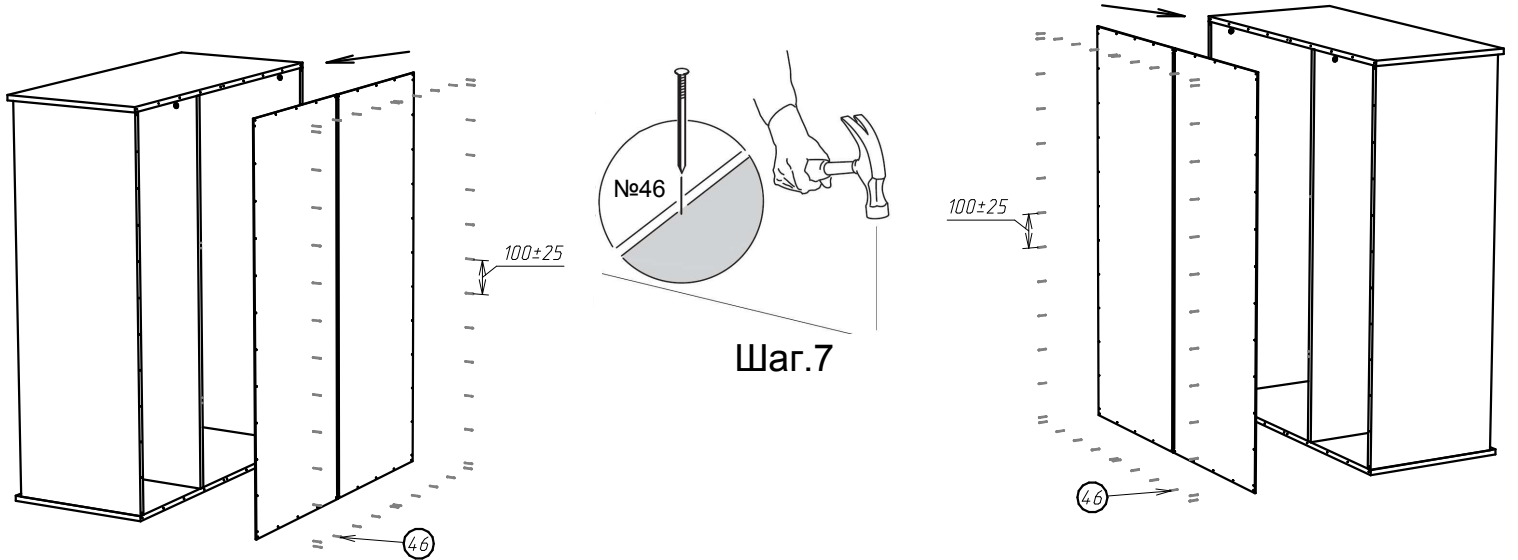

Шаг.7

Шаг.8

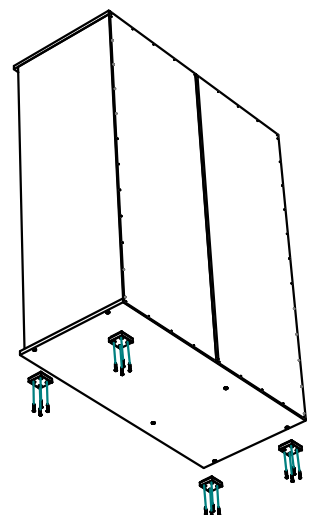
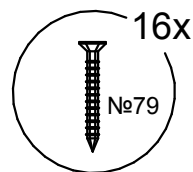
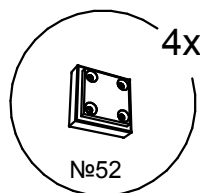
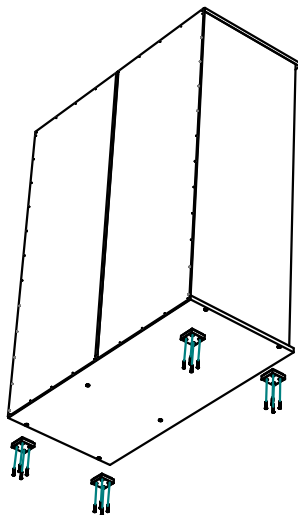

Левая сборка :

Правая сборка :

## Шаг.9

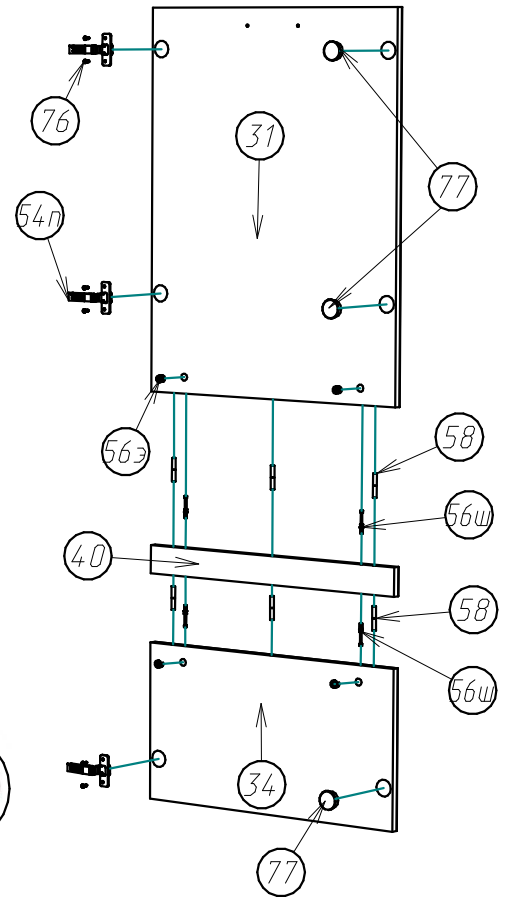
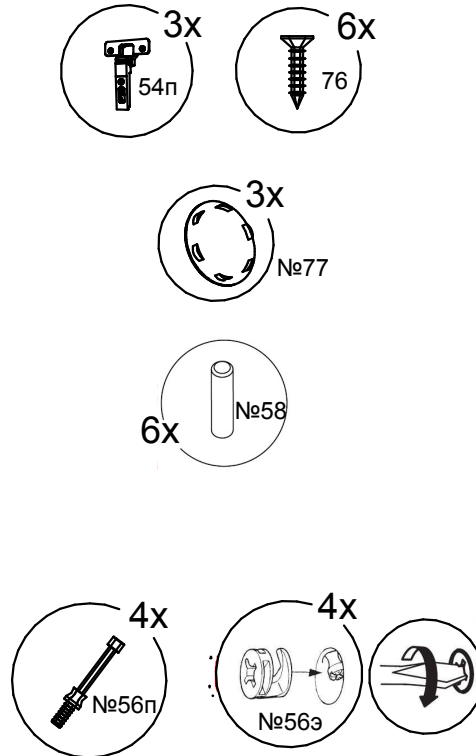
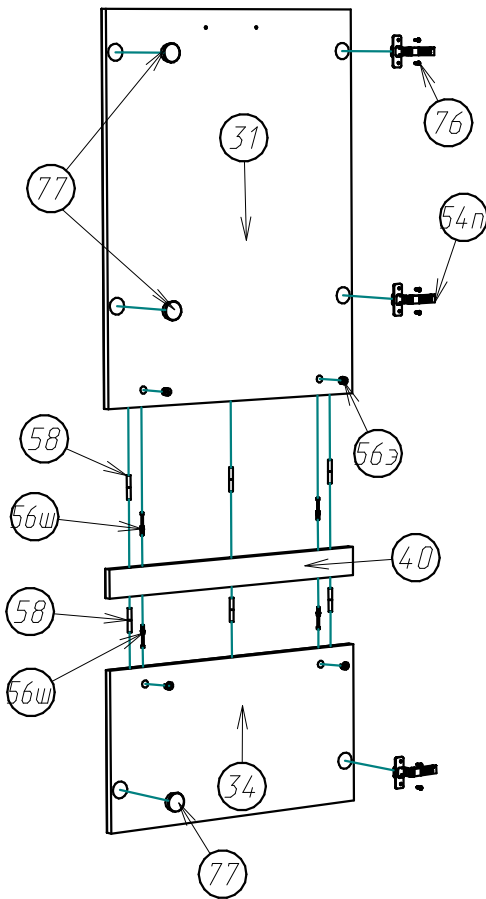

Необходимо сборку на шкант №58 выполнить на клей ПВА.

## Шаг.10

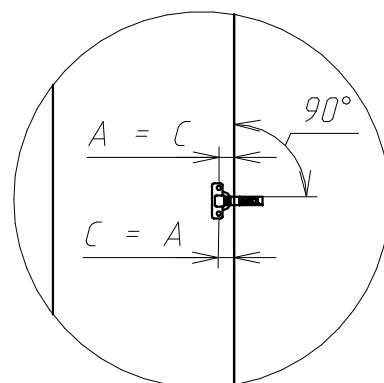
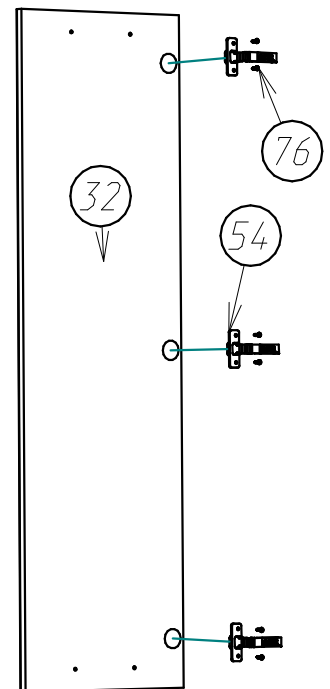
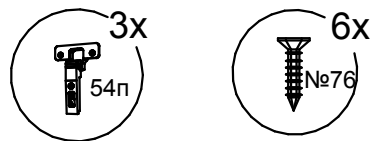
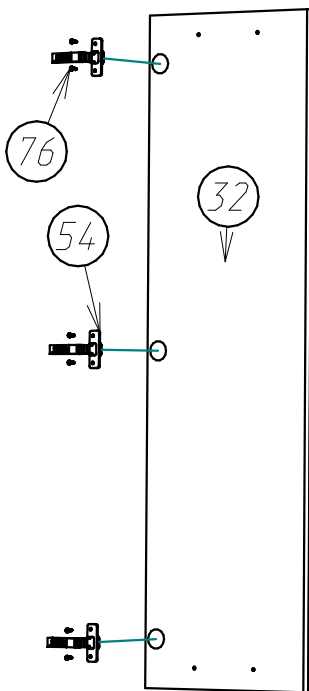

Соблюдать угол установки петли на фасад.

8.

Левая сборка :

Правая сборка :

Шаг.11

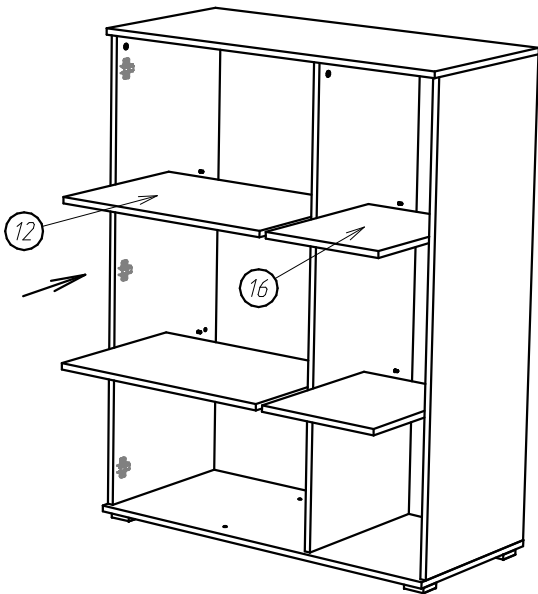
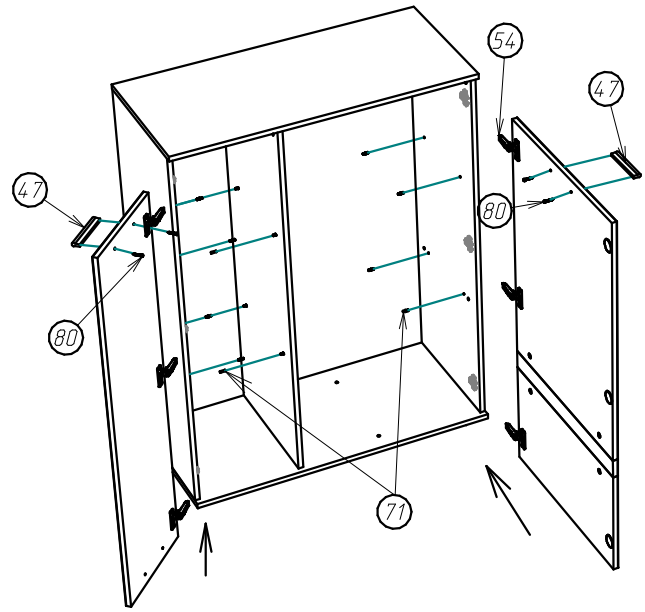
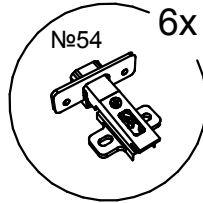
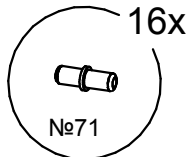
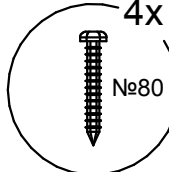
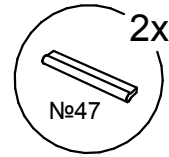
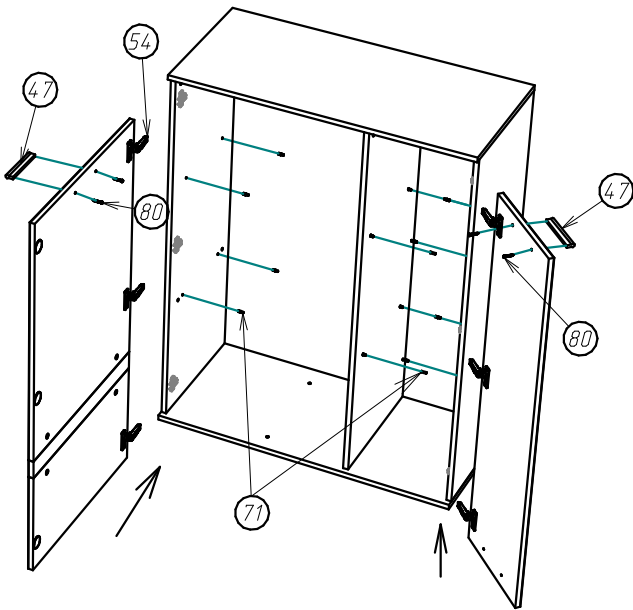

Шаг.12

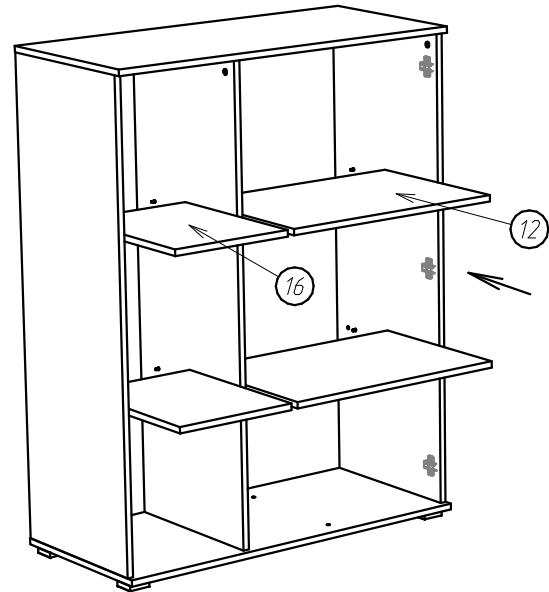

Установка петли:



Схема регулировки фасадов :



Сборка Витрины навесной " ДЕНВЕР " :

Шаг.1

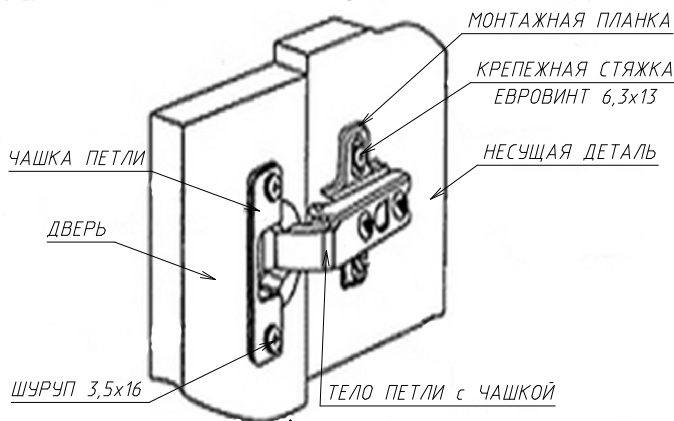
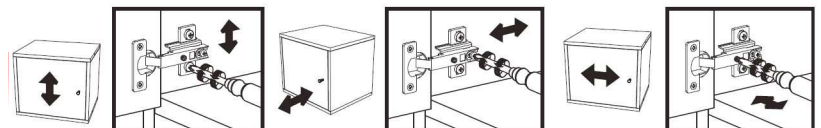
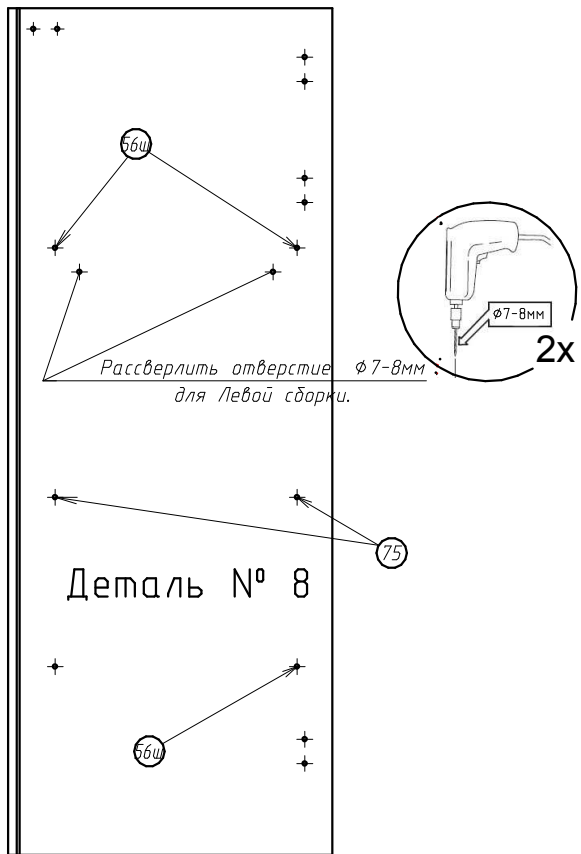
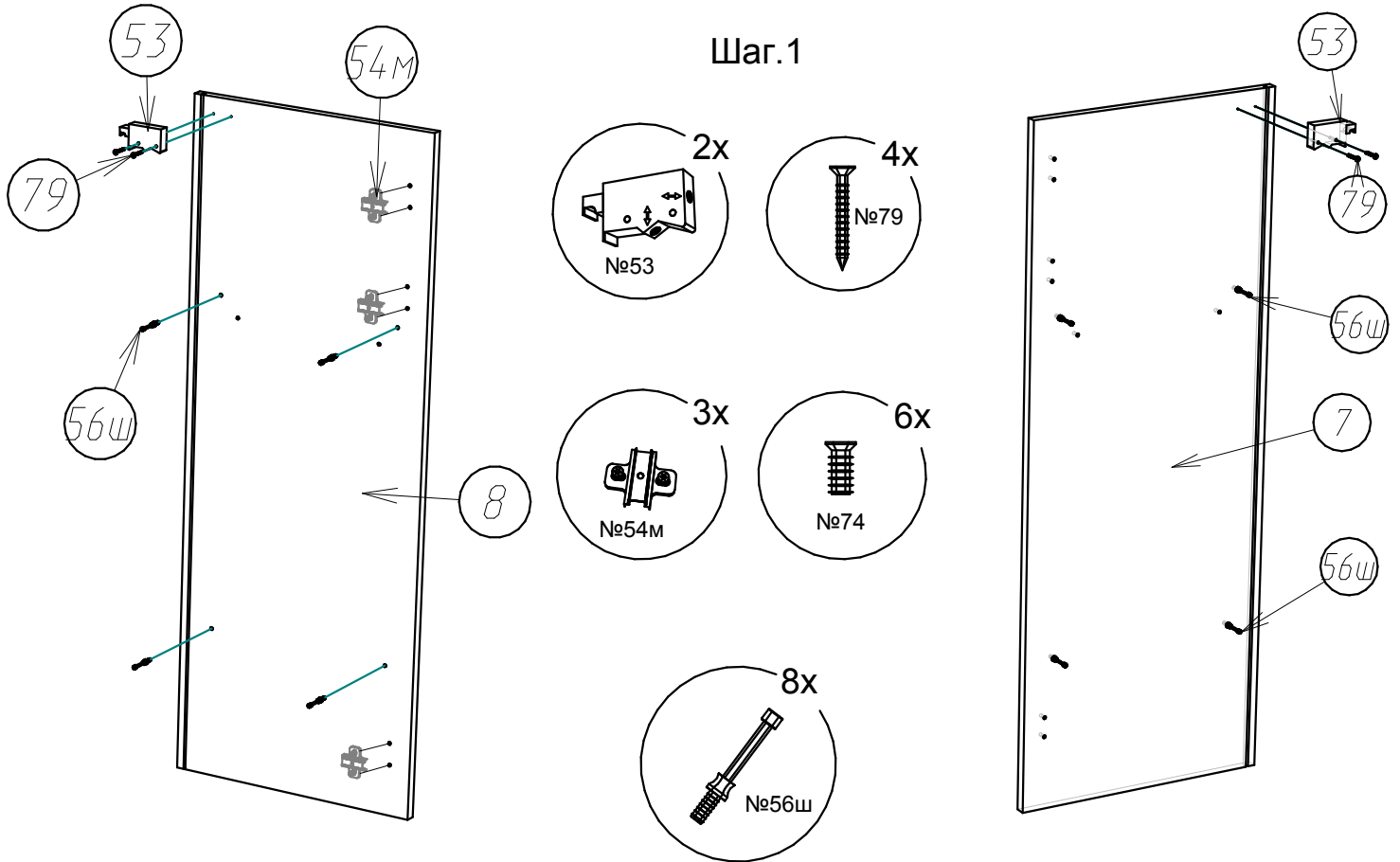

Левая сборка :

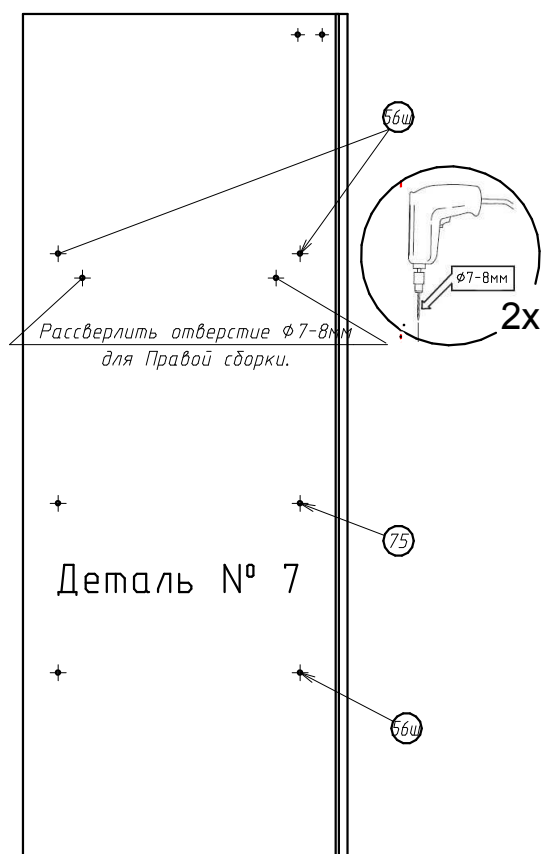

Правая сборка :

Шаг.2

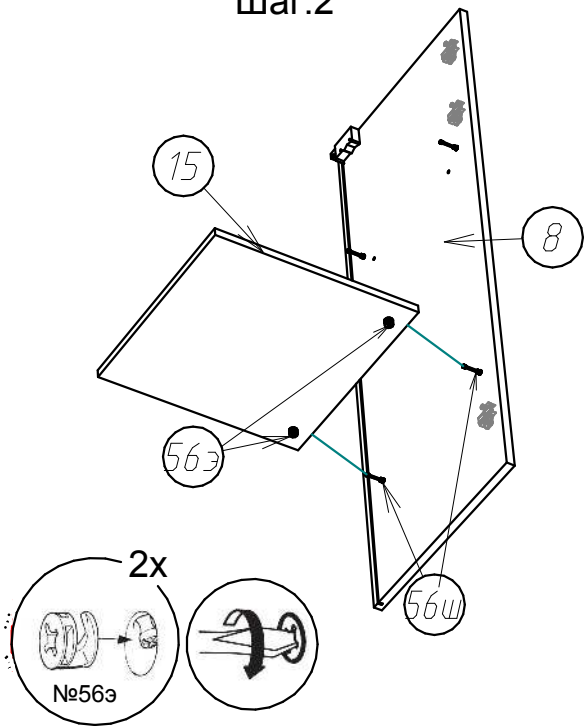

Шаг.3

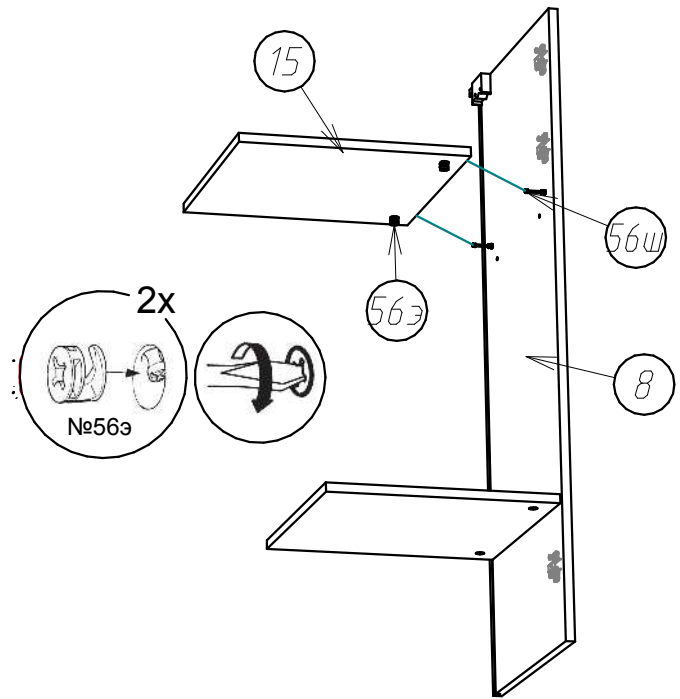

Шаг.4

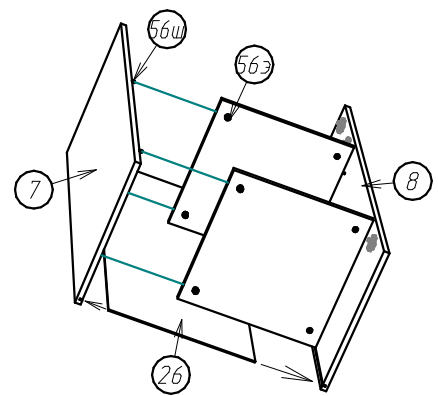
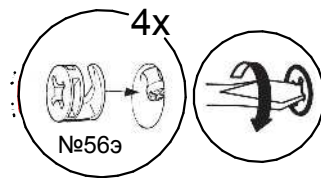
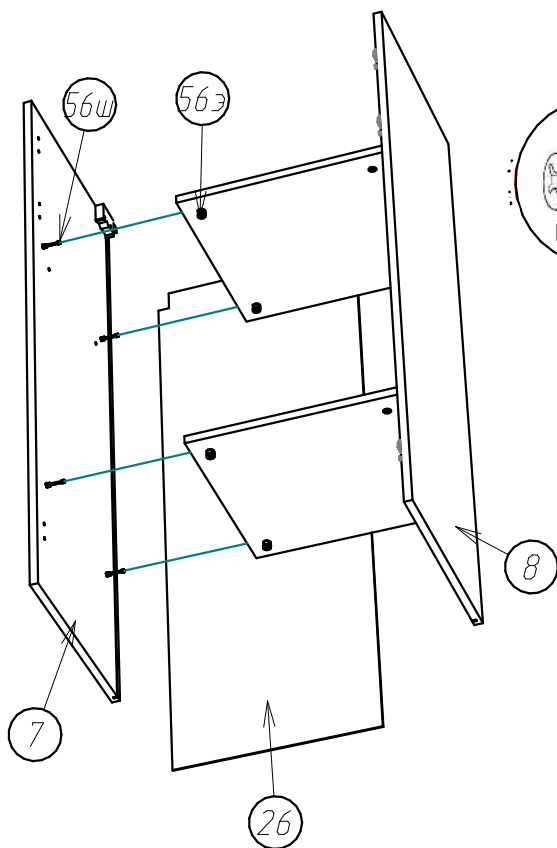

Деталь №26 установить в паз дет.№7 и дет.№8 .

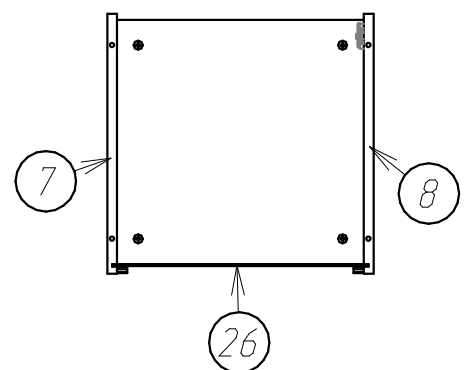

Шаг.5

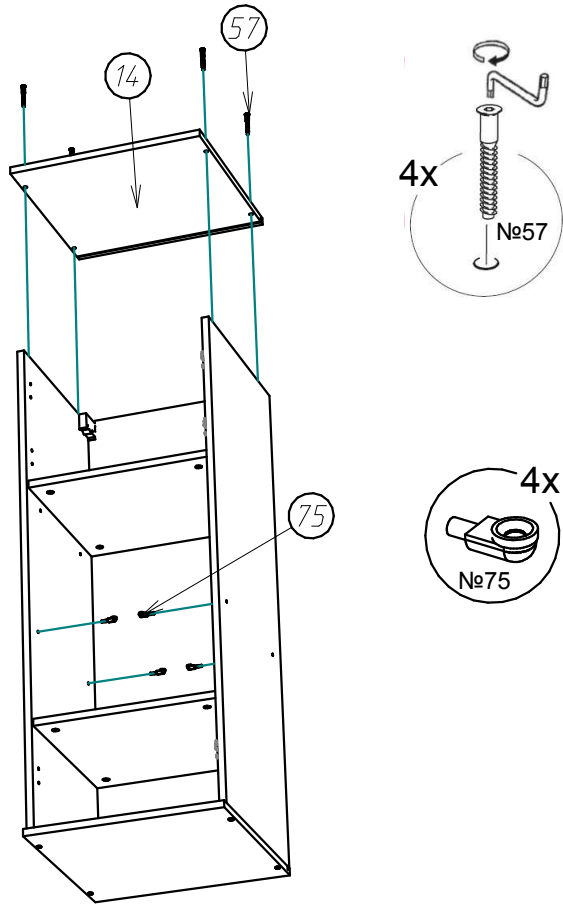

Шаг.6

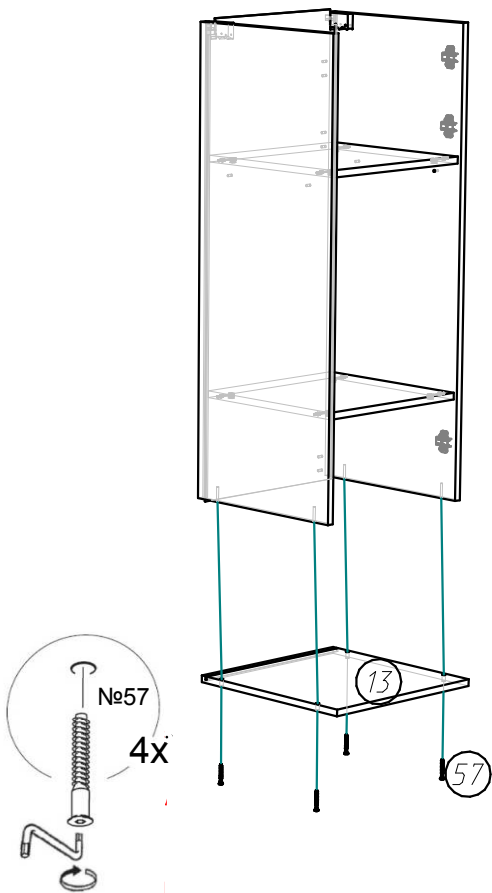

Шаг.7

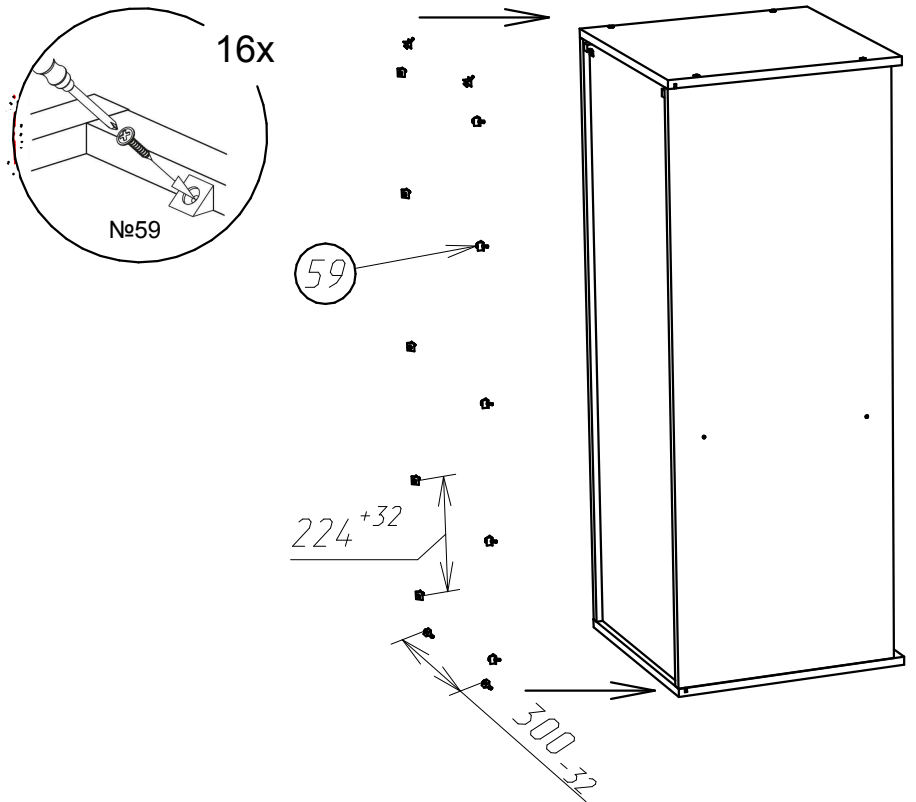

Левая сборка :

Шаг.8

Правая сборка :

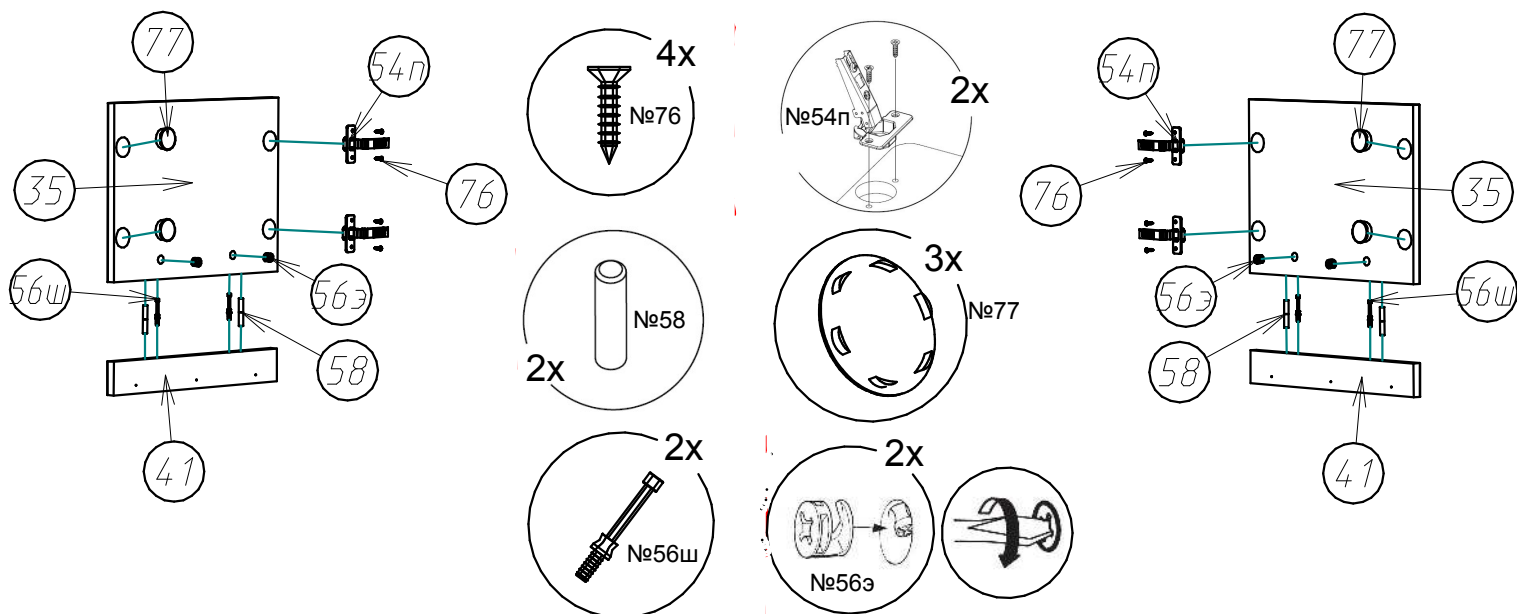

Необходимо сборку на Шкант №58 выполнить на клей ПВА.

Шаг.9

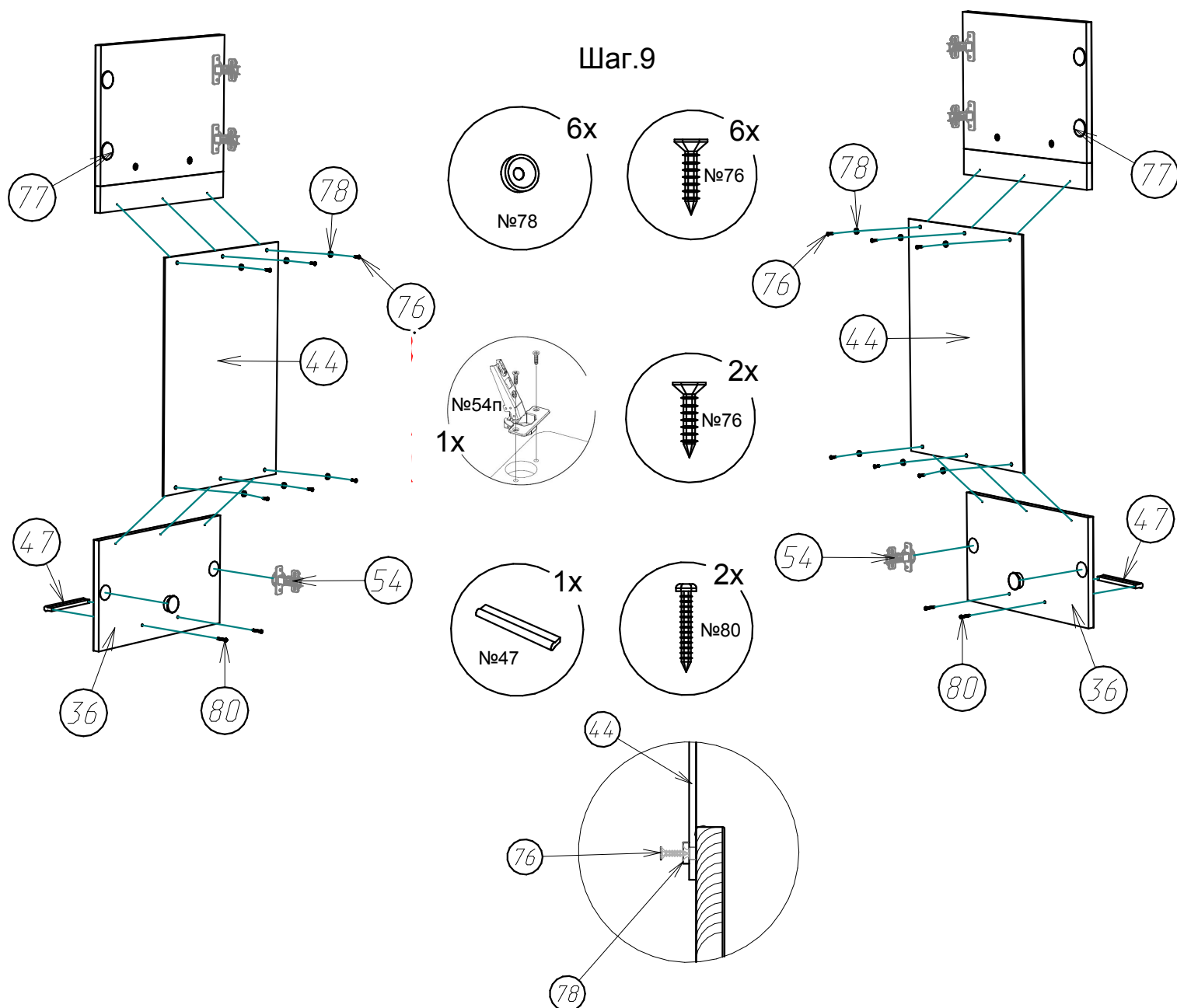



Левая сборка :

Правая сборка :

Шаг.10



Схема крепления к стене :



Монтажная планка.

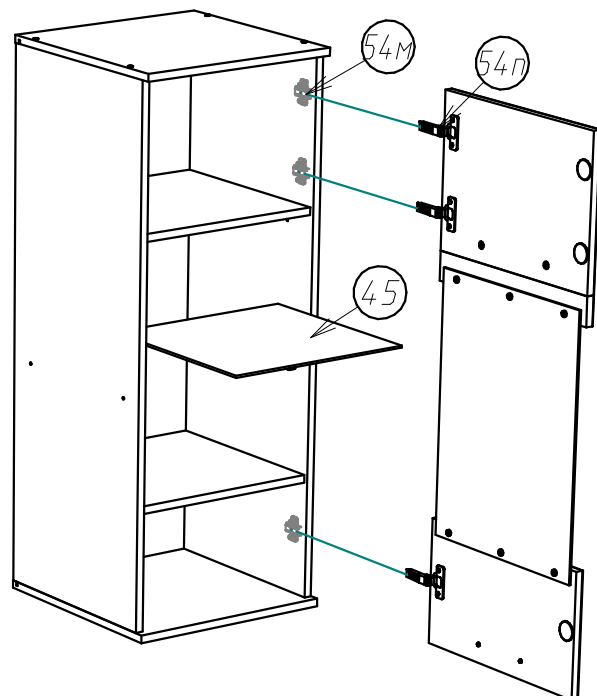
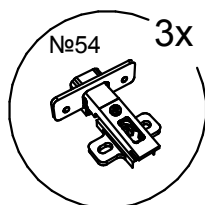
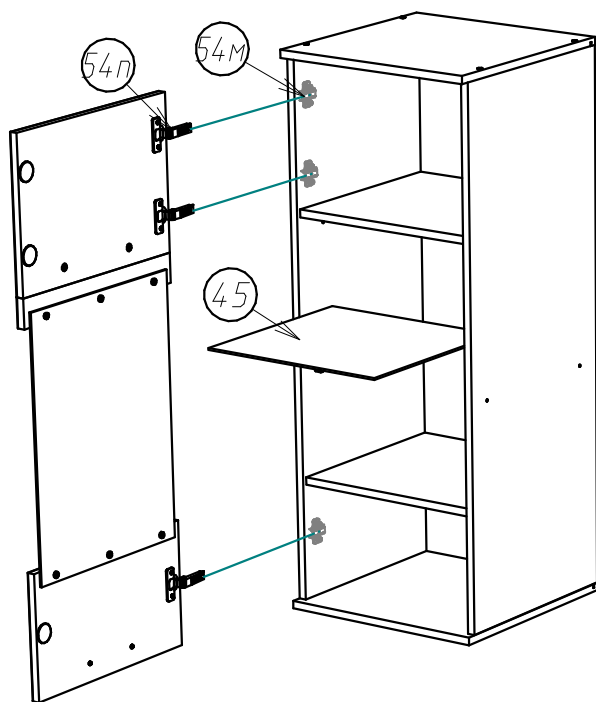
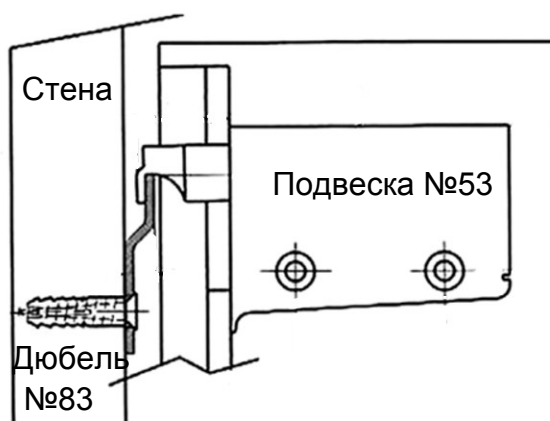
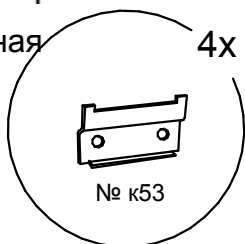

Для крепления к стене Витрины навесной необходимо закрепить Монтажные планки №-к53 к стене с помощью Дюбеля 8x40 №83 (по 2шт.) и шурупа 4x45мм №70(по 2шт.). Навесить Витрину и отрегулировать уровень Подвески №53.

Далее, после сборки, размечается и крепится полка навесная.

В зависимости от материала стены возможно вам потребуется заменить крепеж к стене на более подходящий.

Регулировка подвески:



Схема регулировки фасадов :



## Сборка полки навесной " ДЕНВЕР " :

Левая сборка :

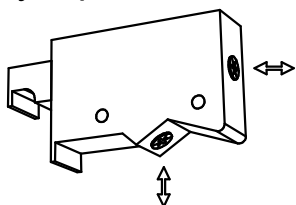
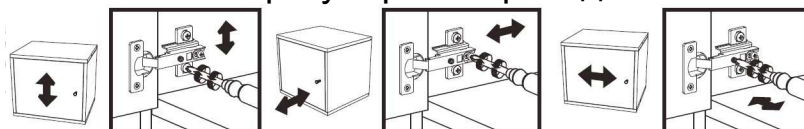
Правая сборка :

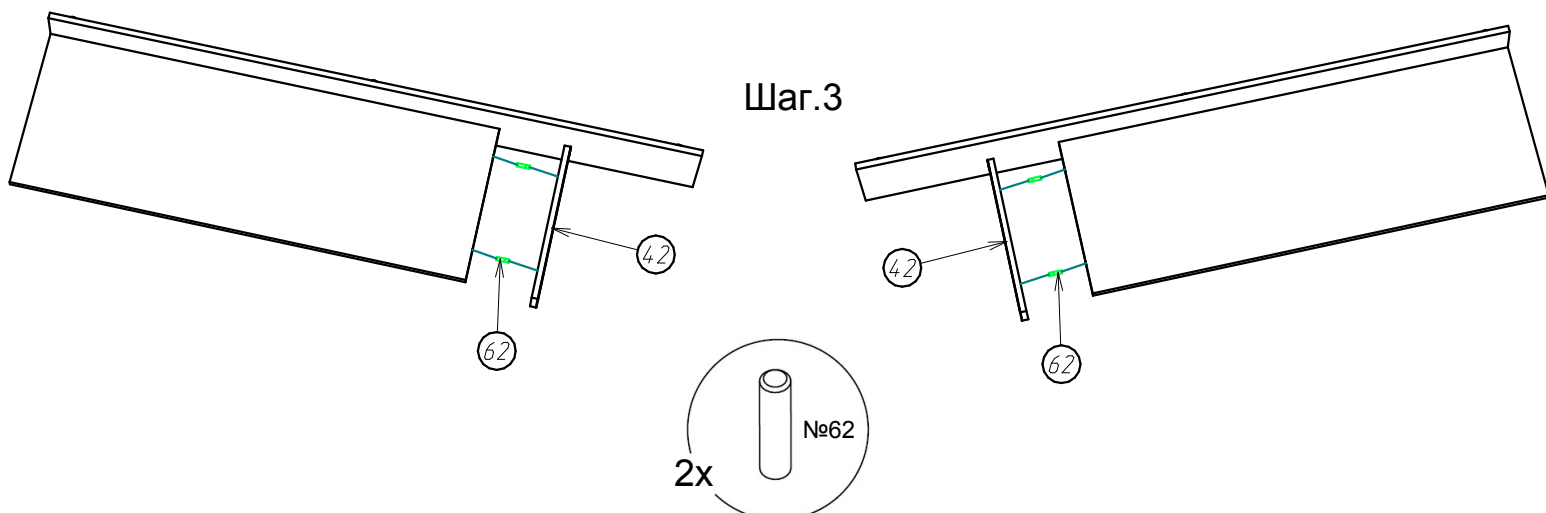
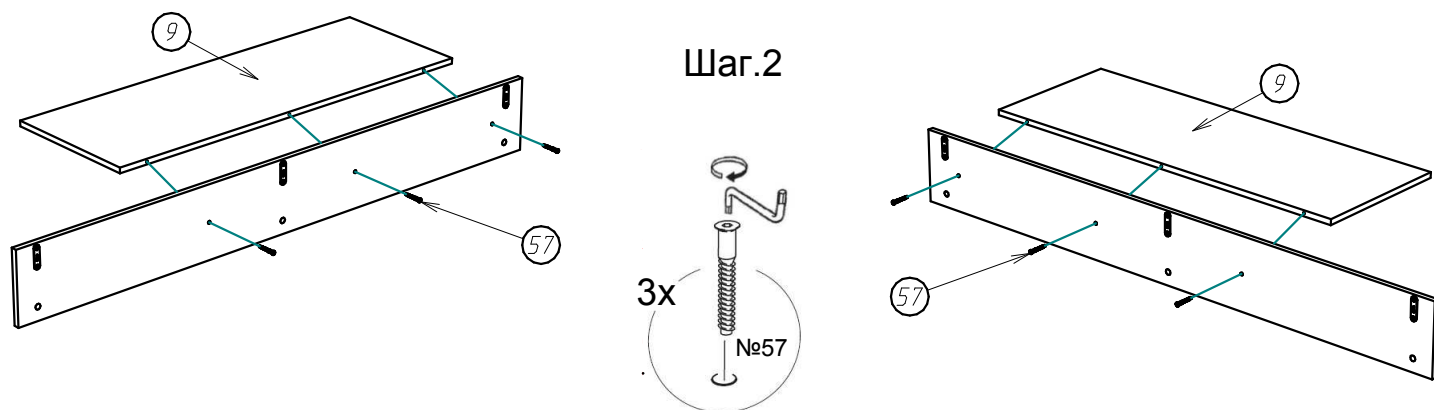
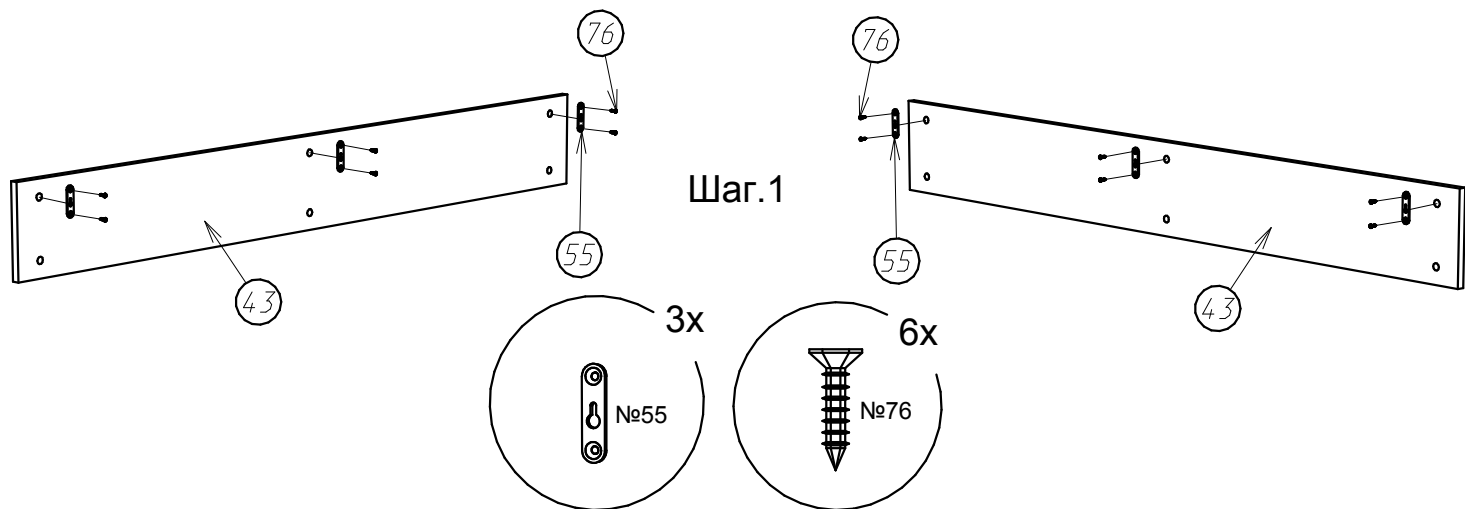

Необходимо сборку на Шкант №62 выполнить на клей ПВА.

Левая сборка :

Правая сборка :

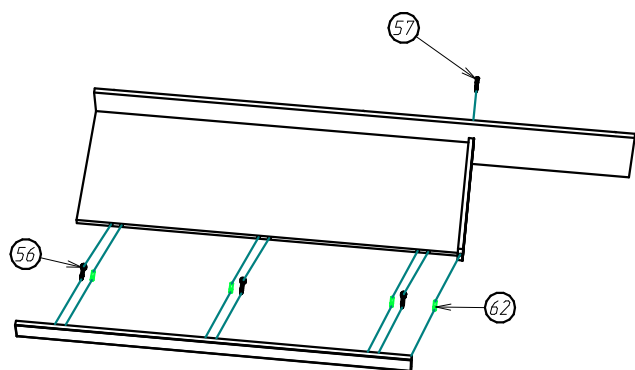

Шаг.4

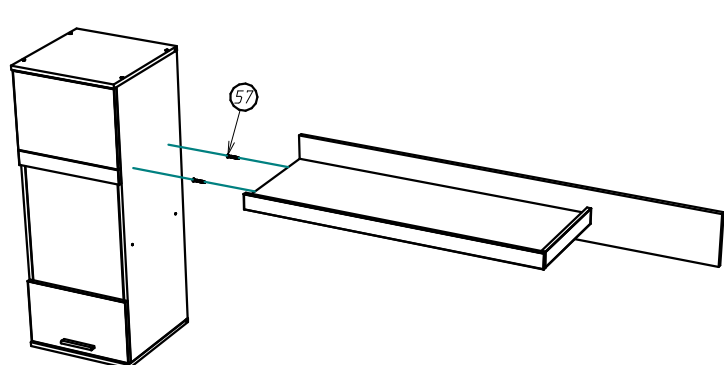
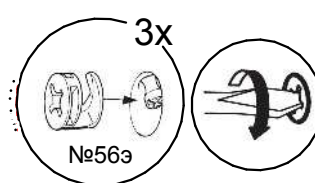
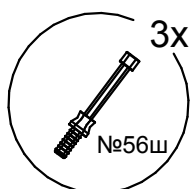
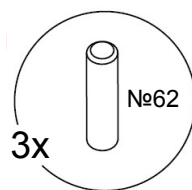
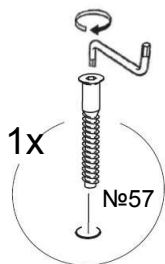
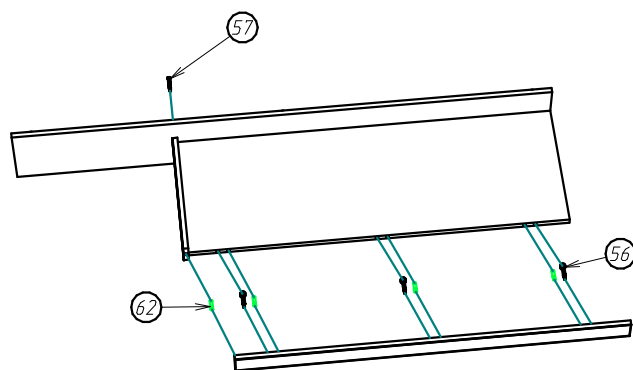

Шаг.5

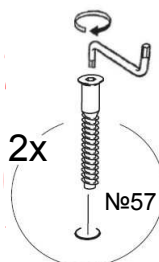
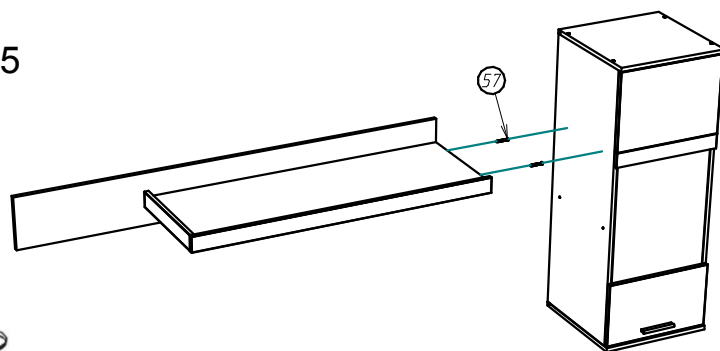

## Сборка тумбы ТВ " ДЕНВЕР " :

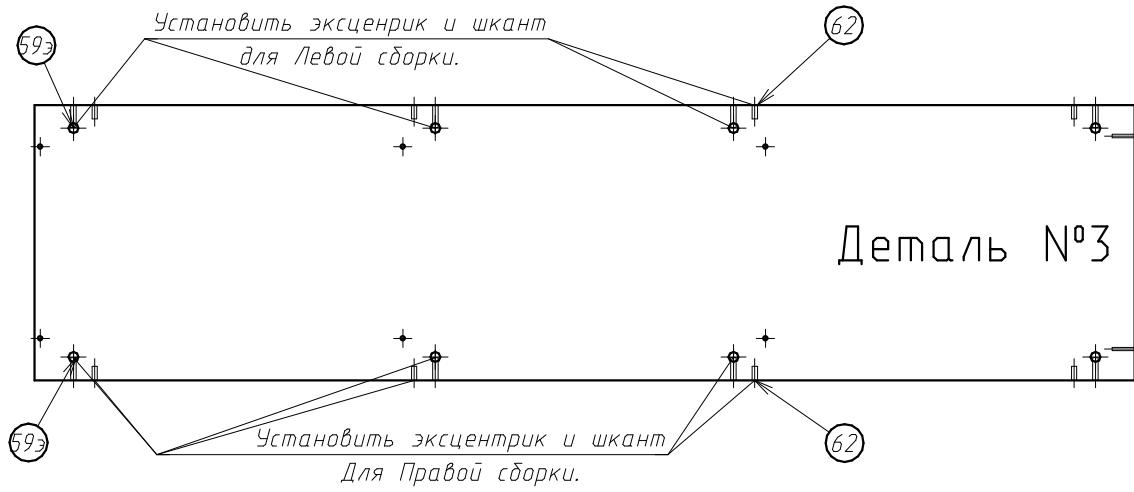

Левая сборка :

Правая сборка :

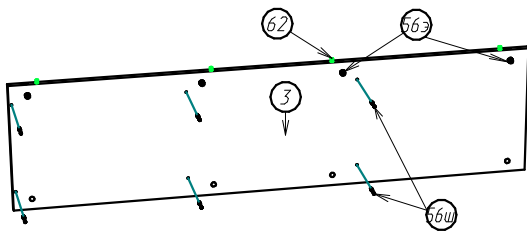

Шаг.1

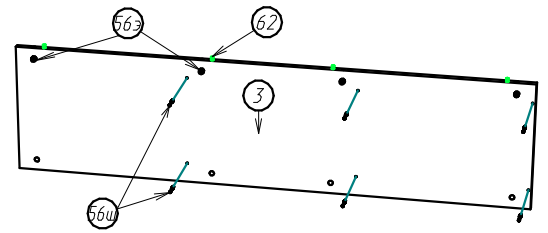
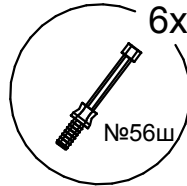

Шаг.2

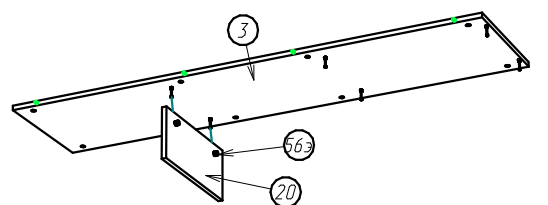
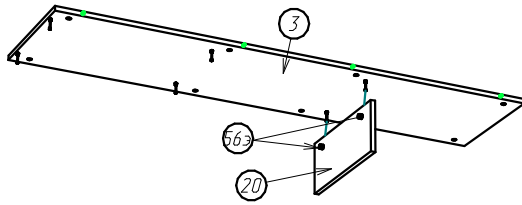
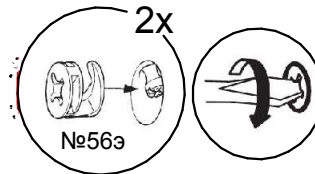

Шаг.3

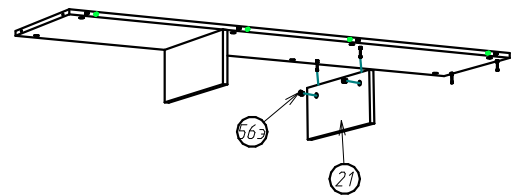
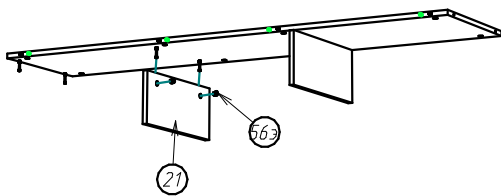
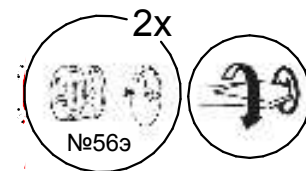

Шаг.4

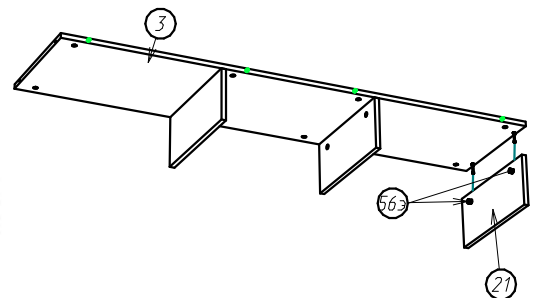
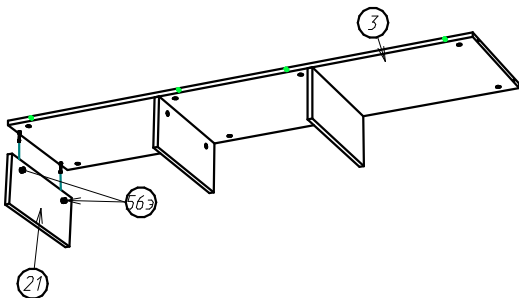
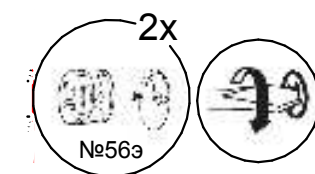

Левая сборка :

Шаг.5

Правая сборка :

Необходимо сборку на Шкант №62 выполнить на клей ПВА.

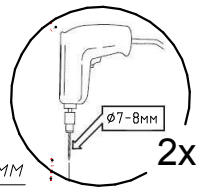
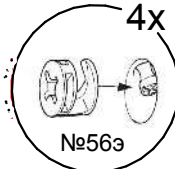
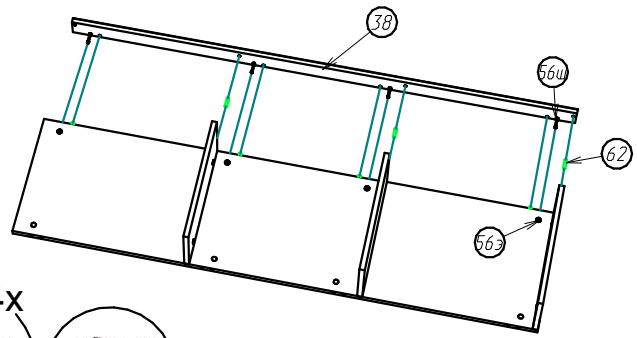
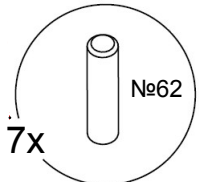
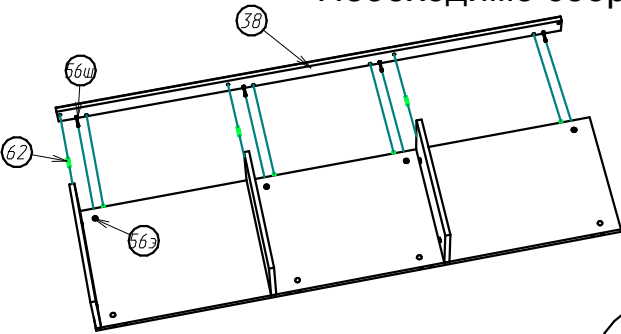

Рассверлить отверстие  $\phi 7-8\text{мм}$  для левой сборки.

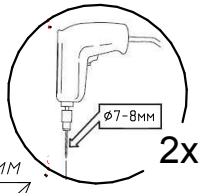

Рассверлить отверстие  $\phi 7-8\text{мм}$  для правой сборки.

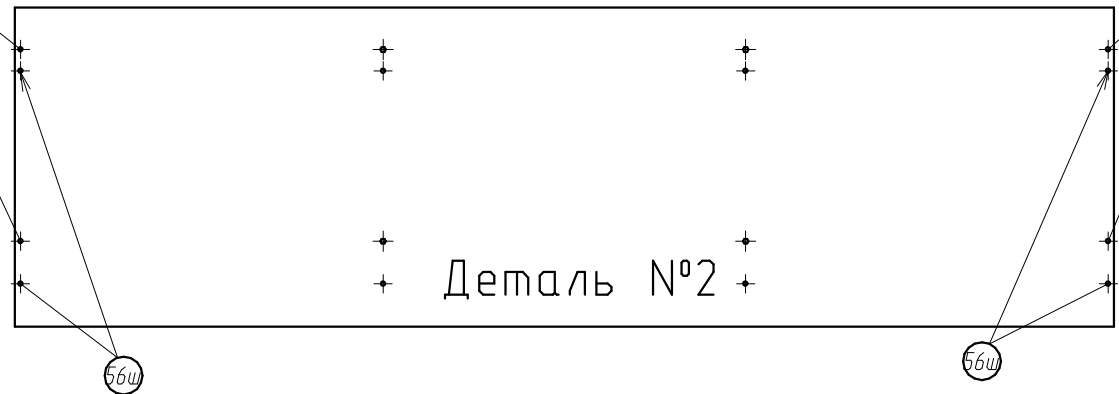

Шаг.6

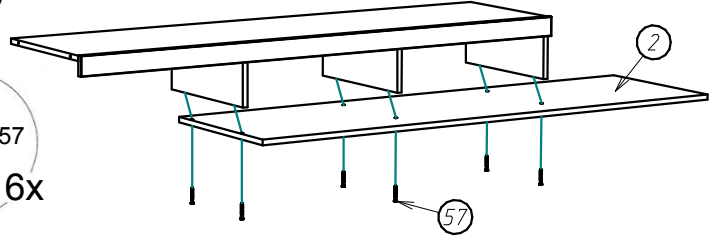
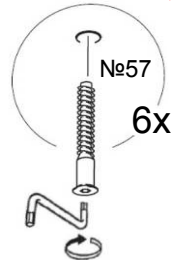
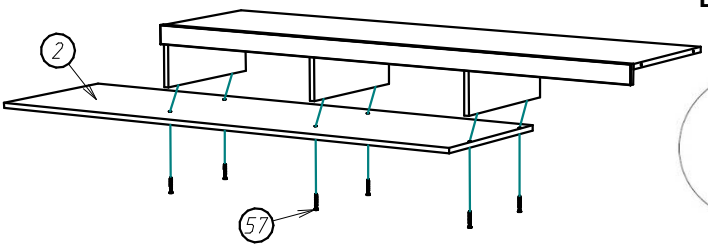

Шаг.7

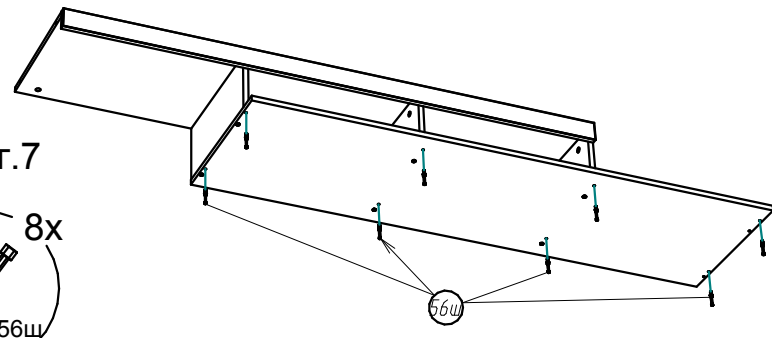
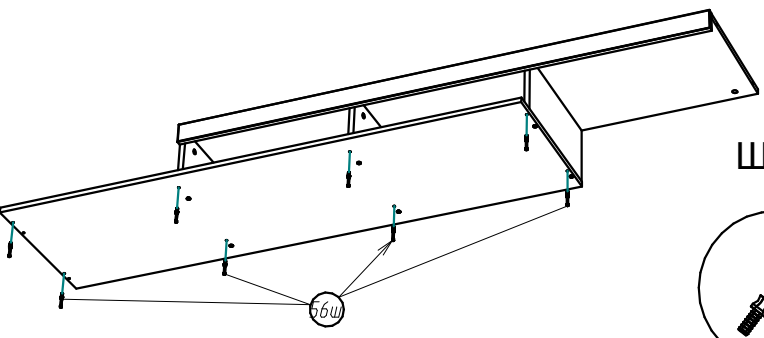

18.

Левая сборка :

Правая сборка :

### Шаг.8

Рекомендуется заранее установить полозья роликовых направляющих №49Б(плоские части) на детали №17, №18 и №19.

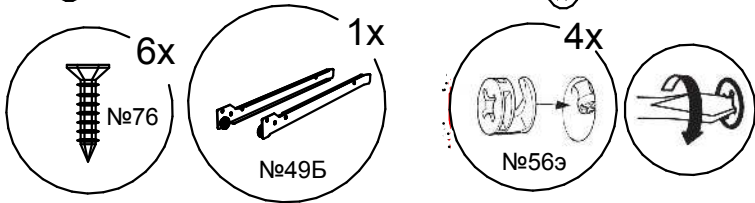
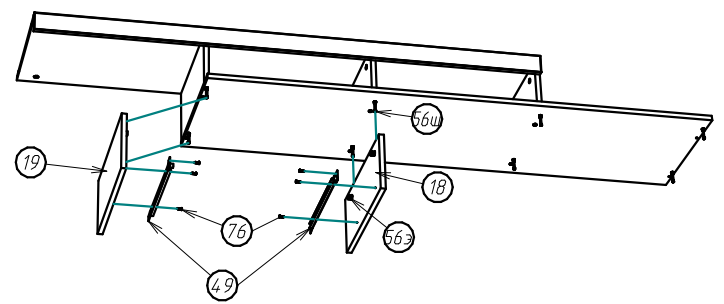
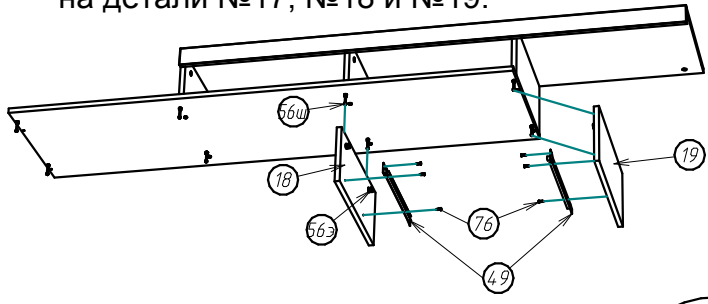

### Схема установки направляющих:

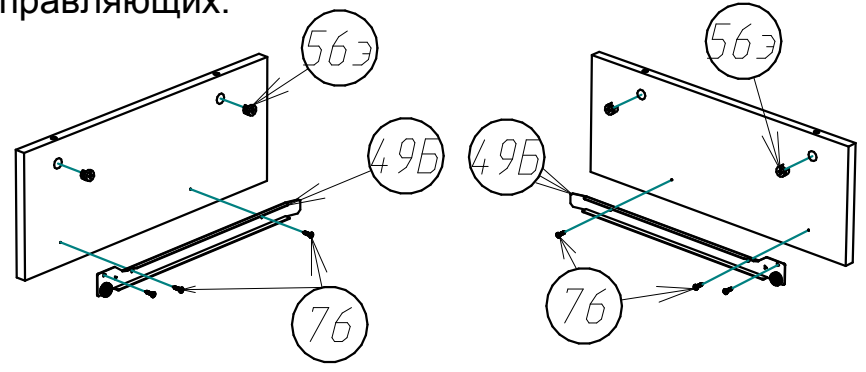
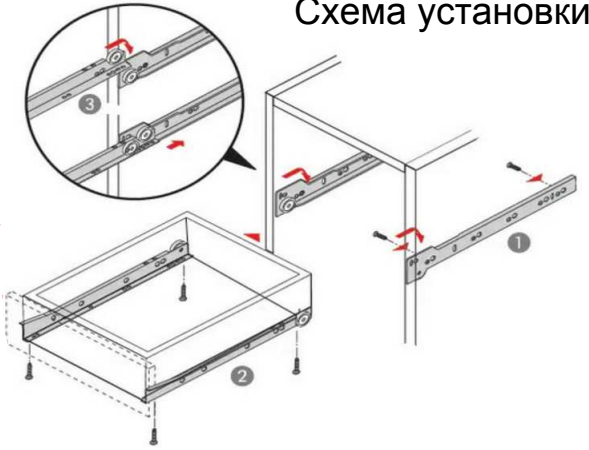

### Шаг.9

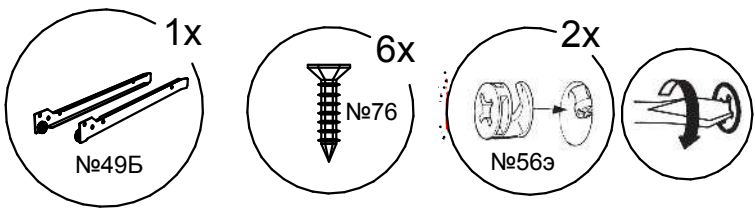
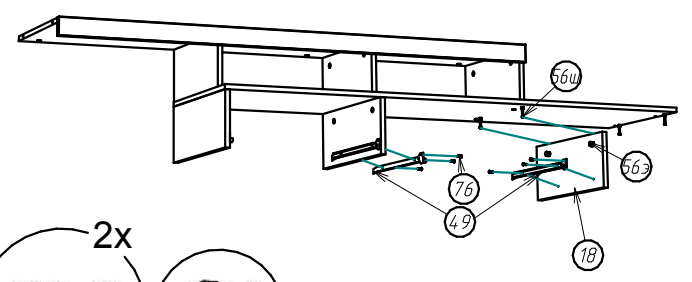
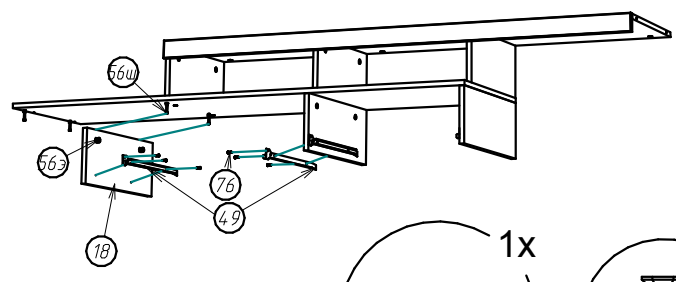

### Шаг.10

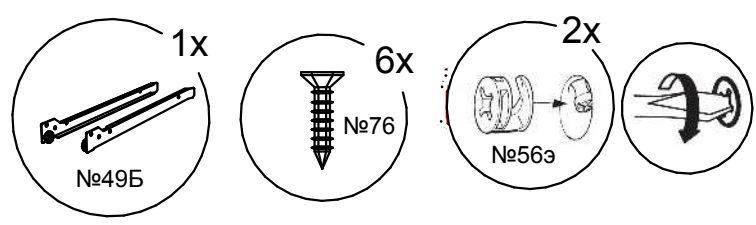
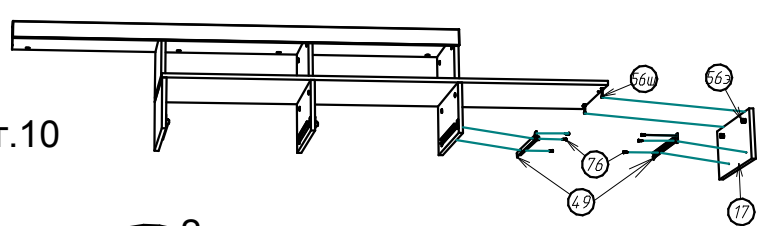
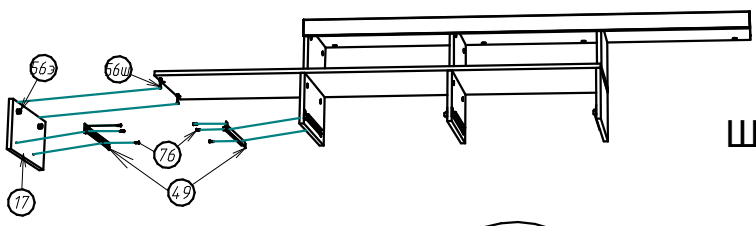

Левая сборка :

Правая сборка :

Шаг.11

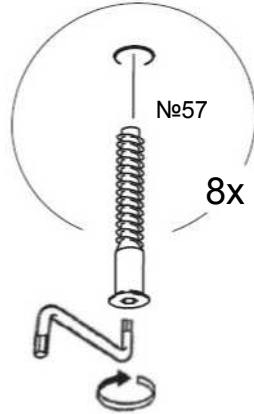
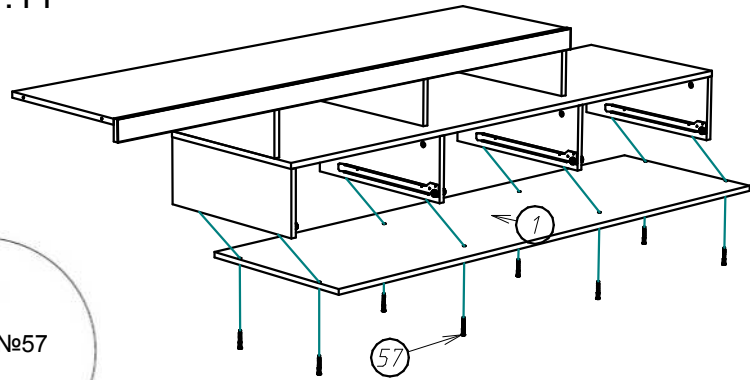
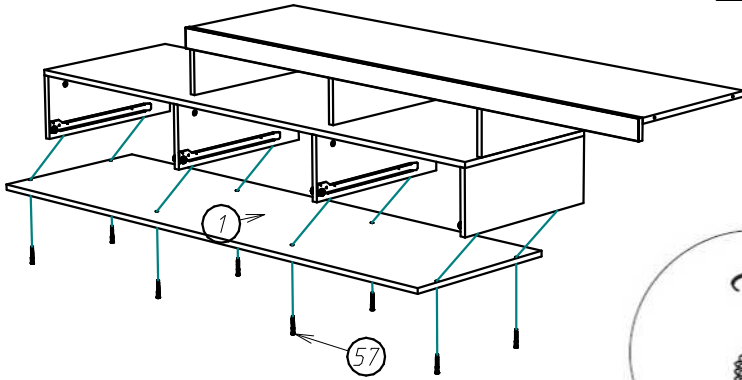

Шаг.12

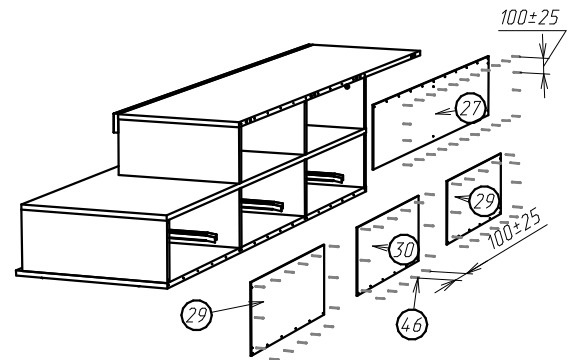
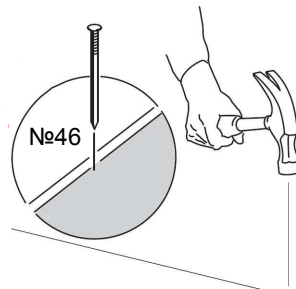
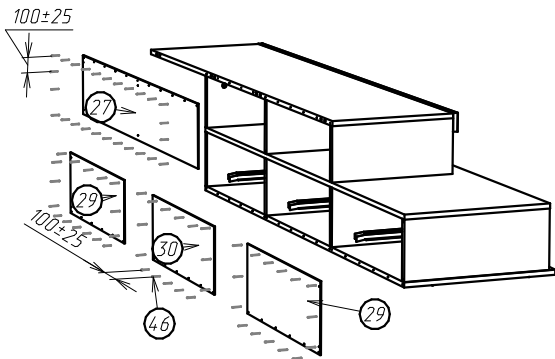

Шаг.13

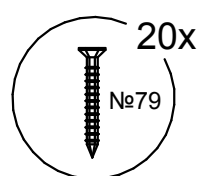
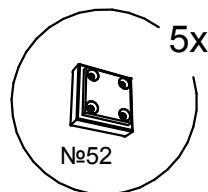
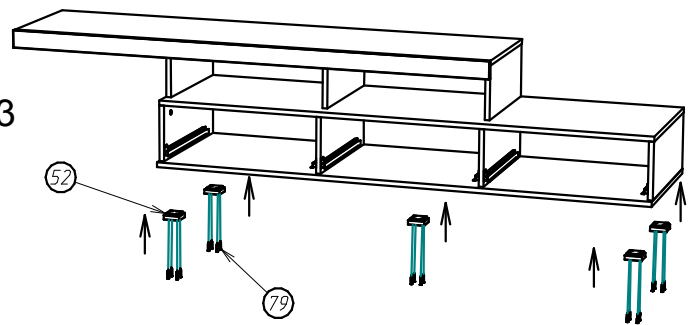
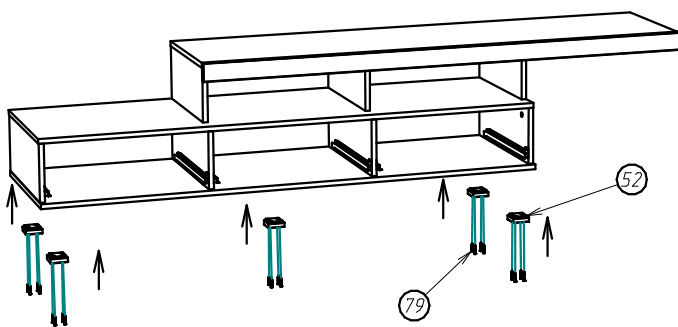

Сборка выдвижных ящиков :

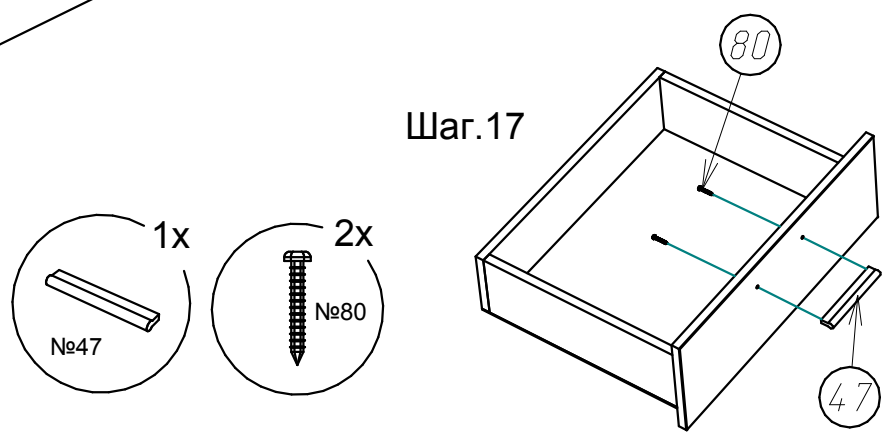
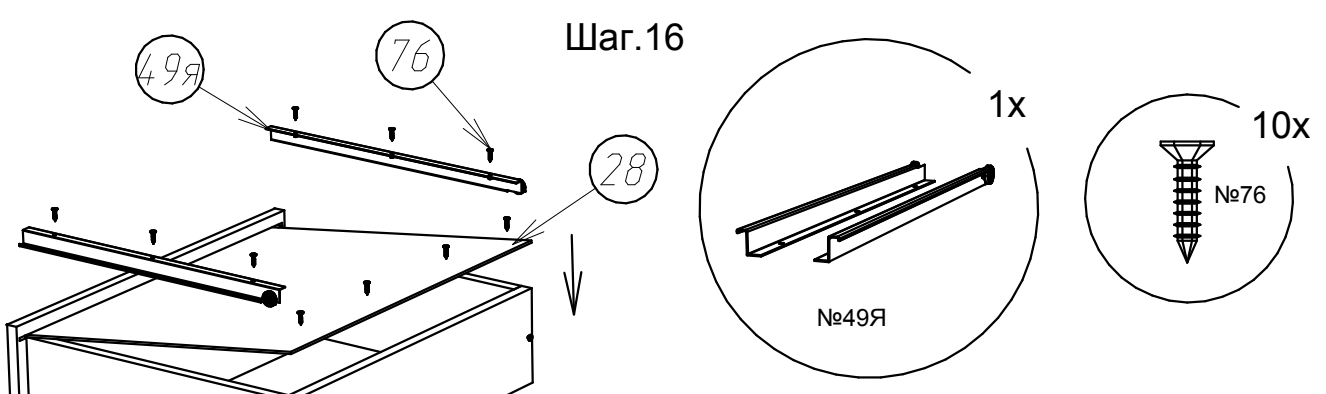
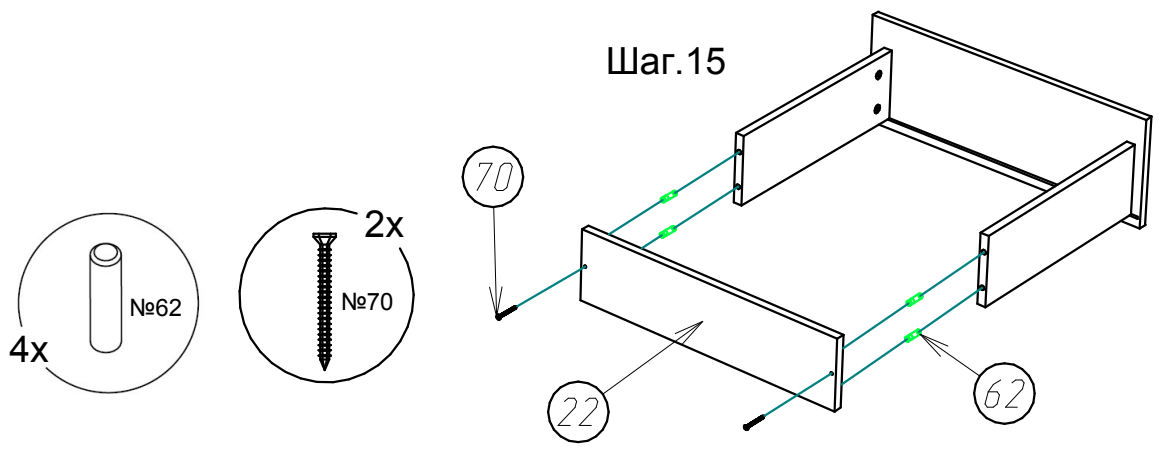
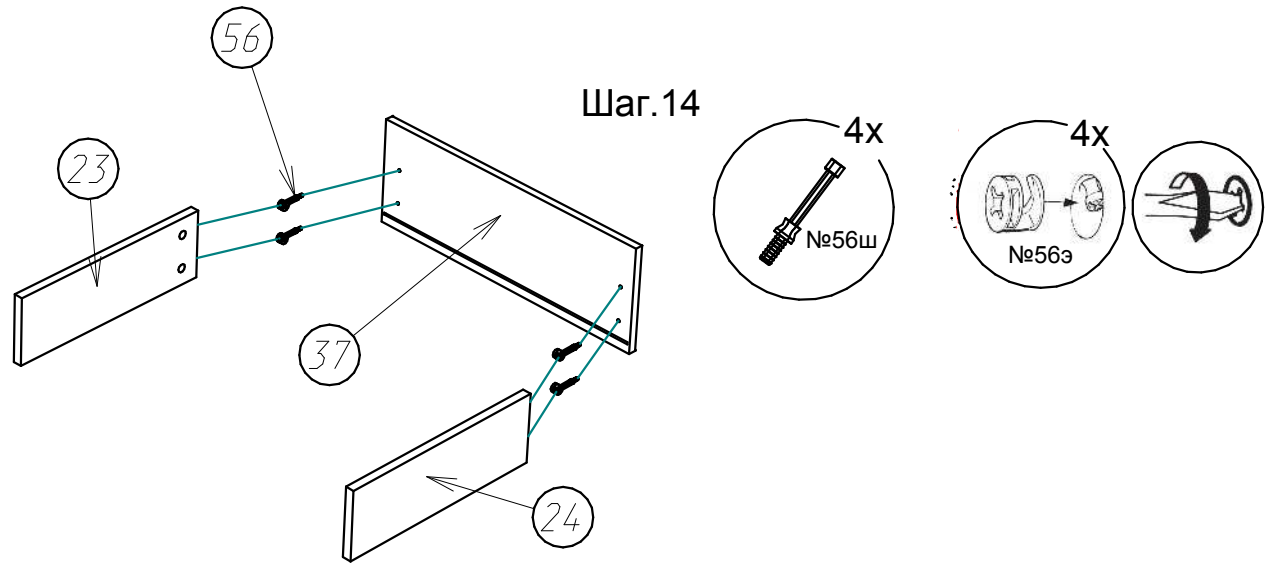



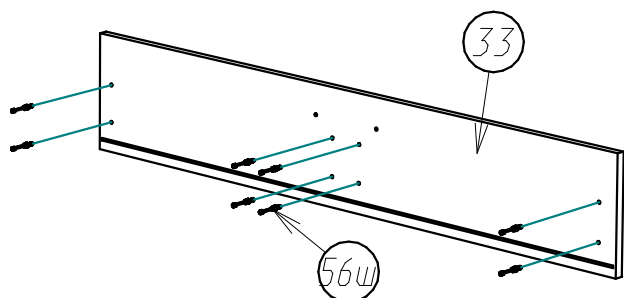

Шаг.18

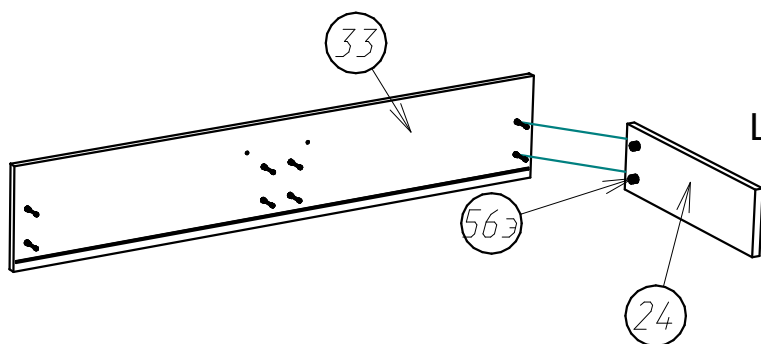
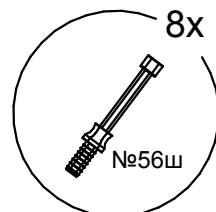

Шаг.19

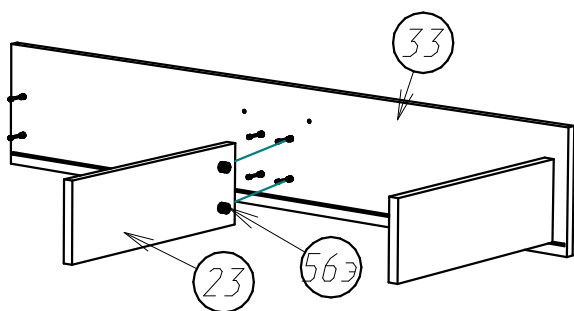
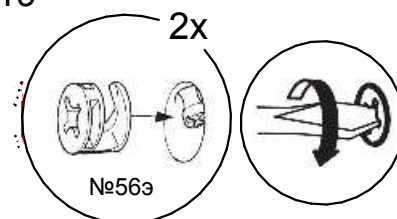

Шаг.20

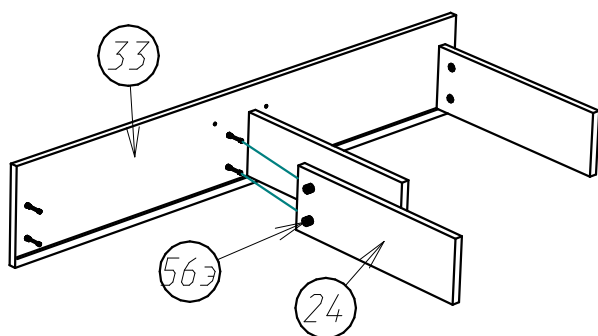
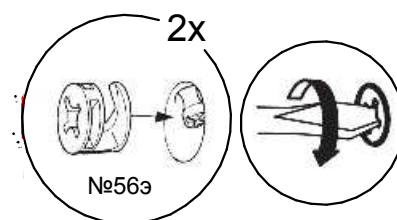

Шаг.21

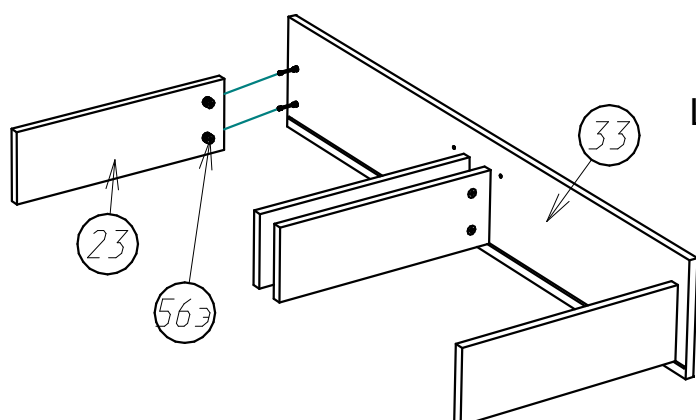
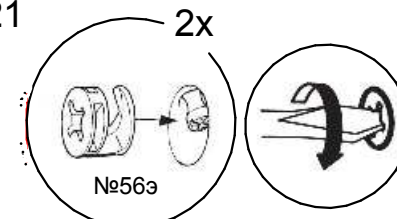

Шаг.22

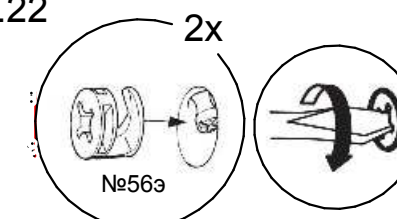

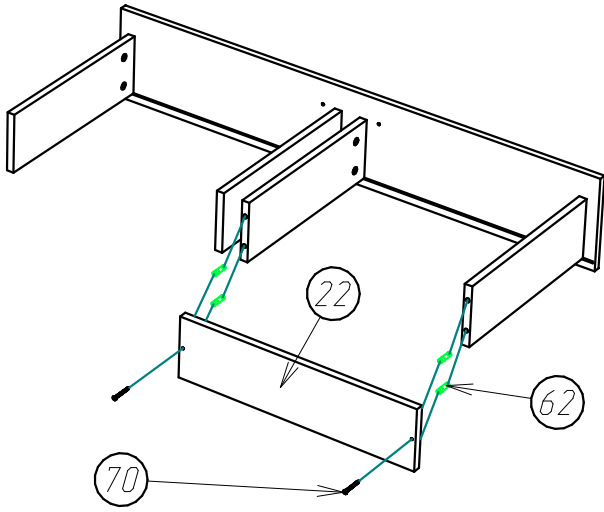

Шаг.23

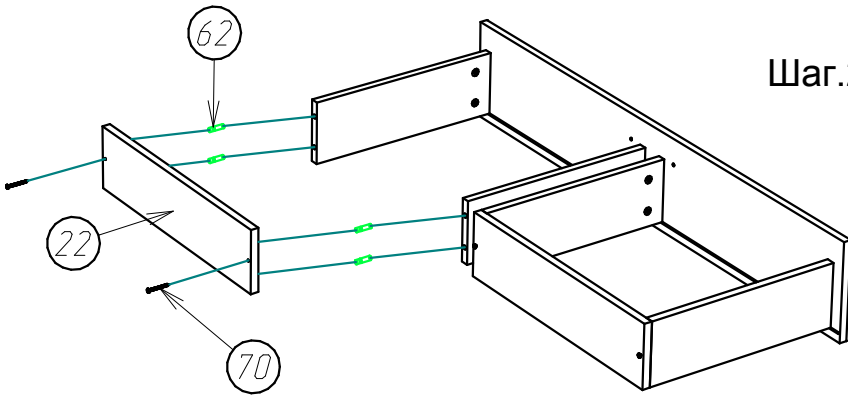
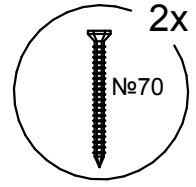
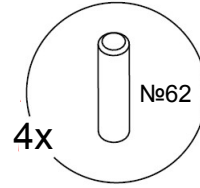

Шаг.24

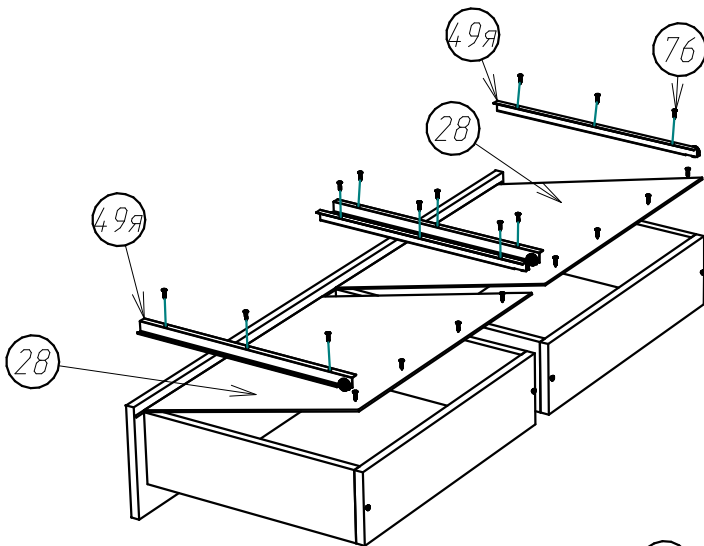
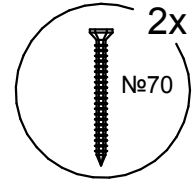
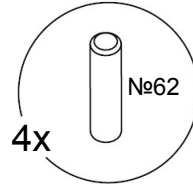

Шаг.25

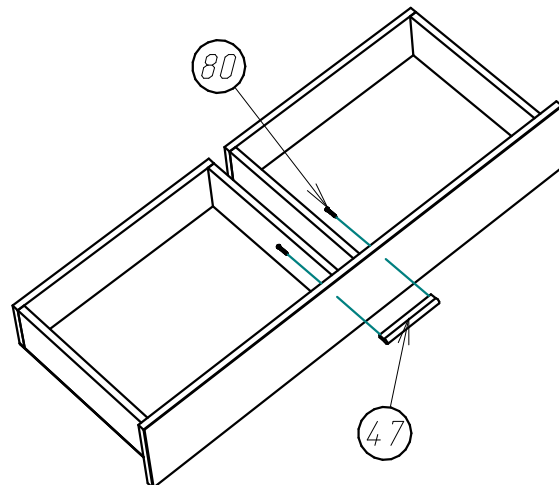
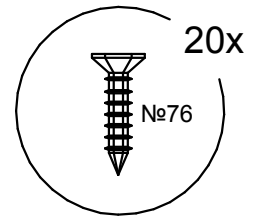
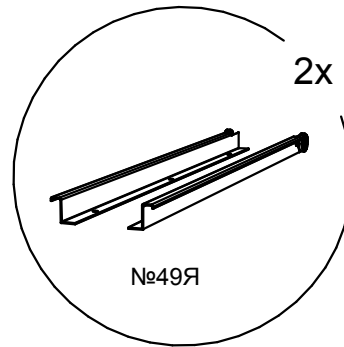

Шаг.26

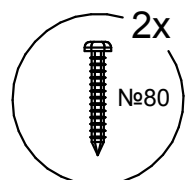
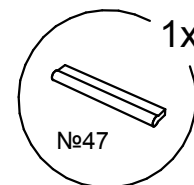

Левая сборка :

Правая сборка :

Шаг.27

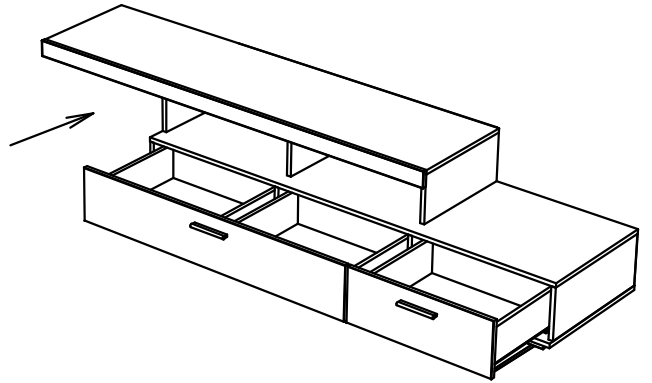
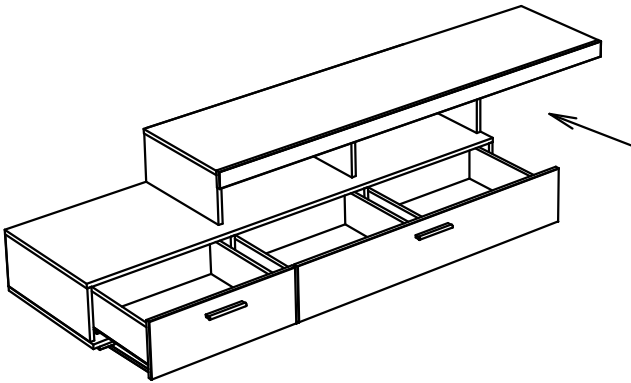

Шаг.28

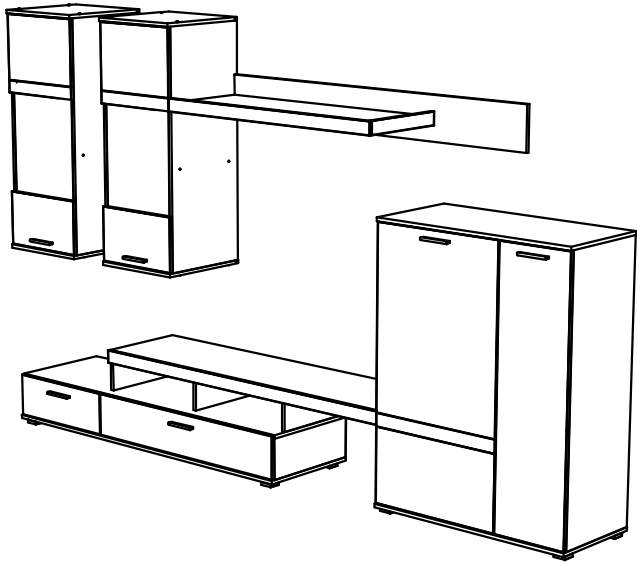
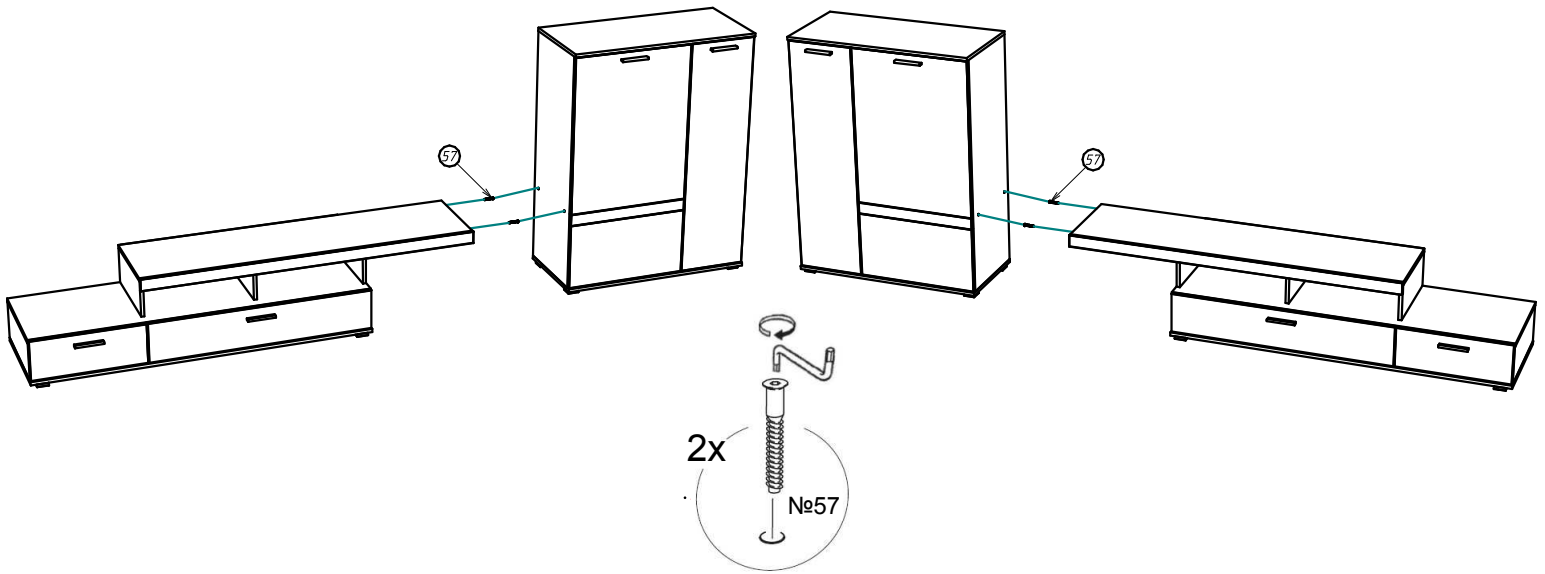

Шаг.29

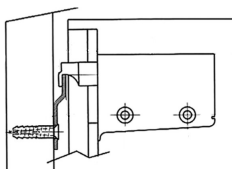
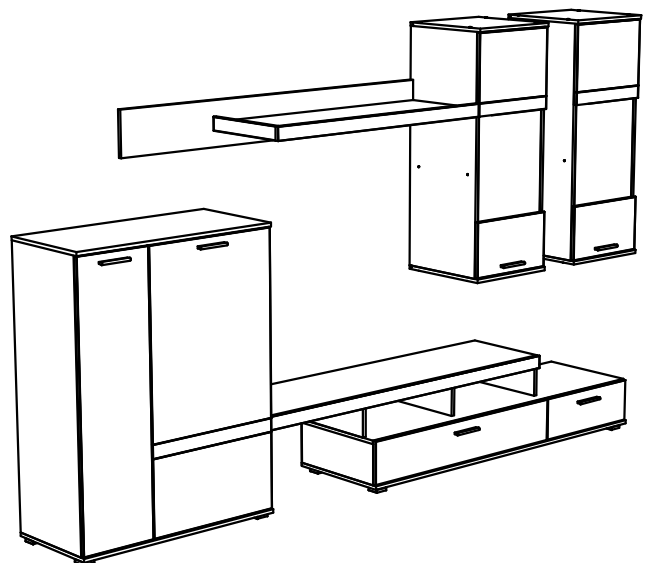

Смотри стр.13.

Схема крепления к стене:

Схема регулировки фасадов :

