

Условия транспортировки и хранения:

- При транспортировке и хранении мебели в упаковке она должна быть надежно защищена от намокания, грязи, сильных толчков, ударов тяжелыми предметами, а так же недопустимо падение с любой высоты.
- Мебель транспортируют всеми видами транспорта в крытых транспортных средствах, а так же в контейнерах. В пределах одного населенного пункта мебель допускается перевозить открытым автотранспортом при условии предохранения ее от повреждения, загрязнения и атмосферных осадков.
- При транспортировании изделий в местах соприкосновений их друг с другом, с кузовом транспортных средств и увязочными материалами должны быть мягкие прокладки, предохраняющие от механических повреждений.
- Погрузочно-разгрузочные работы при транспортировании мебельных пакетов должны осуществляться так, чтобы в результате данных работ мебельные пакеты не получили механических повреждений.
- Допускается перевозка мебели транспортом заказчика. В данном случае предприятие за сохранность изделия в период транспортирования ответственности не несет.
- Изделия мебели должны храниться в крытых помещениях при температуре не ниже +2 градуса и относительной влажности воздуха в пределах 45-70%.

Правила эксплуатации и ухода за мебелью:

- Мебель рекомендуется эксплуатировать и хранить в сухих, проветриваемых помещениях при температуре не ниже 10 градусов. Не следует устанавливать мебель близко к сырым, холодным стенам.
- Мебель должна быть защищена от прямого попадания солнечных лучей, не должна размещаться вблизи отопительных приборов. Если расстояние между боковой поверхностью нагревательного прибора и изделием мебели меньше 50 мм, рекомендуется использовать прокладку из теплоизоляционного материала.
- В случае загрязнения поверхностей, облицованных синтетическим материалом, пропитанных термореактивными полимерами, рекомендуется протирать их мягкой влажной тканью, затем сухой. В мебели, имеющей крепление болтами, винтами или шурупами, при ослаблении соединений необходимо периодически подтягивать их.
- Поверхности деталей мебели оберегать от попадания влаги, щелочей, ацетона, спирта и т.д., а так же от механических повреждений. На поверхность мебели не следует ставить горячие предметы.
- Срок эксплуатации 10 лет.

ВНИМАНИЕ! При покупке проверить целостность упаковок, их количество.

Предприятие-изготовитель не несет ответственности за дефекты, возникшие в результате нарушения покупателем правил эксплуатации и ухода за мебелью.

Гарантии изготовителя:

- Мебель соответствует требованиям настоящего стандарта при соблюдении условий транспортирования, эксплуатации и хранения.
 - Гарантийный срок эксплуатации изделий 24 месяцев.
 - Гарантийный срок при розничной продаже через торговую сеть исчисляется со дня продажи мебели.
 - Гарантии распространяются на мебель, изготовленную ООО "Мебельная фабрика "Приволжская".
- Требуется:
1. Соблюдать правила эксплуатации мебели.
 2. Не производить ремонт мебели самостоятельно без выяснения обстоятельств поломки.
 3. В случае обнаружения дефекта необходимо обратиться в торговую точку по месту приобретения товара.

Рекламация на изделие принимается:

Россия, 607684, Нижегородская обл., Кстовский р-он, д.Малая Ельня, ул. Промзона, строение 2/2

- При наличии документов подтверждающих факт купли-продажи.
 - При отсутствии внешних механических повреждений, полученных по вине покупателя.
- Срок ремонта соответствует сроку, определенному в Законе о защите прав потребителя, либо соглашением сторон. В случае механических повреждений, полученных по вине покупателя, производится платное обслуживание (за счет покупателя).

При несоблюдении этих правил гарантийный ремонт не производится.

Покупатель должен внимательно изучить инструкцию по эксплуатации мебели, ознакомиться с особенностями конструкции изделия, проверить внешний вид изделия, строго соблюдать инструкцию по сборке.

Свидетельство о приемке.

Мебель соответствует ГОСТ 16371-2014 и признана годной к эксплуатации.



Дата изготовления _____

Штамп ОТК _____

Номер упаковщика _____

Изделие корпусной мебели Комод Аляска на 1600 с 4 ящиками и дверками Бодега темн./Бодега светл. 160x82,4x47,4

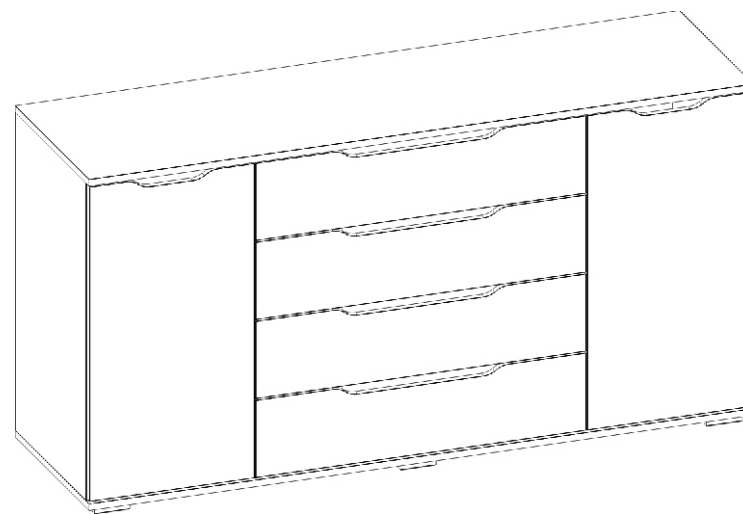

Сборку рекомендуется производить с помощью специалиста, так как неправильная сборка может привести к нежелательным последствиям.

Инструкция даст вам необходимые рекомендации по сборке, порядка которых просим вас придерживаться.













Перед сборкой внимательно ознакомьтесь с инструкцией, проверьте комплектность фурнитуры и разберите ее по назначению.

ИНСТРУКЦИЯ ПО СБОРКЕ
ГОСТ 16371-2014

Комплектовочная ведомость

№ поз.	Наименование	Размер / эскиз	К-во
1	Крышка ЛДСП	1600 x 470 x 16	1 шт.
2	Дно ЛДСП	1600 x 470 x 16	1 шт.
3, 4	Стойка левая / правая ЛДСП	772 x 450 x 16	2 шт.
5, 6	Стойка ЛДСП	772 x 450 x 16	2 шт.
7	Полка съемная ЛДСП	375 x 450 x 16	2 шт.
8, 9	Боковина ящика ЛДСП	400 x 110 x 16	8 шт.
10	Стенка ящика задняя / передняя	728 x 110 x 16	4 шт.
11	Фасад ЛДСП	796 x 188 x 16	4 шт.
12, 12.1	Фасад левый / правый ЛДСП	396 x 764 x 16	2 шт.
13	Дно ящика ДВП	756 x 404 x 16	4 шт.
14	Стенка задняя ДВП	800 x 398 x 16	4 шт.

Комплектующие

15	Винт-конфирмат 7x50		16 шт.
16	Гвоздь мебельный 1,6 x25		68 шт.
17	Демпфер Ф10 мм		12 шт.
18	Евровинт 6,3x13		8 шт.
19	Заглушка для конфирмата Ø15 мм		16 шт.
20	Заглушка для эксцентрика Ø18 мм		16 шт.
21	Направляющие шариковые L350		4 компл.
22	Опора мебельная h20		6 шт.
23	Петля накладная		4 шт.
24	Полкодержатель 5x16		8 шт.
25	Профиль соединительный L772		1 шт.
26	Саморез 4x16 потай		10 шт.
27	Саморез 4x30 потай		12 шт.
28	Саморез 3,5x16 потай		100 шт.
29	Уголок металлический 25x25		2 шт.
30	Шток эксцентрика		16 шт.
31	Эксцентрик Ø15 мм		16 шт.
32		24 шт.	
33	Ключ шестигранный 4 мм		1 шт.

Внимание!

До установки ящиков, для защиты от опрокидывания рекомендуется крепить изделие к стене при помощи уголков (поз.29), сквозь заднюю стенку на дюбеля.

Дюбель в комплект не входит.

Шаг 1.

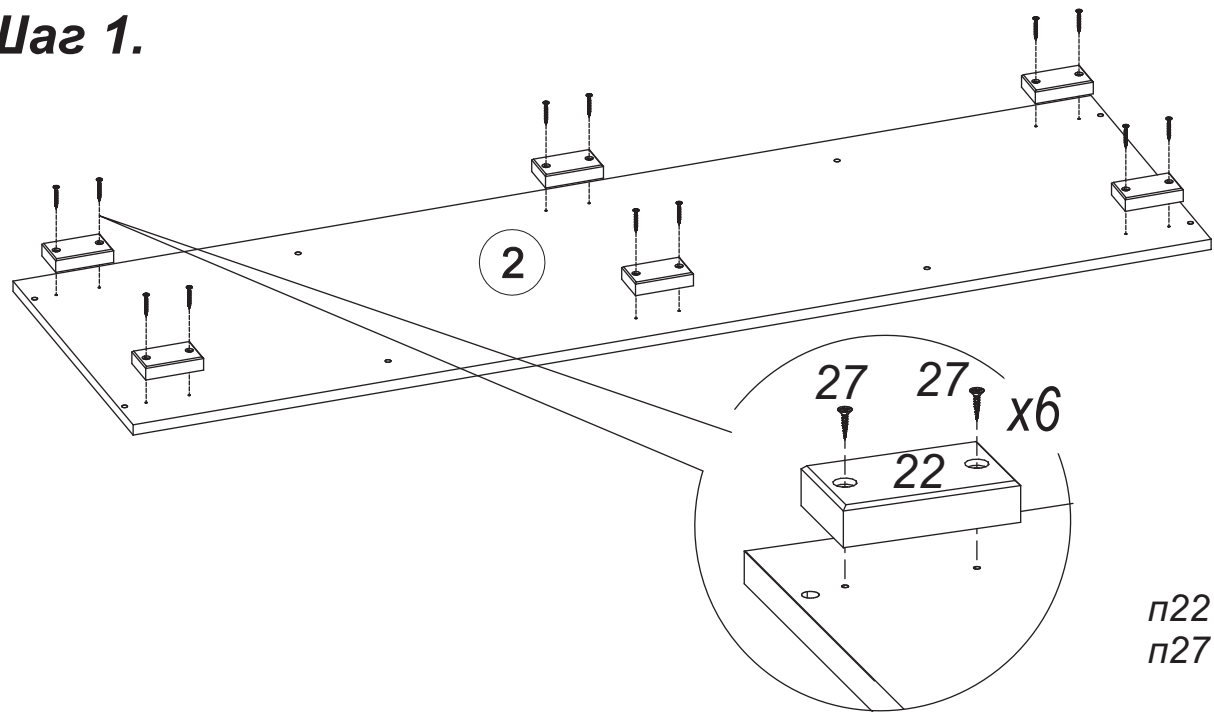

Шаг 2.

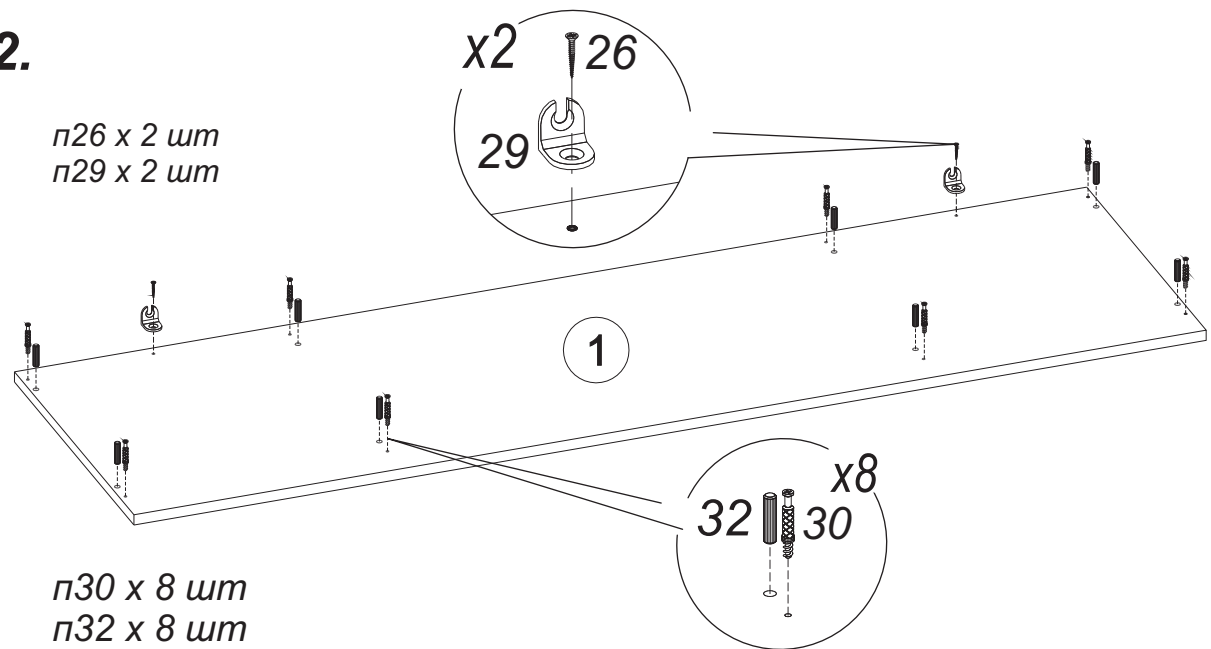

Шаг 3.

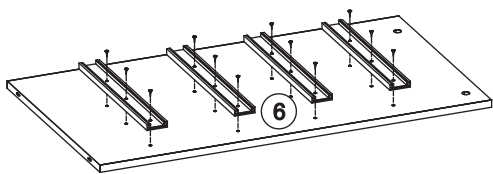
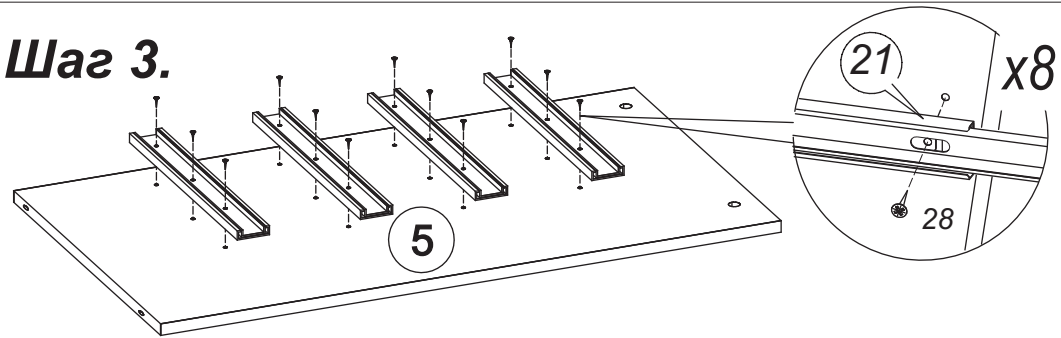

*п21 x 8 мм
п28 x 24 мм*

Порядок монтажа шариковых направляющих полного выдвижения

- 1 Выдвиньте направляющую на полную длину
- 2 Отодвиньте фиксирующий рычаг с внутренней стороны направляющей
- 3 Отделите ответную часть направляющей от основной
- 4 Части направляющих крепят не зависимо друг от друга, но соблюдая взаимную ориентацию. Ответная часть крепится к выдвижной части мебели при помощи саморезов 3,5x16. Основная часть монтируется к каркасу при помощи саморезов 3,5x16
- 5 Сборочные единицы мебели с закрепленными на них частями шариковых направляющих совмещаются вместе и задвигаются до характерного щелчка

Шаг 4.

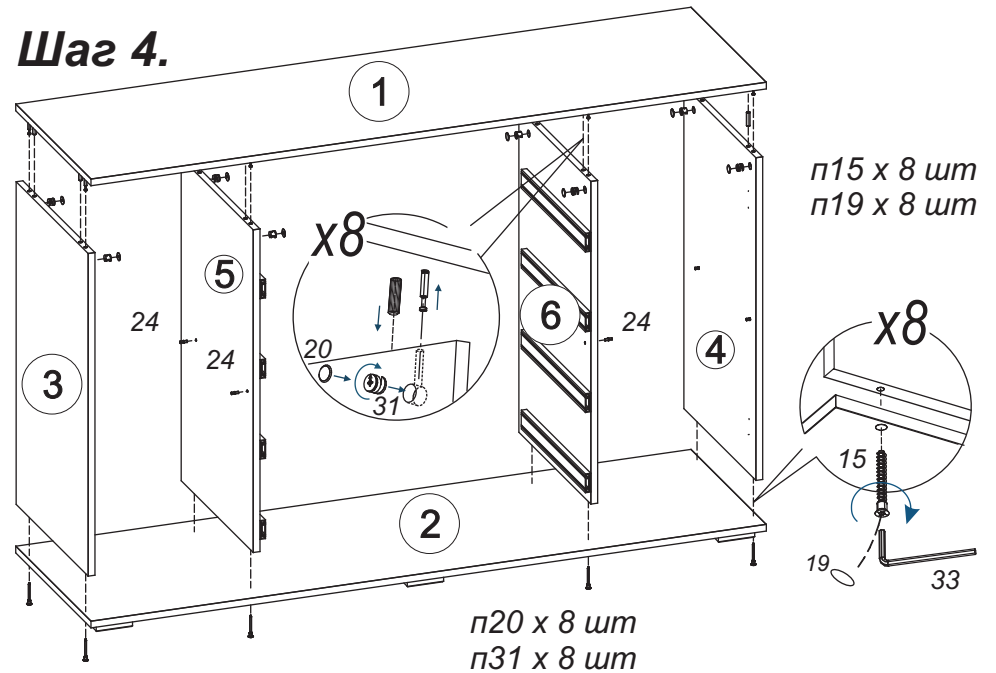

*п15 x 8 мм
п19 x 8 мм*

*п20 x 8 мм
п31 x 8 мм*

Шаг 5.

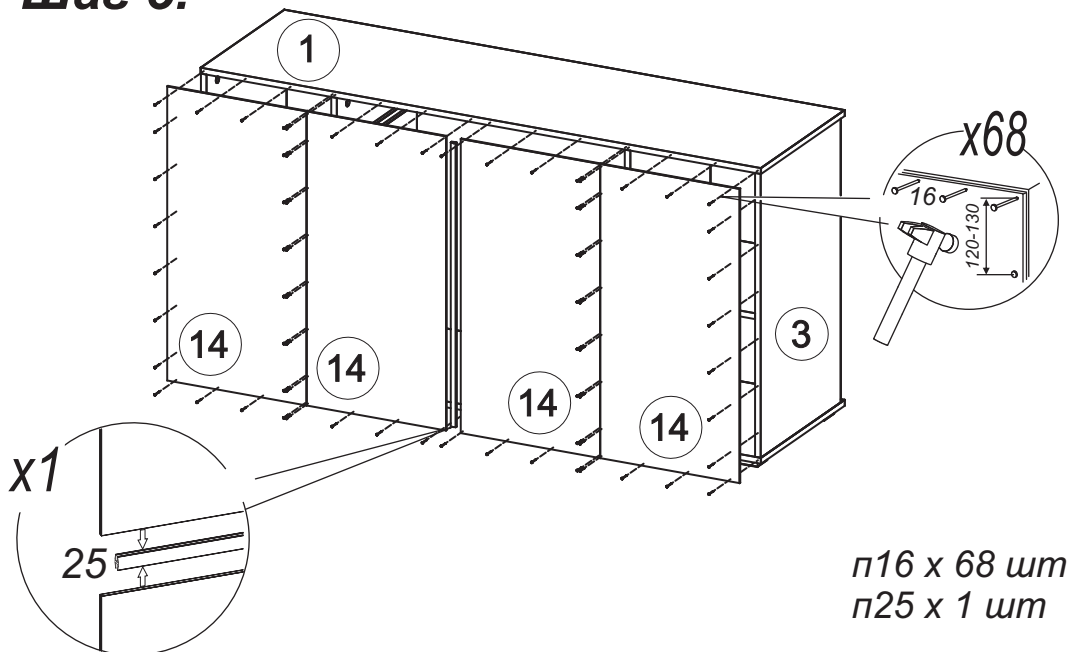

х68

*п16 x 68 мм
п25 x 1 мм*

Шаг 6.

х4

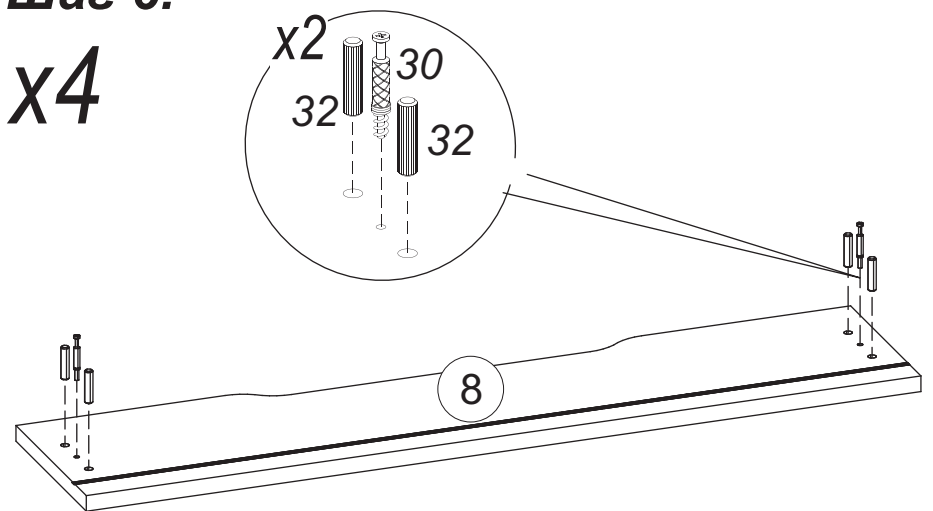

*п30 x 2 мм
п32 x 4 мм*

Шаг 7.

x4

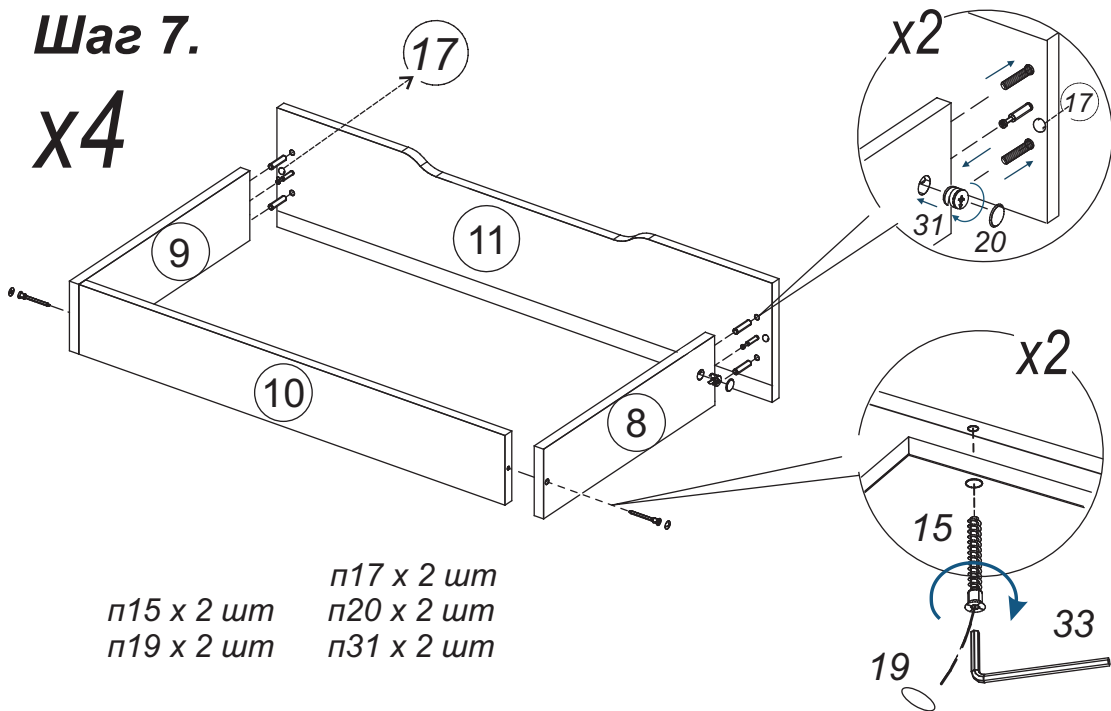

Шаг 8.

x4

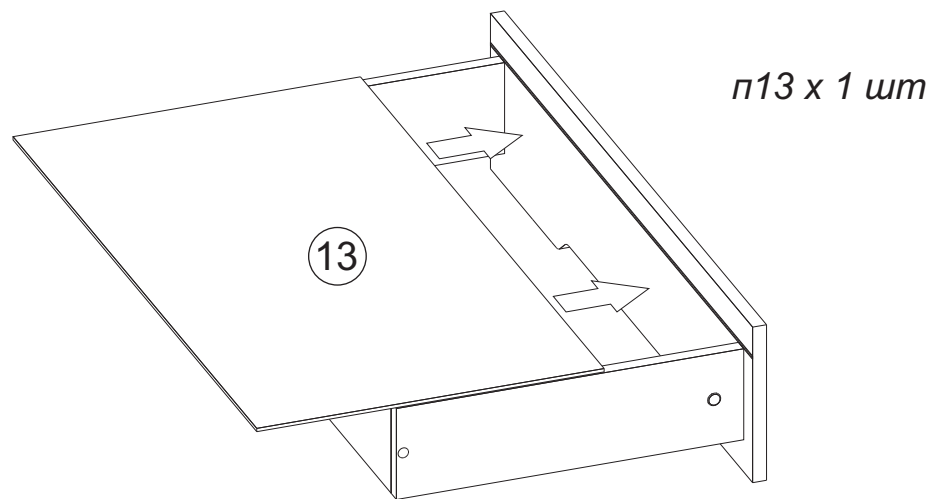

Шаг 9.

x4

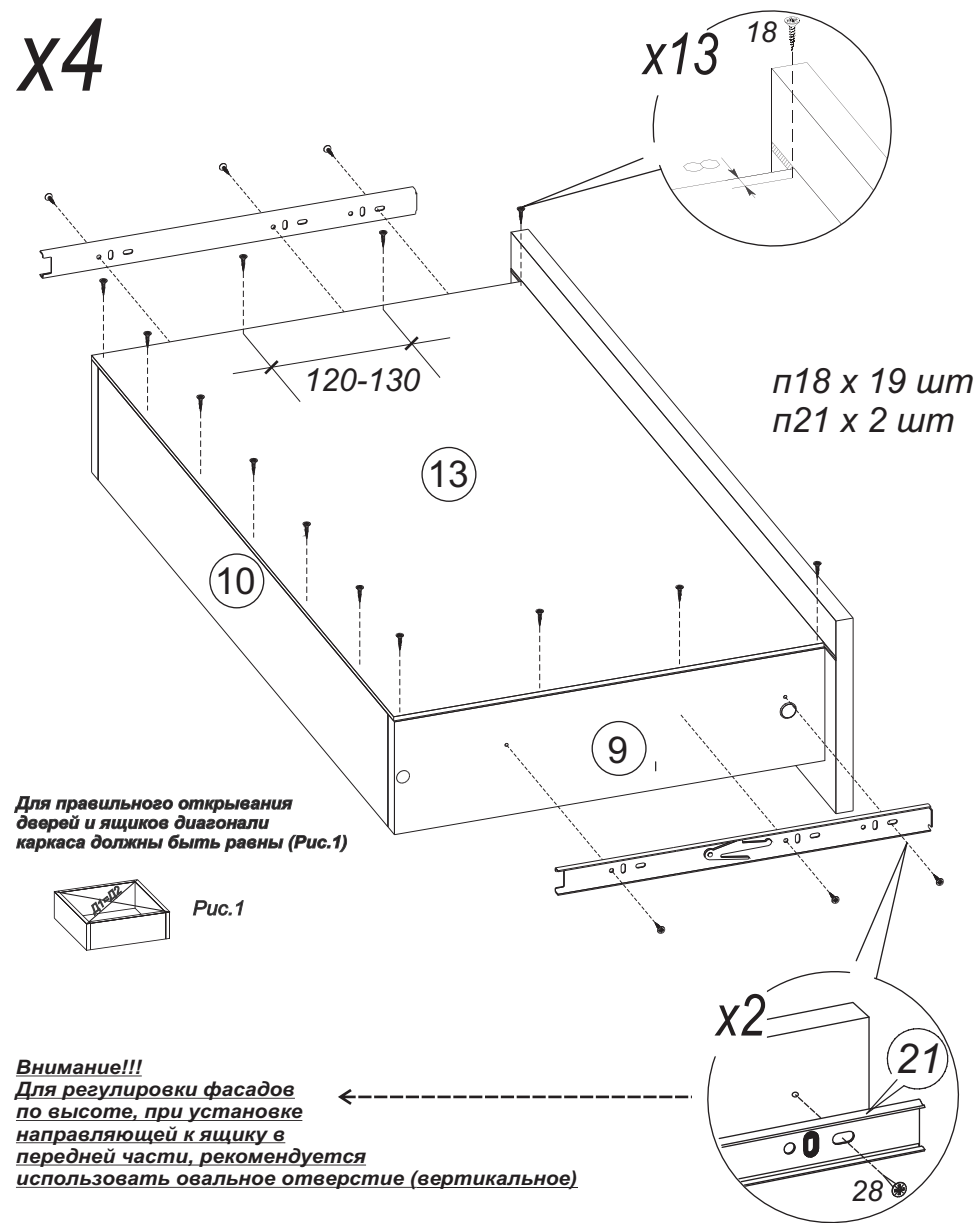

Шаг 10.

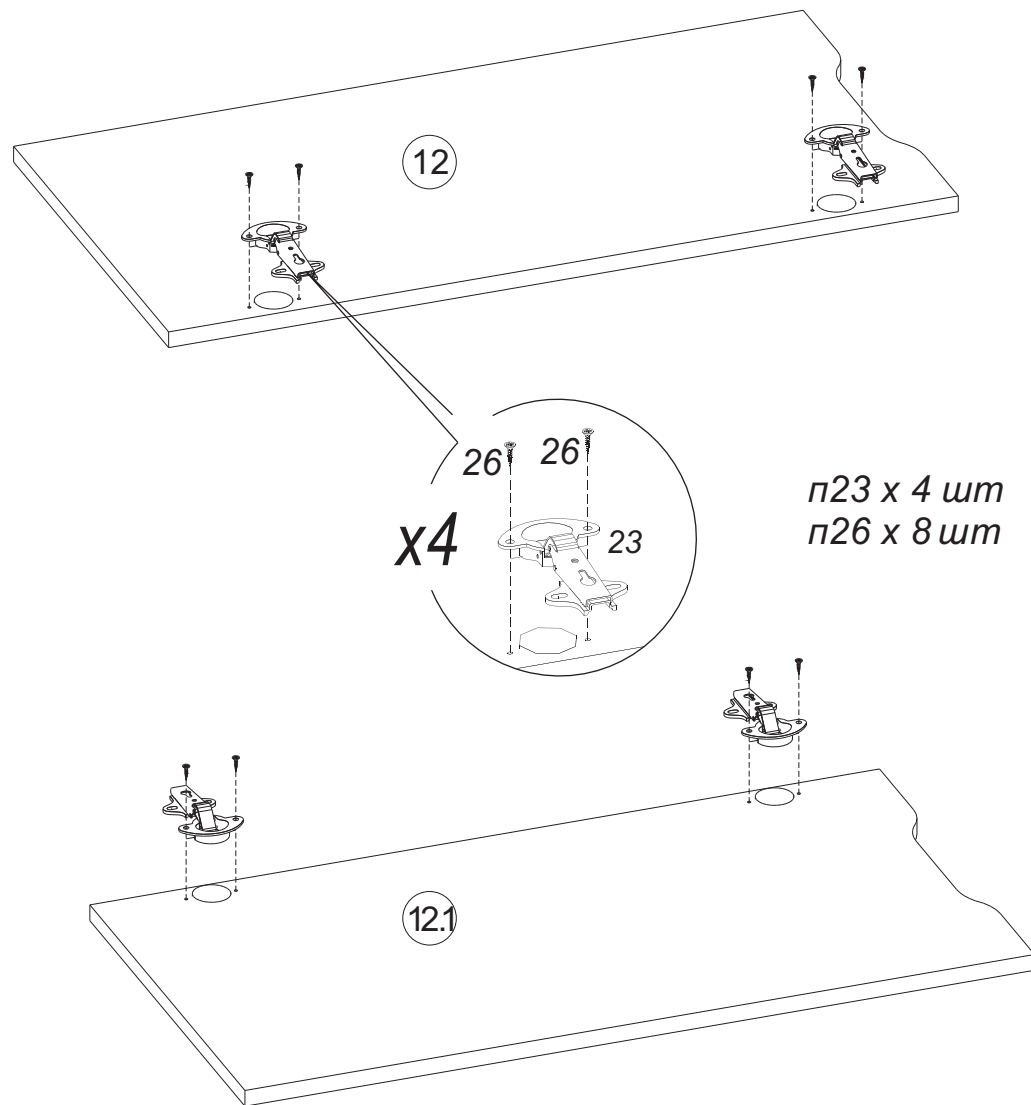

Шаг 11.

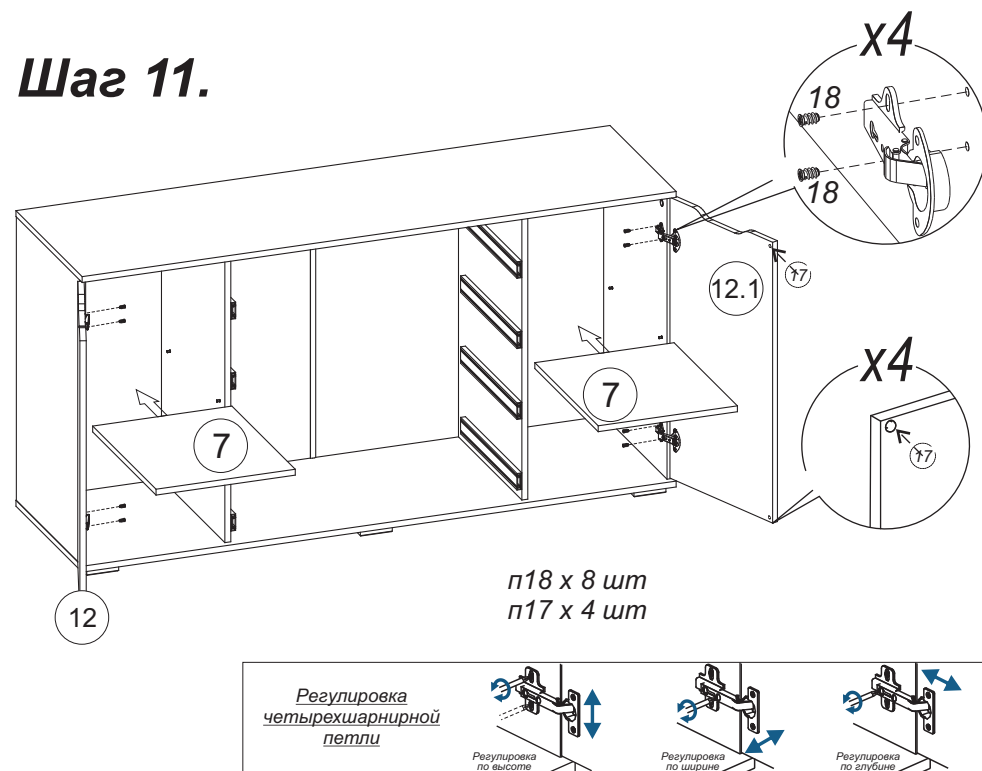

Шаг 12.

