

Тумбв ТВ-150 "МАРТИН".

Схема сборки :

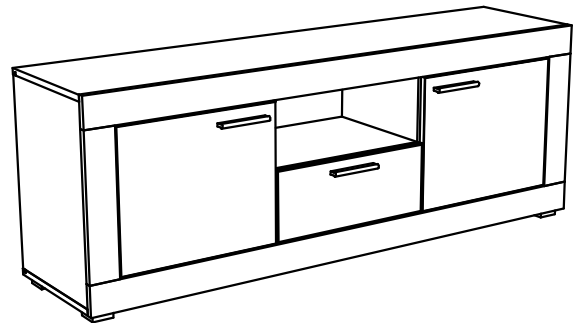

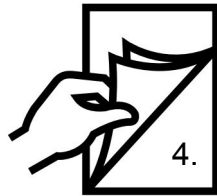

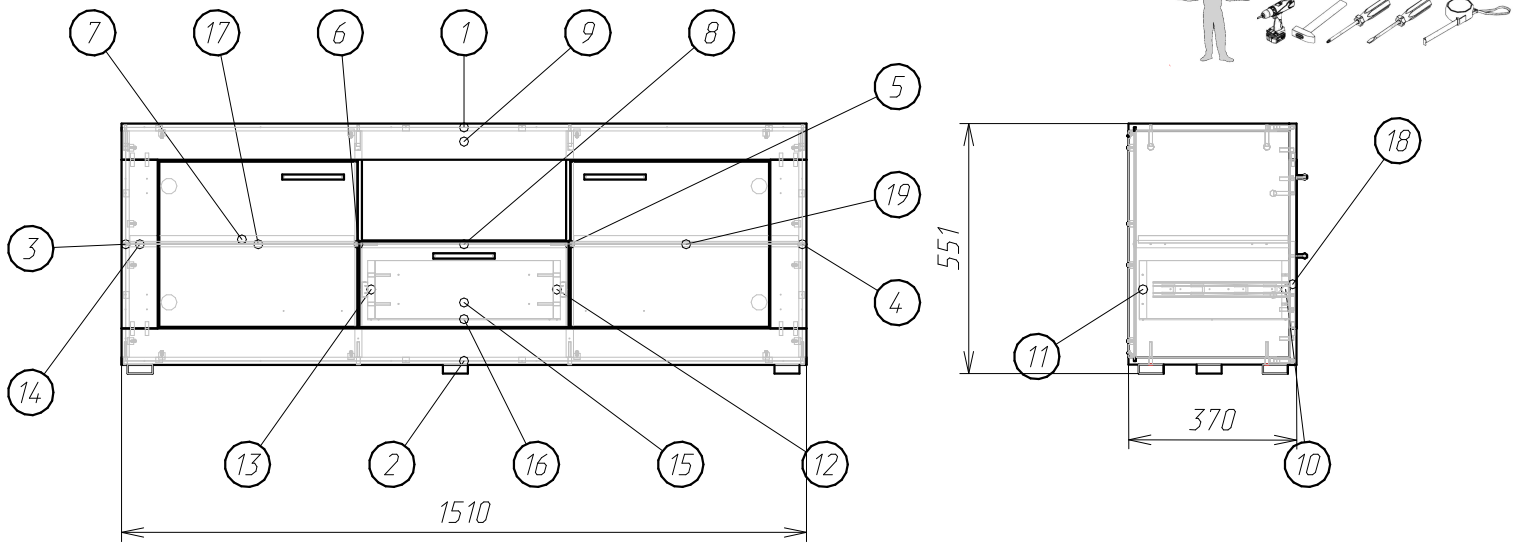



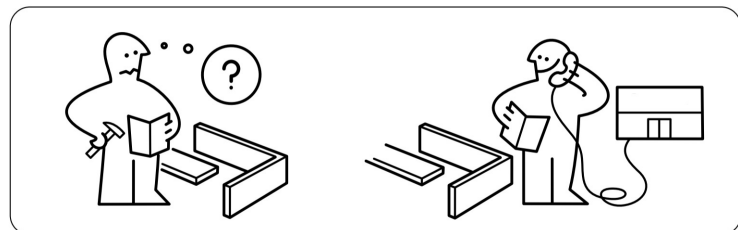
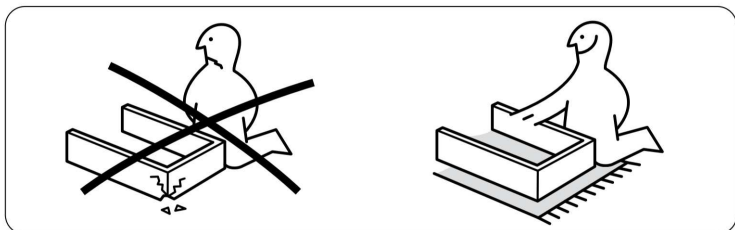
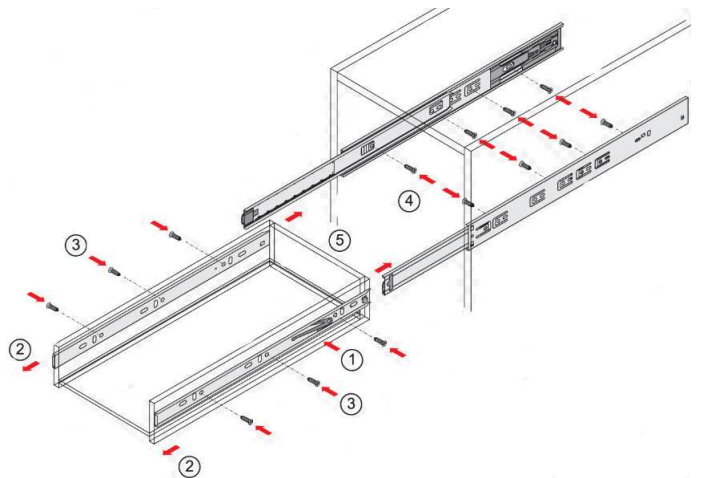





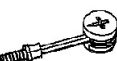
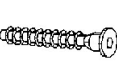

Деталировка :

Поз.	Наименование	Кол-во	Длина	Ширина
1	Крышка	1	1510	354
2	Дно	1	1510	354
3	Боковина левая	1	499	354
4	Боковина правая	1	499	354
5	Стойка правая	1	499	338
6	Стойка левая	1	499	338
7	Полка	2	495	330
8	Полка глухая	1	450	338
9	Планка горизонтальная	2	1510	80
10	Фальш-панель ящика	1	393	128
11	Задняя панель ящика	1	393	128
12	Бок ящика правый	1	330	128
13	Бок ящика левый	1	330	128
14	Планка вертикальная	2	372	80
15	ДВП задняя стенка	2	256	1491
16	ДВП дно ящика	1	425	330
17	Дверь	2	366	439
18	Фасад ящика	1	462	189
19	Планка соедин. ДВП	2	497	

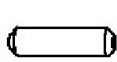
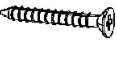
Схема установки направляющих :

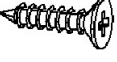

Фурнитура :

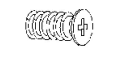
Поз.	Вид	Наименование	Кол.
20		ПВА тьюдик	1
21		Ключ шестигранный	1
23		Направляющие ШПВ 300мм комплект К доковинам №23Б, к ящику №23я	1
24		Ручка С-24 128мм	3
25		Опора квадратная	5
26		Петля 90* ВЗ-90 Slidwe-on Тело петли №26т, ответная планка №26п	4
27		Стяжка Эксцентриковая (шток+эксцентрик) Шток №27ш, Эксцентрик №27э	20
28		Евровинт 6,5х50	20
29		Фиксатор задней стенки	16
30		Шкант 8х30	32
32		Шуруп 3,5х30	24
33		Полкодержатель штифт	8
36		Шуруп 3,5х16	36
38		Заглушка самоклейка	20
39		Шуруп 4х30 к ручке	6
40		Гвоздь 1,2х25	30
41		Евровинт 6,3х13 к петле	8

Шаг.1

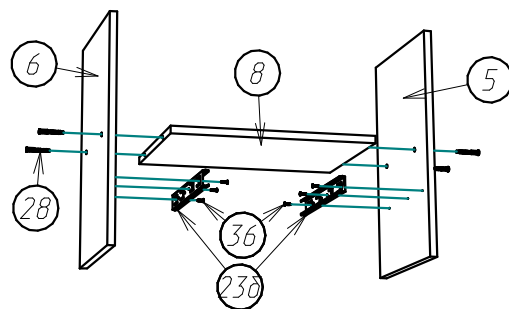

Шаг.2

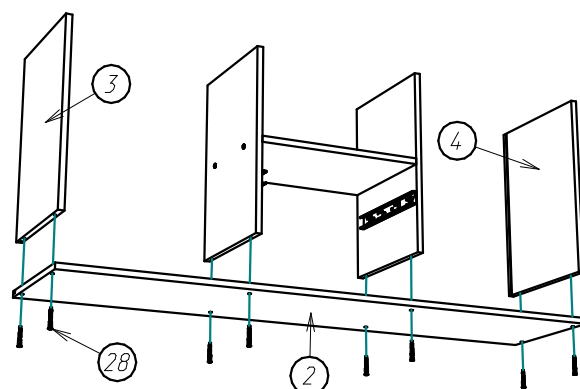

Шаг.3

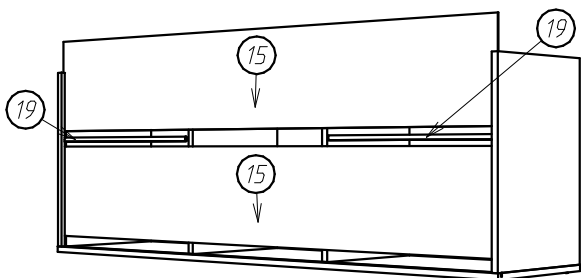

Шаг.4

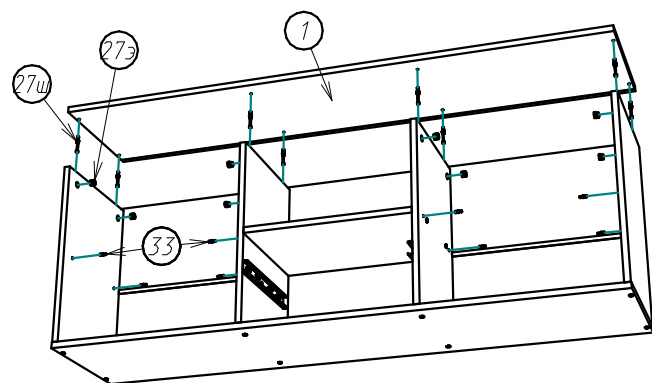

Шаг.5

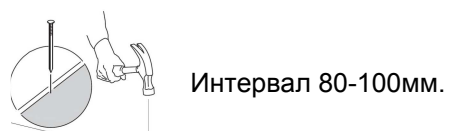

Интервал 80-100мм.



Схема установки опор (ножек):

Шаг.6



Шаг.8

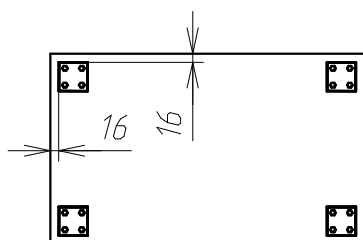
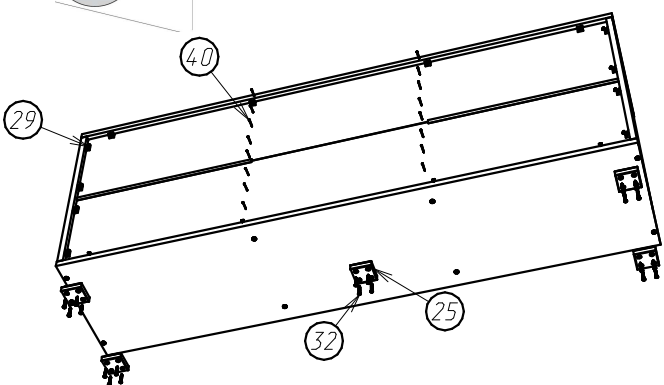
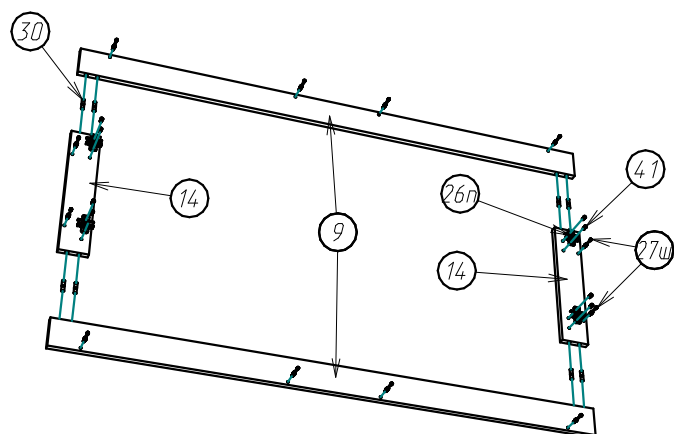
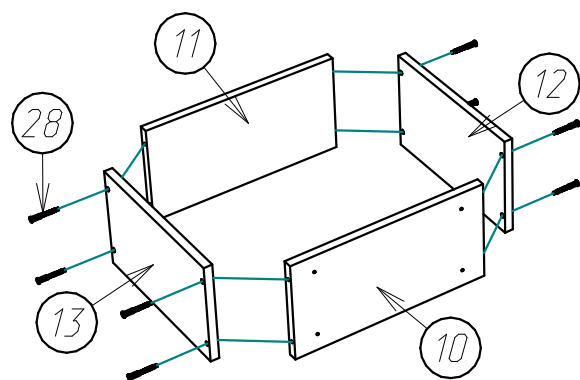

Выдержать 20-30 мин.
под нагрузкой.

Шаг.7

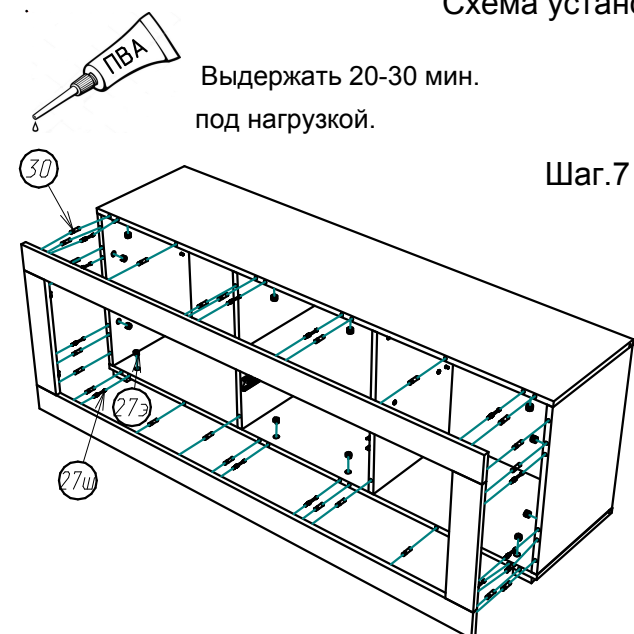

Шаг.9

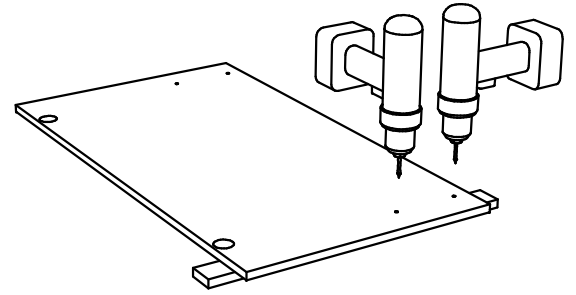
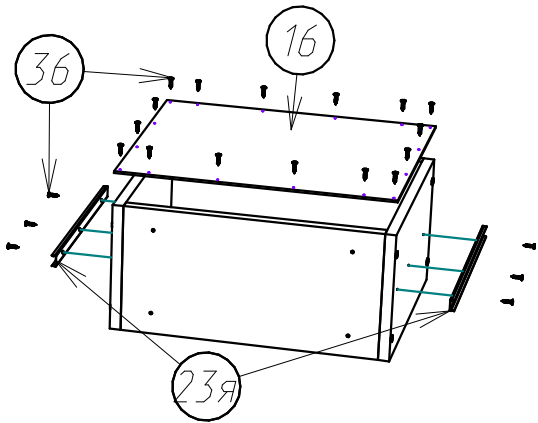

До сверловка отверстий под ручки:
 1) Подложи брусок.
 2) Сверло D 4,5-5 мм.

Шаг.10

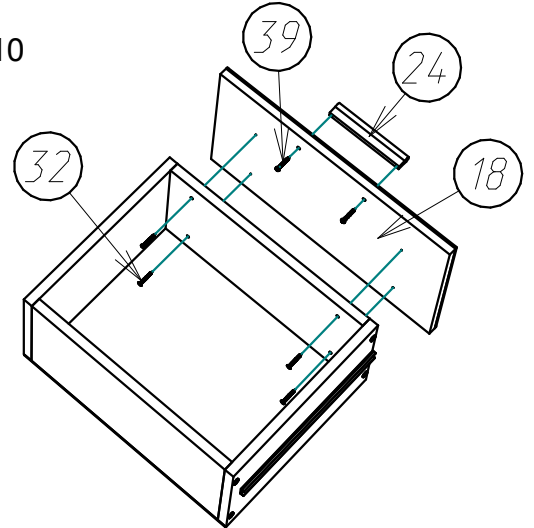

Шаг.11

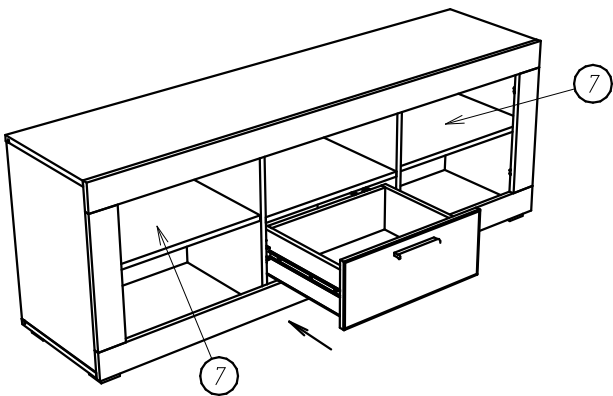

Шаг.12

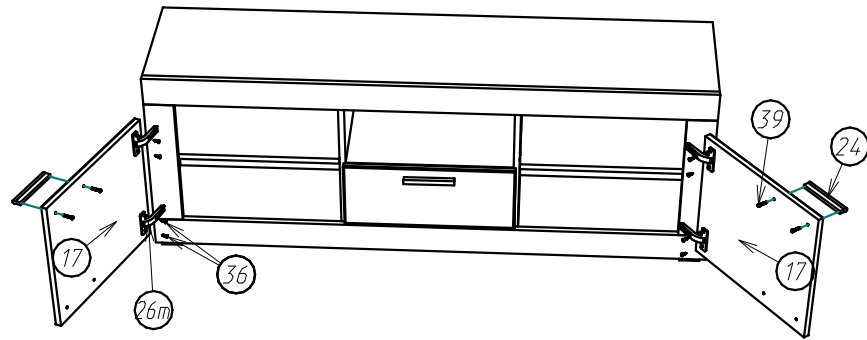

Установка тела петли :

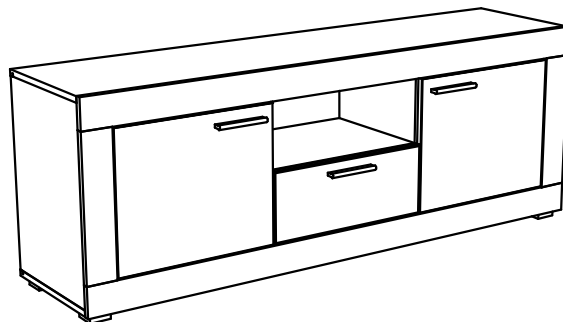

Схема регулировки фасадов :

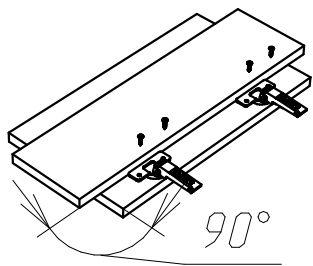