

## ГАРАНТИЙНЫЙ ТАЛОН

Стол «Бристоль» Т1 изготовлен на ПАО «Бештау» в соответствии с требованиями технического регламента Таможенного союза 025/2012 «О безопасности мебельной продукции».

Декларация о соответствии ЕАЭ N RU Д-РУ.АЯ21.В.05094, действительна до 17.04.2020 г.

## УСЛОВИЯ ГАРАНТИИ

1. Предприятие-изготовитель гарантирует соответствие изделия требованиям технического регламента Таможенного союза 025/2012, ГОСТ 16371-2014 при соблюдении условий транспортирования, хранения, сборки и эксплуатации.

Гарантийный срок эксплуатации - 24 месяца со дня продажи изделия.

Дефекты производственного характера, выявившиеся в течение гарантийного срока, устраняются за счет предприятия-изготовителя. Претензии на такие дефекты принимаются при наличии маркировки изделия.

2. Изделие снимается с гарантийного обслуживания в следующих случаях:

- наличие механических повреждений, следов постороннего вмешательства, изменений в конструкции, возникающих в результате неправильной эксплуатации, неквалифицированной сборки, ремонта или транспортировки.

- эксплуатация не в соответствии с назначением или в условиях, для которых оно не предназначено;

- превышение допустимых нагрузок на изделие.

- несоблюдение правил эксплуатации и ухода за изделием.

3. Гарантия не распространяется на следующие неисправности:

- повреждения, вызванные стихией, пожаром, бытовыми факторами;

- повреждения, вызванные попаданием на поверхность изделий едких веществ или жидкостей.

## ПРАВИЛА ЭКСПЛУАТАЦИИ И УХОДА

1. Изделие должно храниться и эксплуатироваться в закрытых отапливаемых помещениях вдали от приборов отопления при температурном режиме от +2° С до +40° С и относительной влажности воздуха 50...70%.

2. Не допускайте прямого воздействия солнечных лучей на изделие.

3. Не допускайте попадания на изделие влаги и соприкосновения с горячими предметами (нагреватели, посуда с кипятком и т.п.). Во избежание повреждения поверхности изделия пользуйтесь подставками для предметов и посуды, размещаемых на столешнице.

4. Поверхности изделия следует предохранять от воздействия различных растворителей, кислот, щелочей, абразивных материалов.

5. Поверхности изделия можно освежить, применяя специальные составы, имеющиеся в продаже. Не допускается применение соды, порошков и других материалов, не предназначенных для ухода за мебелью из натуральной древесины с лакокрасочным покрытием, ламинированных древесностружечных плит и стекла.

6. При ослаблении элементов креплений необходимо их периодически подтягивать.

7. При соблюдении перечисленных правил срок службы изделия 10 лет.

## ПРИМЕЧАНИЕ

Конструкционные материалы для изготовления стола согласно ГОСТ 16371-2014 «Мебель. Общие технические условия»:

- основной конструкционный материал - массив бука;

- столешница плита древесноволокнистая средней плотности (МДФ), облицованная с лицевой стороны шпоном дуб радиальный, с изнаночной - компенсационной бумагой;

- плита древесностружечная, облицованная пленкой на основе термореактивных полимеров (ламинированная).

ШТАМП ОТК  
ДАТА ПРОДАЖИ  
ШТАМП МАГАЗИНА

" \_\_\_\_ " \_\_\_\_\_ 201 г.

# Стол «Бристоль» тип 1

## Б-131.02

1200 x 1600 x 800 x 760

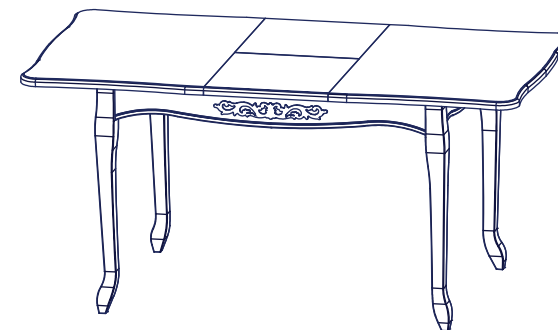
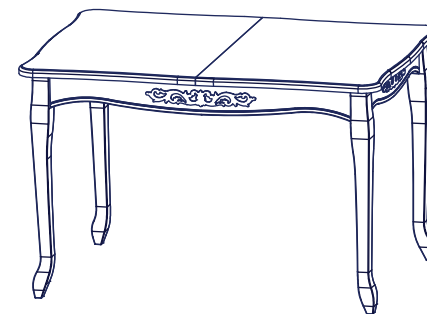

## Паспорт и инструкция по сборке

Партия №9



**Бештау**  
МЕБЕЛЬ

Адрес предприятия-изготовителя:

ПАО "Бештау" Россия

357700 г. Кисловодск Ставропольского края  
ул. Промышленная, 14.

Отдел сбыта Т. (879-37) 5-64-13 факс 5-64-13  
sbyt@beshtau-mebel.ru

Предприятие оставляет за собой право вносить некоторые конструктивные изменения, не ухудшающие внешний вид и не влияющие на функциональные свойства изделия.

Уважаемый покупатель, если у Вас есть претензии к качеству деталей или Вы получили некомплектное изделие, Вам необходимо обратиться в магазин и предоставить следующие данные:

- дату выпуска изделия (указана в маркировке изделия),
- код детали (указан в данном паспорте),
- № упаковщика (указан на упаковке).

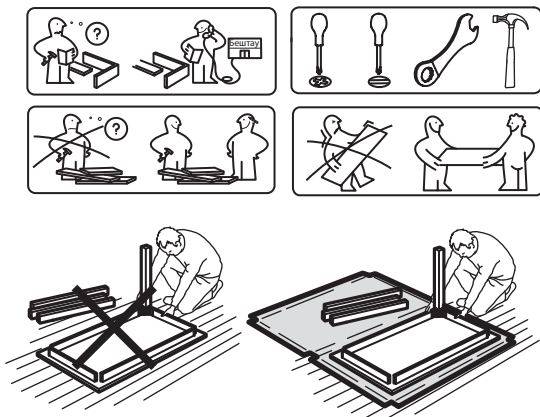

## КОМПЛЕКТОВОЧНАЯ ВЕДОМОСТЬ

Наименование	Код	Кол-во	№ пакета
Ножка	Б-131-01	4	1
Царга продольная	Б-131-02	2	1
Царга поперечная	Б-131-03	2	1
Полукрышка	Б-131-04	2	2
Вставка	Б-131-05	1	2
Вставка под крепление	Б-131-06	1	2
Брус поперечный	Б-131-07	2	1
Комплект фурнитуры	Б-131.02	1	1

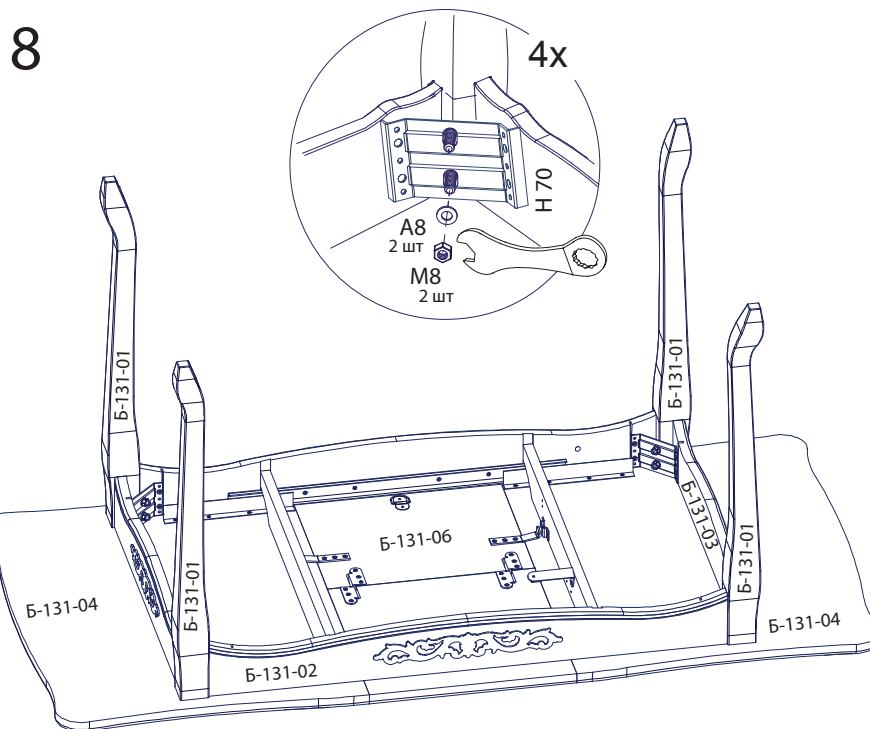

9

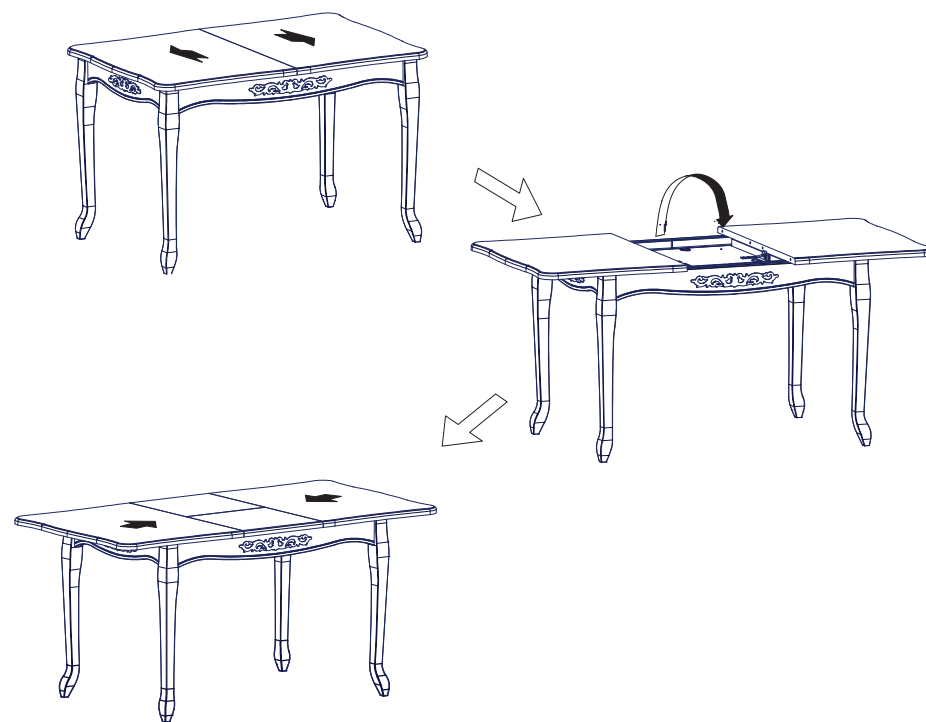

7

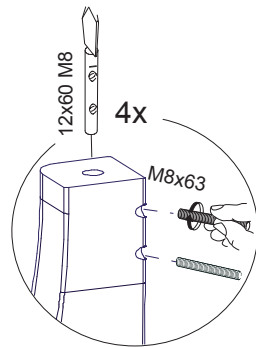

8

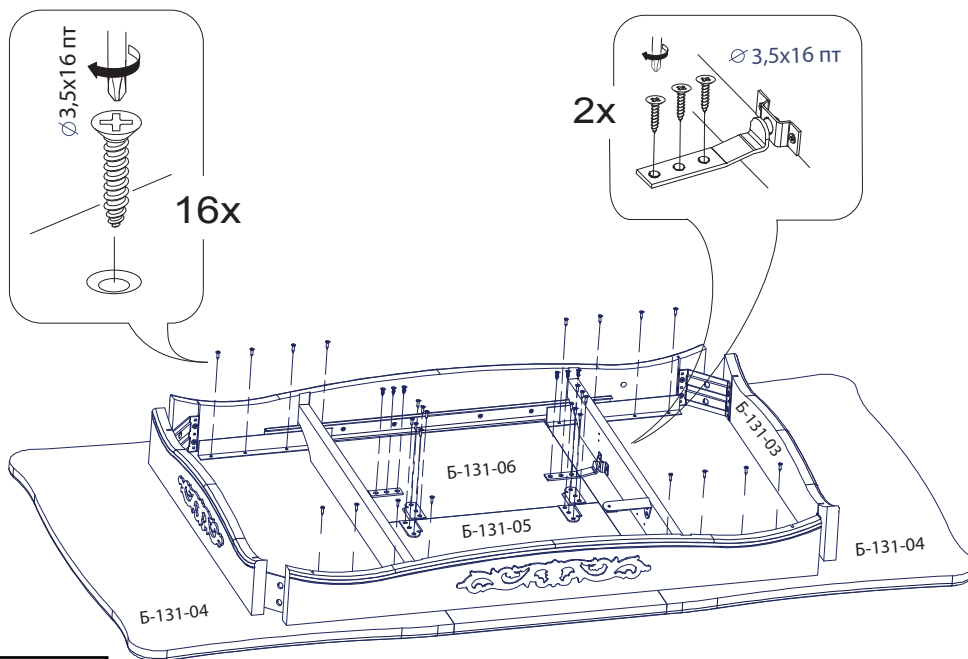

## КОМПЛЕКТ ФУРНИТУРЫ

Вид	Наименование	Кол-во
	Винт М6,3х13 п/круг	16
	Вкладыш М8 Φ12х60 2 отв	4
	Гайка М8	8
	Заглушка стяжки евро Φ15	10
	Ключ L 69х24х4	1
	Кольцо вытяжное	1
	Мех-зм синхронного раздвиж. 610	2
	Мех складной	2
	Петля врезная 26	2
	Уголок 85х35х1,5	1
	Подпятник войлочный 20х20	1
	Саморез 3,5х16 пт	65
	Скоба мех складного	2
	Скрепа угловая Н-70-2-П	4
	Шайба А8	8
	Шкант Φ8х35	4
	Шпилька М8х63	8

# ПОСЛЕДОВАТЕЛЬНОСТЬ СБОРКИ

1

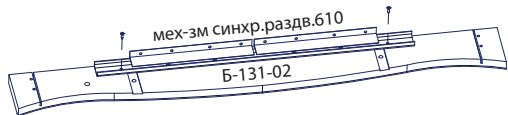
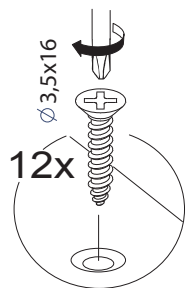

2

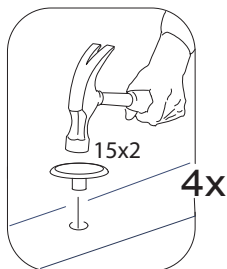
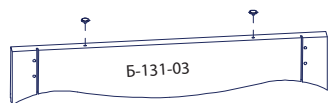
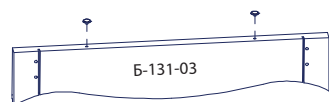
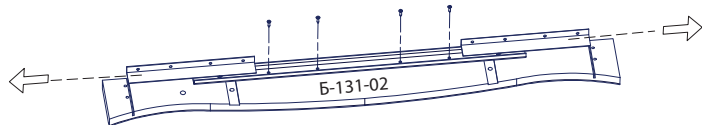

3

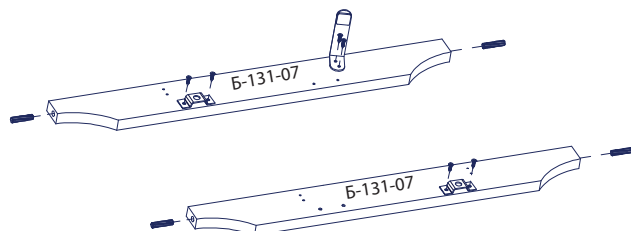
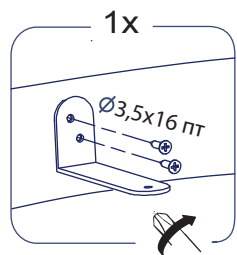
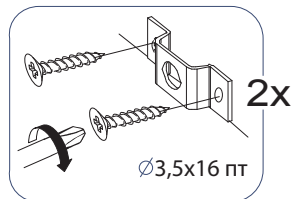
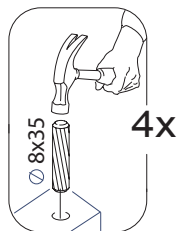

4

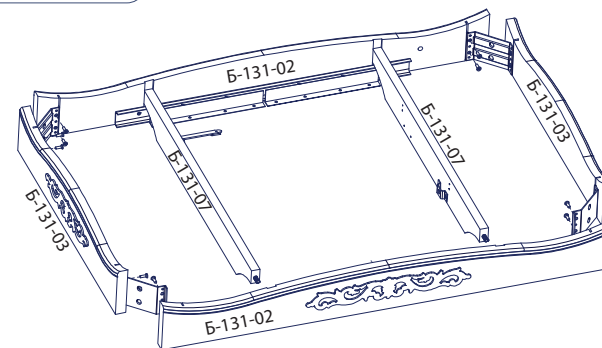
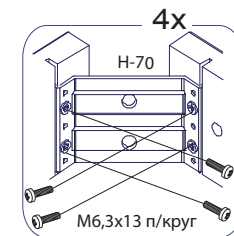
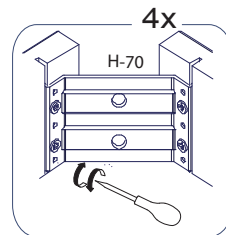

5

