

# Инструкция на изделие Шкаф Виста MD 8101

Исполнение 1



Исполнение 2



Сборку изделия производить на ровном полу, застеленным материалом, предотвращающем порчу деталей, и согласно данной инструкции.

Перед сборкой изделия необходимо внимательно ознакомиться с инструкцией, проверить в соответствии с настоящей инструкцией количество деталей и фурнитуры, определить положение деталей в изделии по схеме сборки.

Детали необходимо закреплять прочно, не допуская их качения. При сборке следует избегать неосторожных ударов и излишних усилий.

Настоятельно рекомендуем доверить сборку изделия профессиональным сборщикам мебели.

## Уважаемые покупатели !

При соблюдении правил ухода и эксплуатации

Ваша мебель прослужит значительно дольше.

## СПАСИБО ЗА ПОКУПКУ !

Размеры секции Ш x Г x В.....900 x 350 x 2000 мм

Гарантийный срок эксплуатации мебели MD.....24 месяца

Срок службы всех изделий MD.....10 лет

Максимальная нагрузка на полку.....10 кг

Максимальная нагрузка на штангу.....9,5 кг

Дата изготовления : \_\_\_\_\_

Предприятие-изготовитель: ООО «МеталлДизайн»

Адрес: РОССИЯ, 603032, Нижний Новгород, ул. Памирская, 11 помещение ВПЗ

Почтовый адрес: РОССИЯ, 603032, Нижний Новгород, ул. Памирская, 11

Тел. (831) 220-58-00, e-mail: info@metaldesign.ru

Поставщик: ООО «МеталлДизайн»

Адрес: РОССИЯ, 603032, Нижний Новгород, ул. Памирская, 11 помещение ВПЗ

Тел. (831) 220-58-00, e-mail: info@metaldesign.ru

[www.flatform.ru](http://www.flatform.ru)

[www.metaldesign.ru](http://www.metaldesign.ru)

## Детали

1	Фасад	1942x430x19	1 шт.
2	Фасад	1942x430x19	1 шт.
3	Боковина левая	1948x348x16	1 шт.
4	Боковина правая	1948x348x16	1 шт.
5	Верхний щит	902x350x16	1 шт.
6	Нижний щит	902x350x16	1 шт.
7	Перегородка	868x307x16	1 шт.
8	Перегородка	868x307x16	1 шт.
9	Полка	868x307x16	3 шт.
10	Задняя стенка	262x878x3,2	1 шт.
11	Задняя стенка	262x878x3,2	1 шт.
12	Задняя стенка	1432x438x3,2	2 шт.
13	Брусок соединительный	L=1414 мм	1 шт.

## Фурнитура и крепеж

18320	Евровинт 7x50	8 шт.
22780	Петля вкладная	10 шт.
20023	Ключ шестигранный Z4 мм	1 шт.
20701	Саморез оцинкованный потай 4x16	62 шт.
23335	Навес универсальный белый	1 шт.
23386	Дюбель универсальный 6x52	1 шт.
23382	Саморез с прессшайбой 3,2x51	1 шт.
23034	Опора регулируемая №1 (88x54x20)	4 шт.
23535	Ручка 210 мм	2 шт.
23350	Шайба круглая D=20	2 шт.
22712	Стяжка полкодержателя 20x12	8 шт.
22713	Винт стяжки полкодержателя 6x19	8 шт.
23542	Фиксатор задней стенки	8 шт.
20822	Саморез с прессшайбой	16 шт.
23341	Полкодержатель	12 шт.
22866	Стойка монтажная	4 шт.
22786	Винт M4x25	4 шт.
	Штанга выдвижная L=250 мм	1 шт.

## Инструмент (в комплект не входит)

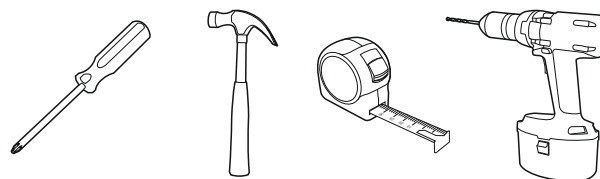

**22609** – номер фурнитуры

**5** – номер детали

**1** – обозначение последовательности действий

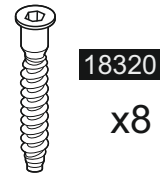
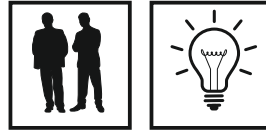

**18320**  
x8

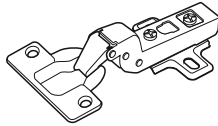

**22780**  
x10



**20701**  
M4x16  
x62

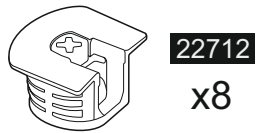

**22712**  
x8

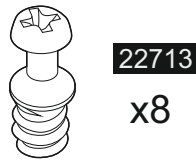

**22713**  
x8

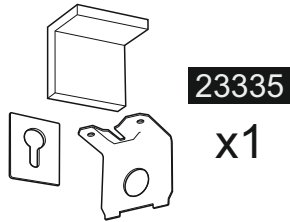

**23335**  
x1

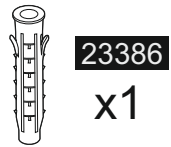

**23386**  
x1

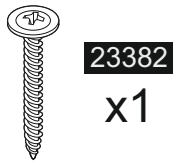

**23382**  
x1

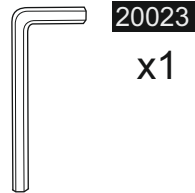

**20023**  
x1



**22866**  
x4



**20822**  
x16

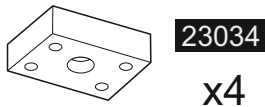

**23034**  
x4

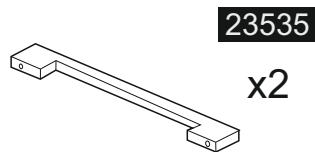

**23535**  
x2



**23350**  
x2

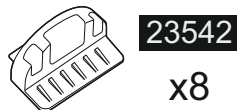

**23542**  
x8

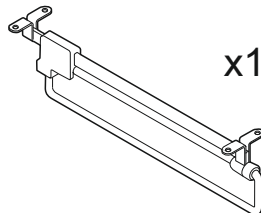

x1



**22786**  
x4

M4x25



**23341**  
x12

**1**

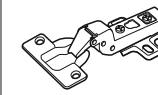

**22780**  
x10



**22713**  
x8



**20701**  
x20

4x16

Отсоединить ответные А планки с петель В

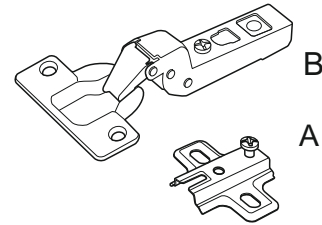

B

A

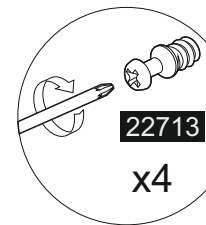

**22713**  
x4

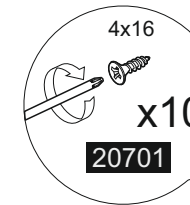

4x16  
**20701**  
x10

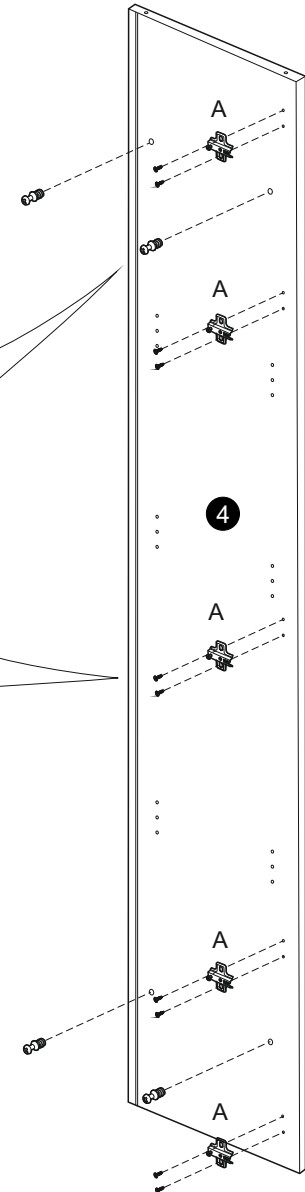

**4**

Для детали **3** симметрично выполнить аналогичные действия

2

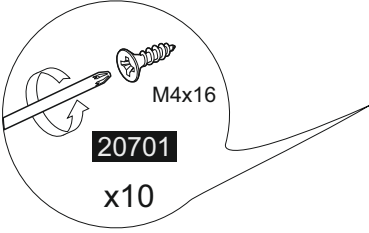
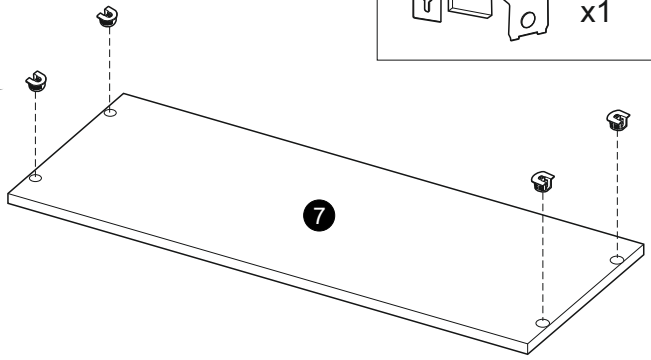
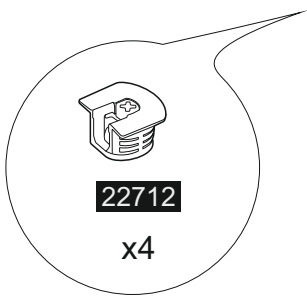
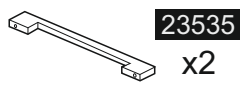
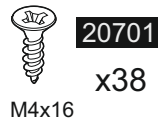
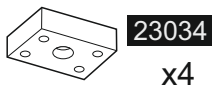
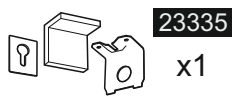

Перед установкой ручек убедиться в наличии стоек монтажных 22866, предварительно установленных в отверстиях крепления ручек.

При креплении ручек необходимо контролировать усилие затяжки винтов во избежание повреждения стекла фасадов!!!

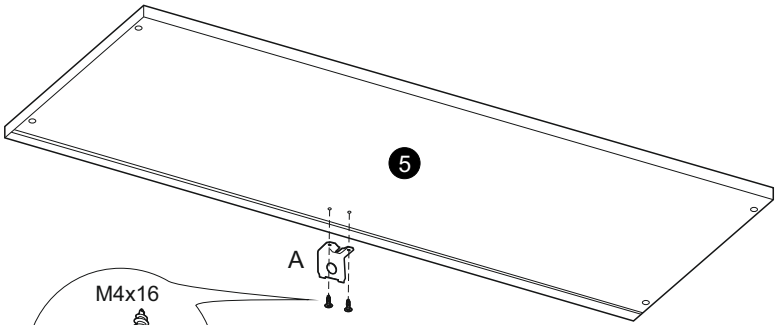
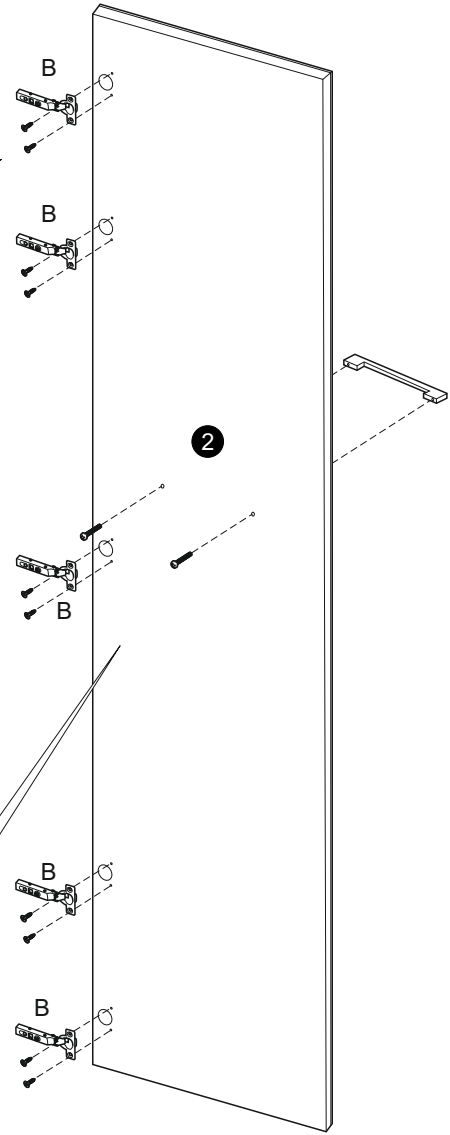
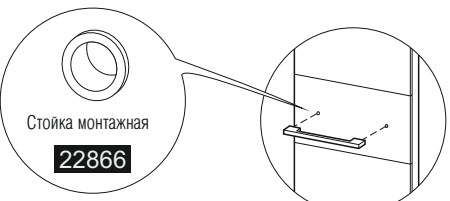
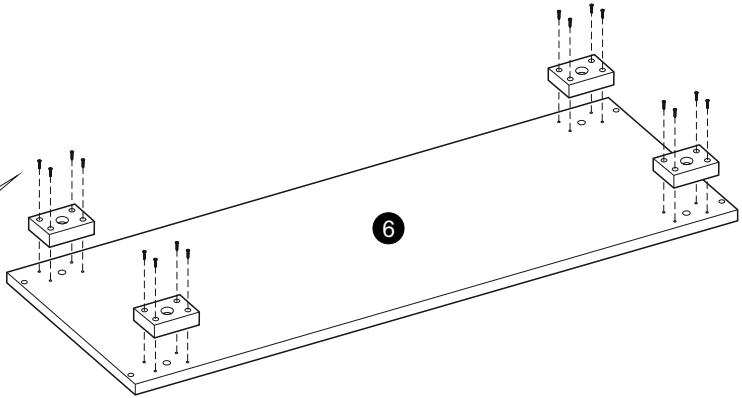
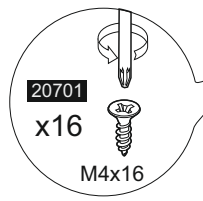

Навес универсальный 23335 разобрать на составляющие

- навес универсальный А
- монтажная планка навеса В
- заглушка навеса С

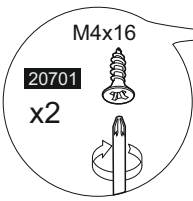
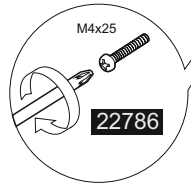

Для детали 1 симметрично выполнить аналогичные действия

3

18320  
x8

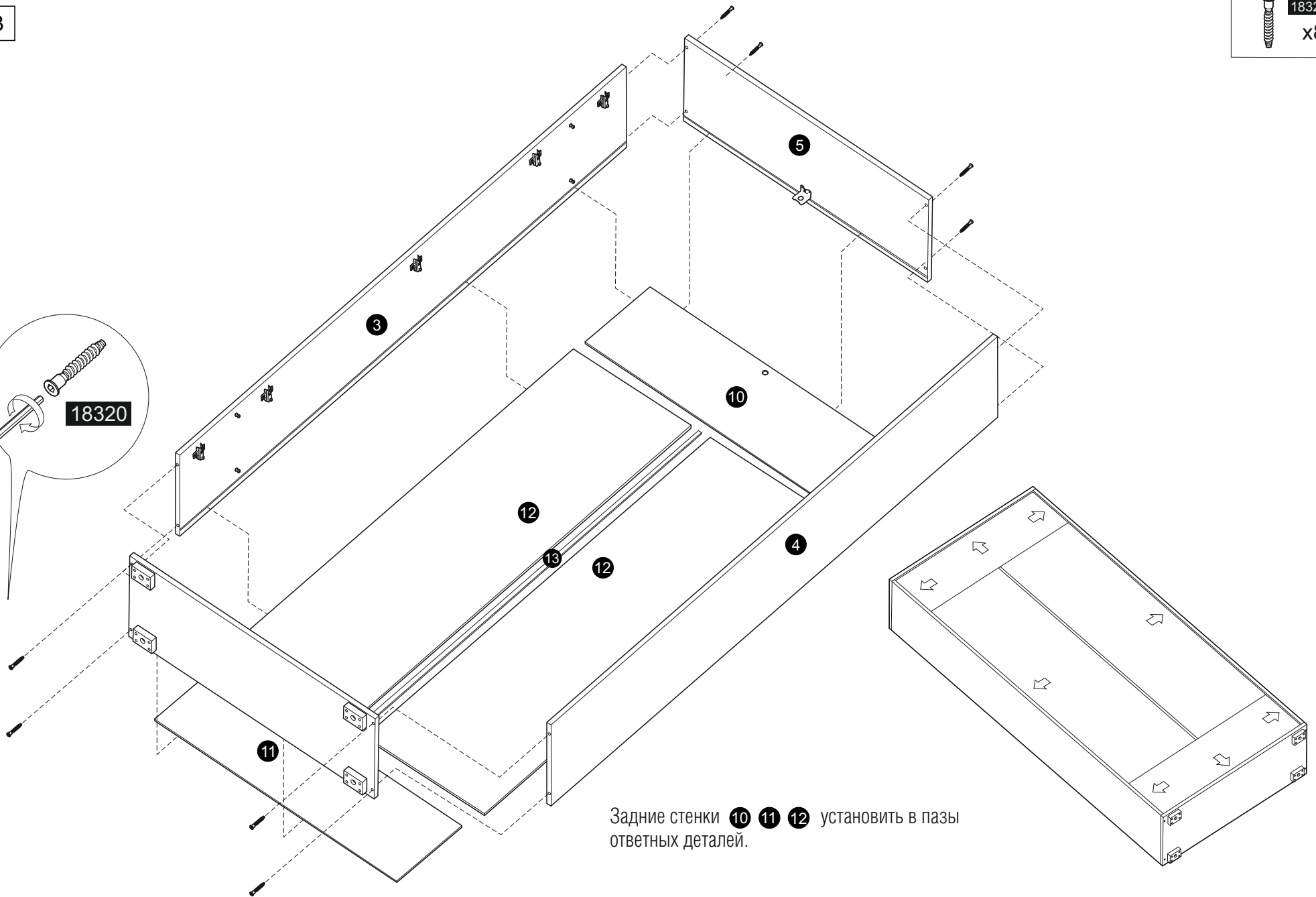
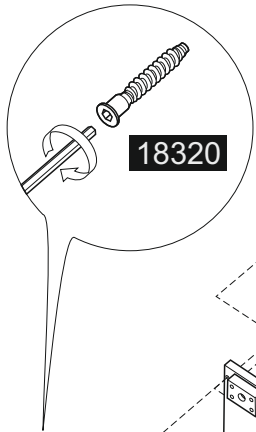

Задние стенки 10 11 12 установить в пазы ответных деталей.

4

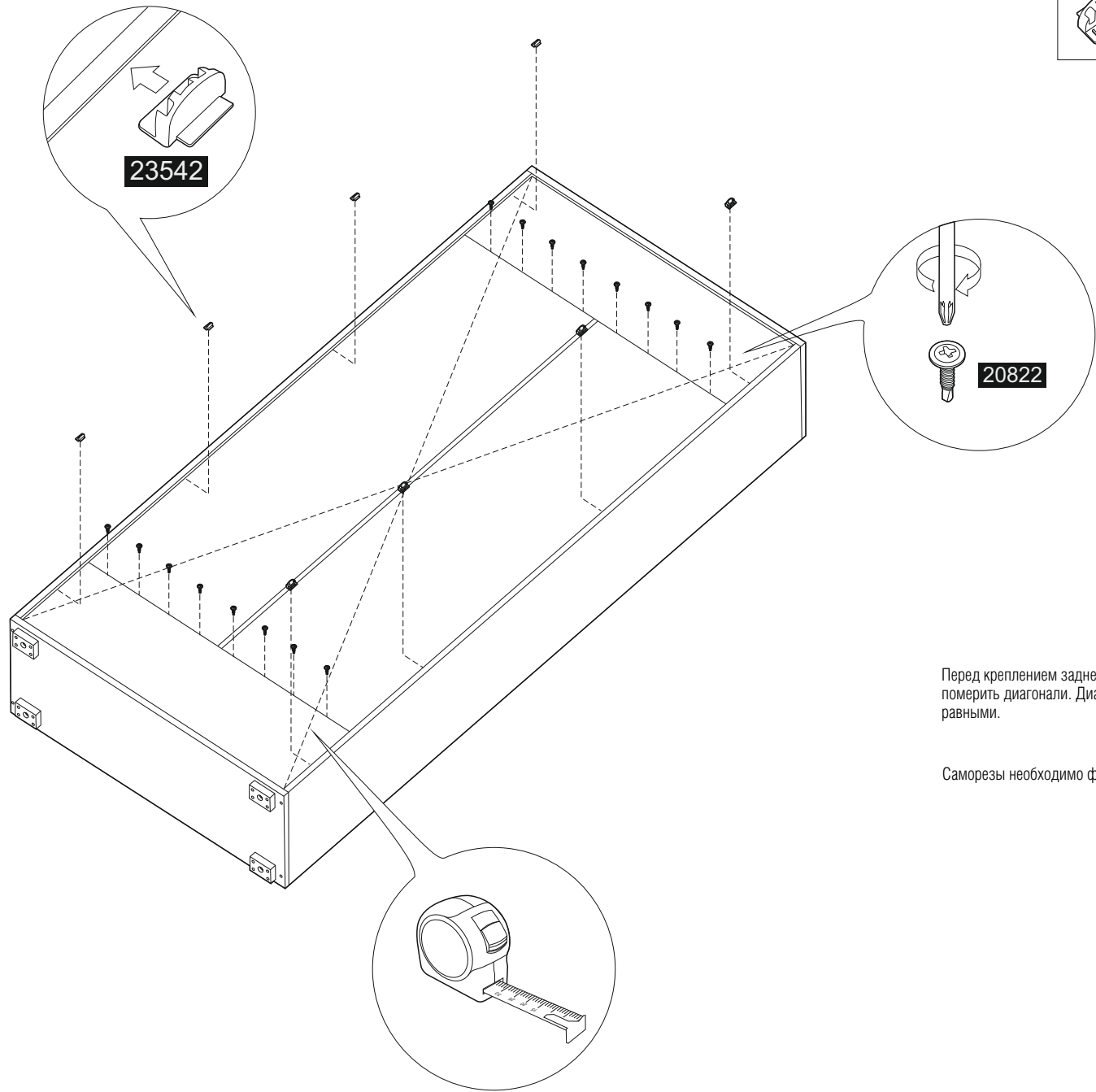
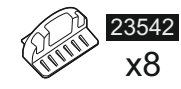

Перед креплением задней стенки необходимо померить диагонали. Диагонали должны быть равными.

Саморезы необходимо фиксировать с шагом 100 мм.

5

### Исполнение 1

Установка полок

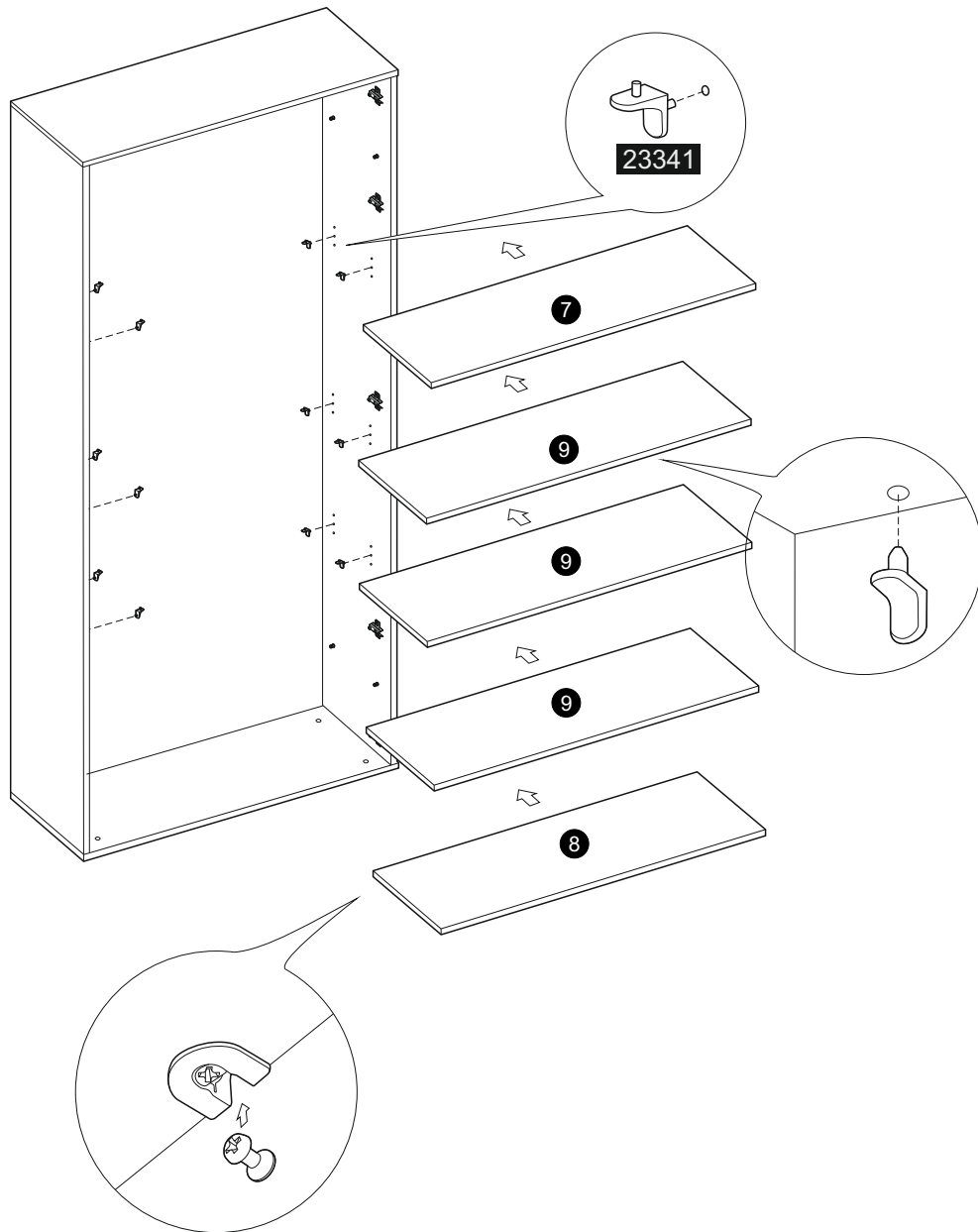
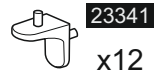

5

### Исполнение 2

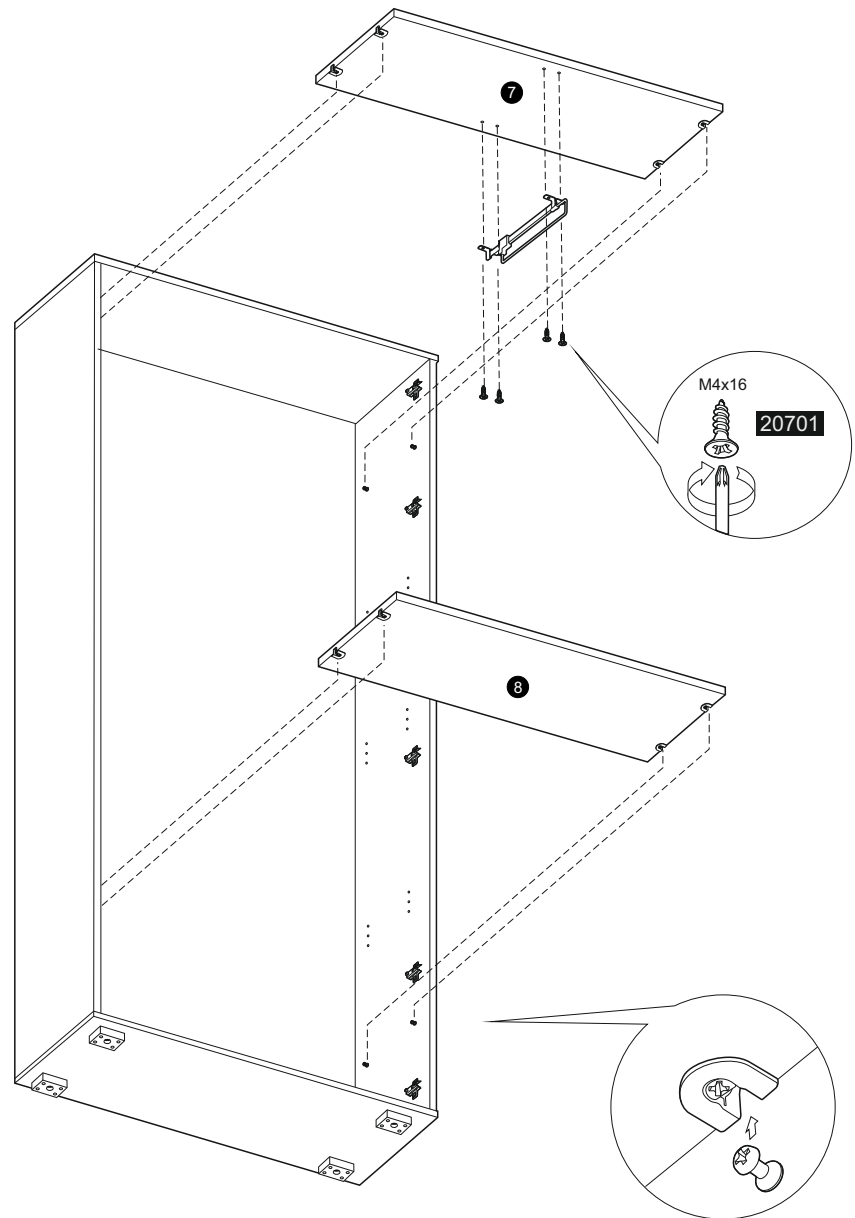
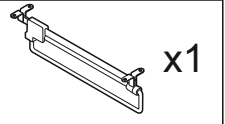
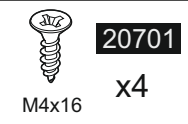

6

Обязательно прикрепить изделие к стене!!!  
Незакрепленное изделие может причинить вред  
здоровью и жизни

Дюбеля **23386** подходят для кирпичных и бетонных стен с  
толщиной не менее 60 мм.  
Для других типов стен необходимо самостоятельно докупить  
необходимый крепеж в строительном магазине, в зависимости от  
типа стены.



**23350**  
x2



**23386**  
x1



**23382**  
x1

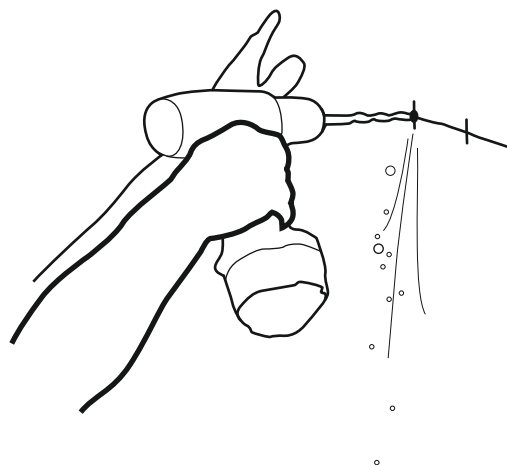

Забить дюбель отверстия в стене



**23386**

Вкрутить саморез **23382** пропустив через две шайбы **23350**

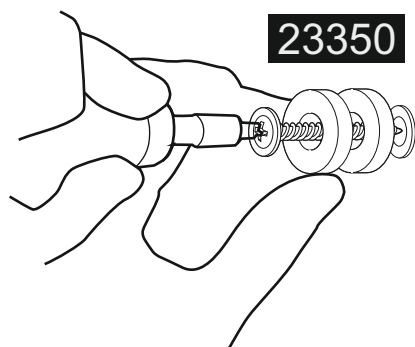

**23350**

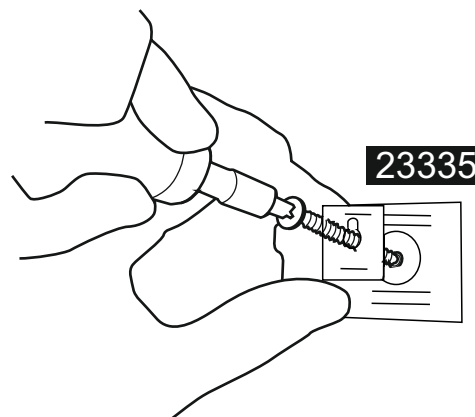

**23335**

1. Разметить через отверстия навесов **23335** местоположение необходимых отверстий в стене
2. Просверлить 2 отверстия в стене диаметром 6 мм
3. Установить дюбель **23386** в просверленные отверстия
4. Вкрутить саморез **23382** в дюбель пропустив саморез через шайбы **23350**
5. Установить собранное изделие, пропустив шляпку саморезов **23382** через отверстия в навесе **23335**
6. Установить на саморезы монтажную планку, затянуть саморез **23382**
7. Установить заглушки навесов.

7

Установка дверей

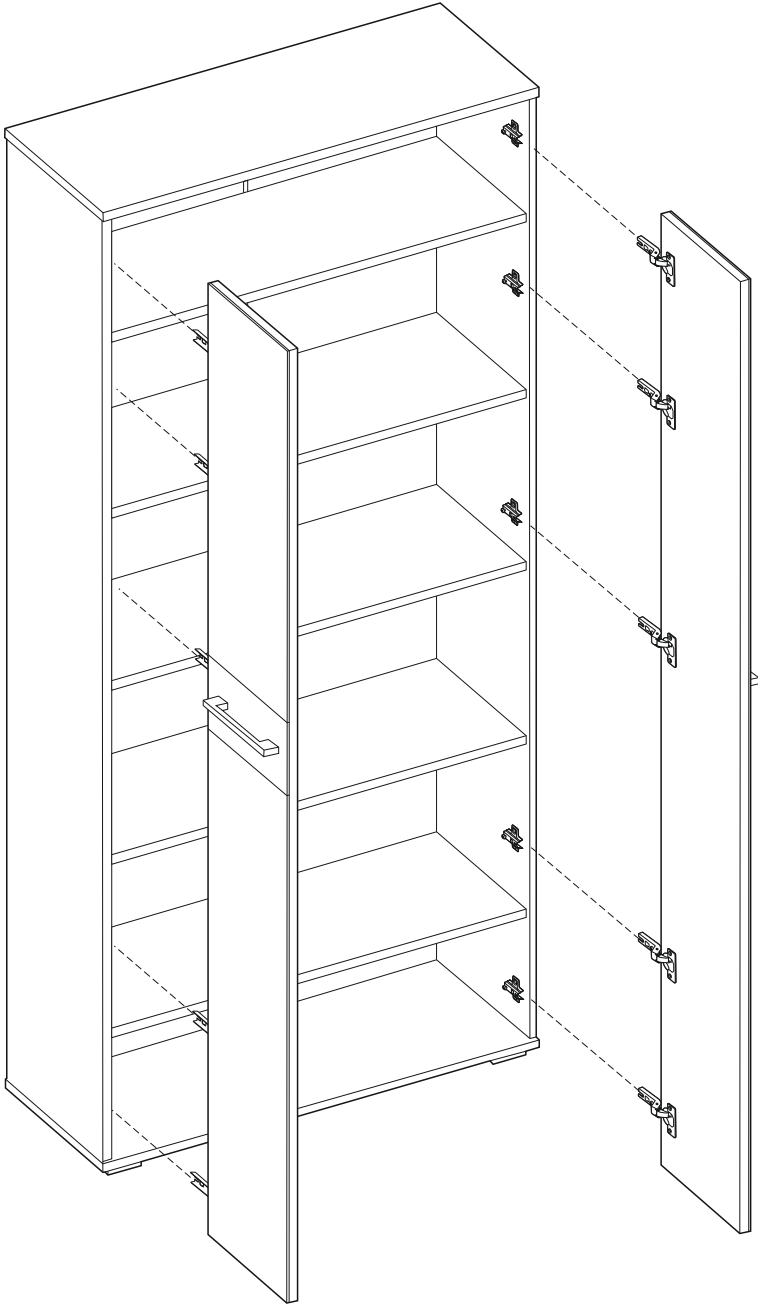

Фиксация петель установленных на фасадах к ответным планкам установленным в корпусе изделия

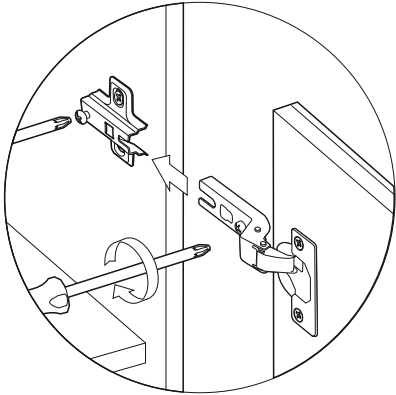

Регулировка петель

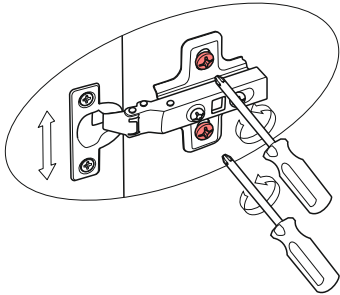

регулировка по высоте

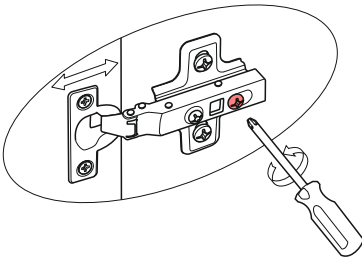

регулировка по глубине

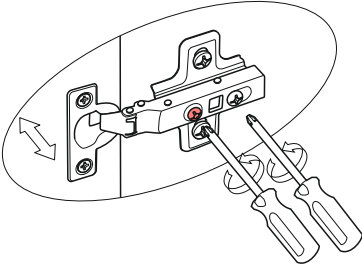

регулировка по ширине